

ERRORES DE FONDO

EN LA

ACUPUNTURA

“CONTROVERSIAS BIOENERGETICAS”

M. T. C.

Paulino María Iñigo

Centro Alfeón

(Para la Promoción de la Salud y Cultura Integral)

**ACUPUNTURA
A
REVISIÓN, CORRECCION y AMPLIACION
“CONTROVERSIAS BIOENERGETICAS”**

**AMPLIACIÓN, REVISION, EXCLARECIMEINTO,
Y
PUESTA AL DIA DE LAS**

**BASES BIOENERGETICAS
DE LA
M.T.C.**

**Para una mayor aproximación a la antigua
MTC perdida y su moderna actualización**

RESTABLECIMIENTO y SIGNIFICADO

DEL

SOLAPADO y ESENCIAL

TERCER POLO BIOENERGÉTICO

Que regula

al

**Yin y al Yang y hace posible su interacción
simbiótica:**

- **TR - Sistema Simpático : Yang ?**
- **XB – Regulador. Cerebro límbico / hipotálamo.**
- **MC- Sistema Parasimpático: Yin ?**

**RECUPERACION
DEL
“TERCER POLO NEUTRALIZANTE o TRIGRAMA ”**

o

**Naturaleza tripolar del T'Chi :
Electrón – Neutrón - Positrón**

Es decir:

**Siva – Brahma – Visnú
Femenino ? – Andrógino – masculino ?**

o

(Catabolismo-Metabolismo-Anabolismo)

(Yang – Zhong -Yin)

TR -XB - MC

Renmai – Chongmai - Dumai

(Rajas – Sattwa - Tamas)

(Vata - Pitta – Kapha)

Y

**SUS RELATIVAS DIFERENCIACIONES O REPRESENTACIONES
OBSERVABLES APLICADAS A LA ACUPUNTURA.**

- **SINTETIZACION y CORRECCIÓN DEL CONCEPTO
ORGANO-MERIDIANO**
- **Aproximación al Zhong y su Gran Circulación perdida.**

**A TRAVÉS DE LA DIALÉCTICA Y PRAXIS INTERDISCIPLINAR TAOISTA – HERACLIANA -
HEGELINA – AYURVEDICA – CIENTÍFICA, Y DE LA OCTAVA APLICADA**

A

LA MEDICINA TRADICIONAL CHINA.

Compleja PRESENTACIÓN.

En tal sentido aludido me propongo también y con todo respeto:

Corrección de errores flagrantes, la aproximación, posible revisión o redefinición y ampliación de nuevos y tradicionales conceptos y enfoques controvertidos en la Medicina Tradicional China, como es el del Yin – Yang, meridiano, plano, **Cerebro**, Corazón, la **Pentacoordinación** general y la de los puntos shu antiguos y consiguiente regulación y acción terapéutica, **TR, MC, XB, RIÑÓN YANG, ZHONG, RONG etc. etc., etc.**; lo que pienso, que es factible de realizar desde la perspectiva interdisciplinar de **la ley de la Octava, Medicina Ayurvédica y la física moderna por medio de sus conceptos fundamentales de átomo, aplicación del TRIPOLO Hindú o trigrama taosista y del Concepto de Superposición Subcuántica y decoherencia cuántica**, que nos permite comprender como se origina, transmite y transforma la energía virtual o impulso nervioso de origen, que en la MTC llamaremos **Zhong** .

La energía Zhong, es actualmente lo más similar al concepto oficial de energía Qbit; que no es ni yin ni yang sino yin/yang modulado por la fuerza neutralizante.

Así, el **Zhong**, que **no es mensurable/almacenable en estructuras mensurables, se proyecta desde el vacío cuántico o espacio virtual de nuestros átomos creando y movilizándolo el espaciotiempo psicofisiológico mensurable y personal: rong, xue, etc, desde su mundo virtual**, por medio del trigrama gran regulador o vasos reguladores cerebrales (Yin – **Zhong** – Yang) es decir, (VC – **Chongmai** – VG) que es sinónimo del regulador Hinduista-ayurvédico Y SU ACPUNTURA TRIPOLAR: (**Rajas – Sattwa - Tamas**); que es el TRIPOLO o Dios/Alma o Triunidad que le falta o mejor dicho, no aplicado del todo al “cuasi-materialismo” Taoista-budista; es decir, La Ley atómica del Tres/Triunidad: Siva-Brahma-Visnhú, **o del tripolo científico: Electrón – Neutrón – Positrón**, que controla la energía física y la bioenergía, y por ello la **Pentacoordinación**. Que al parecer o en cierto modo se obvió en la resumida **Quinta taoista** con sus consecuencias vitales y sobre todo **dificultando enormemente su racionalización intelectual...**

Se obvió sobre todo a causa del prejuicio de la china comunista y materialismo mundial con sus religiosidades monistas, mitomanías escepticistas o dualistas, etc.; que poco tiene que ver con **la Gran Medicina china Antigua y taoista y su octava de trigramas** en la que los opuestos o espíritu y materia son de la misma naturaleza aunque de distinto grado (materia/energía), y que están por tanto unidos y separados reguladamente por su tercer polo **“andrógino o Qbit”**, como **ya sabía Heráclito de Efeso**; por lo cual son reconciliables y el acceso a la relativa gnosis o a la **racionalización** bioenergética terapéutica es gradual y **relativamente** desarrollable y plausible para el humano y su ciencia, **por eso el asunto no es mítico...en sus sorprendentes aspectos terapéutico-bioenergéticos y nogseológicos.**

Hay que tener muy presente que **para la China comunista y el materialismo global**, mundial estos temas se presentan siempre como míticos; con la mayor de las imposturas

intelectuales y desfachatez. Cualquier hecho histórico relevante que cuestiones sus tesis materialistas...recibe sistemáticamente el mismo tratamiento prejuicioso, tendencioso y mitómano escepticista con total falta de pragmatismo.

No me cabe duda que la escala **pentatónica china es hasta cierto punto válida, aun siendo en la práctica un resumen bioenergético un tanto materialista, reduccionista/sesgado** y por ello en cierto modo MUCHO MENOS EFICAZ de lo que podría ser. Además de eso, representa una dinámica sin Dios/**Alma** auto y cooregulador en simbiosis con el Universo y el propio ser humano y sus sistema **nervioso-endocrino**; por eso, personalmente pienso que es ineludible complementarla y contrastarla con la escala de **siete tonos o Ley de la Octava y la bioenergética yoguico-ayurvédica**; pues ésta, viene a esclarecer una funcionalidad bioenergética más actual, **occidental e interdisciplinar** respecto a lo que la sabiduría china **“convencional”** expone de modo más global y por ello ambiguo-metafórico, que no profundiza tanto en las formas y **funcionalidades bioenergéticas concretas**; tal vez debido a que en la antigüedad no existía la precisa y fragmentaria física moderna y medicina mecanicista alopática...con sus ventajas, inconvenientes y lagunas.

¡¡¡O porque en el pasado se perdió-destruyó aquel sinigual conocimiento muy deliberadamente!!!; sobre todo el del tercer polo capaz de “incidir” en la energía ZHONG y en su regulación/regeneración...

Ese tercer polo que está muy ambiguamente sugerido en todos y cada uno de los **ocho trigramas** del diagrama de las 8 mutaciones del I-Ching. Lo tenemos ahí desde hace siglos, **¡pero viéndolo no se ve...!**, por ello, **en lugar de verse Trigramas se observan bigramas (yin – yang) que pretenden figurar y ¡colarse! como trigramas.**

Un trigrama no es, como se pudiera pretender, una mezcla de yin y yang haciendo diferentes porciones y ubicaciones ternarias que imitan un trigrama real. Un trigrama tiene tres polos **relativamente** diferentes: masculino – **neutro/andrógino/Qbit** – femenino, que permanece paradójicamente diferenciado y unificado o correlacionado/entrelazado subcuánticamente.

“Reducir las tres fuerzas fundamentales de la bioenergética en la **M.T.C** o de la física actual a solo dos: Yin – Yang, es un reduccionismo/dualismo excesivo; aunque sus consecuencias se atenúen en muchos aspectos al englobarse las funciones neutralizantes del tercer polo en uno y otro de los polos yin y yang, y además se recoja el tercer polo **DE HECHO** pero sin comprenderlo ni reconocerlo a modo de los nudos neutralizantes y **XB** que se crean en todo meridiano, planos, movimiento, etc; con lo cual, la propia regulación inteligente del Chongmai y la que presentan las Zhang – Fu y muchos puntos como los luo y yuan, etc, palían la ignorancia y errores del contraintuitivo modelo actual de la M.T.C. en muchos casos; de ahí, que la terapéutica funcione bien” en muchos casos a pesar de todo; pero no tanto como podría ...

“Al parecer, no solo se fueron los dioses y/o extraterrestres, también buena parte de sus conocimientos legados”, y además mucho de lo que quedó fue deliberadamente perseguido, desvirtuado o destruido”.

Como he dicho, me propongo tratar de clarificar y complementar **o poner en duda conceptos** importantes introducidos o no desarrollados ni actualizados por la prejuiciosa acupuntura “comunista o por otro lado, por los intereses de religiosidades dogmáticas y por la inercia o dejación intelectual de tiempos pretéritos”.

Me propongo revisar conceptos mal interpretados como los del riñón yang y el de C, MC, Xinbao, Sanjiao, TR y T’Chi-Chongmai con sus vasos reguladores y abierta circulación del Zhong, Pentacoordinación, etc. Conceptos que por incompletos tal vez desde la propia antigüedad, causan confusión y cierran el paso a una mayor comprensión y desarrollo.

Por ejemplo y sobre el Chongmai, adelanto que no se debe confundirlo con una pequeña rama del mismo, que se conecta a RM, etc. El T’Chi-Chongmai va sobre todo, por el interior de la columna **desde el cóccix al 20 VG.** y es el contenedor/coordinador de todo el Xinbao + R. Yang + cerebro, etc. Es el gran regulador de RM y DM.

La Pentacoordinación y la escala Pentatónica.

La **escala pentatónica** (5 quintas: **do, la, mi, re, sol**), expresa y agrupa los 5 movimientos globales o transformaciones de la energía y por extensión del **“agua biológica humana/homeostasia con una base ya formada”** y/o estados fundamentales de la materia-energía biológica; pero también los chinos “inventaron”(cosa que dudo mucho) el diagrama de las 8 direcciones – I Ching, e instrumentos con diferentes materias primas y los dividieron en **8 grupos**: piedra, metal, seda, bambú, madera, cuero, calabaza y tierra que les acercaban a la ley de la octava, y **así mismo, establecieron la octava reguladora con sus 8 vasos reguladores maravillosos...**

De todos modos antes de la escala pentafónica se conoció la heptafónica al parecer ya desde la mítica Atlántida.

Se conoció como la multidisciplinar-funcional y somatizadora **Ley del Heptaparaparshinock** que sirve de basamento a toda la septenaria **escala musical y/o ciclo piscobioenergético ecológico en general.** Por ello y porque coincide con la Ley de la octava universal moderna y sus estados o funcionalidades y elementos más amplios y concretos, la tomaré como referencia y piedra de toque esclarecedora/revisionista para comprender los 5 movimientos a través de esos 7 movimientos: (Eter/Vacío), Luz, Fuego, Aire, Vapor, Agua, (madera-Tierra-metal). También, porque como dije, la propia octava está bien representada en los **8 vasos reguladores: 3 + 5 ...** y en el I – CHING o diagrama de las 8 direcciones:

PA-KWA :

Los cuatro “movimientos” que ocupaban en el octógono los vértices (o lados) principales, correspondiéndose a su vez con las cuatro estaciones y los cuatro puntos cardinales elementales eran: **el cielo, la tierra, el agua y el fuego. Los vértices intermedios eran ambiguamente ocupados por: el trueno, la montaña, el viento y el**

lago/nube o agua vaporosa; por ello ahí ubicada necesariamente entre la madera y el fuego... Aunque ahora circulen toda suerte de versiones insostenibles... sobre el tema.

Hay que decir muy alto y claro, que la nomenclatura bioenergética china es farragosa, errónea y fastidiosa en grandísima medida...

En el siglo VI a.C. en la Antigua China nos encontramos con la teoría del Ying - Yang que representaban polos opuestos: masculino-femenino, positivo-negativo, frío-caliente...de la cual surgió el Pa-Kwa:

Los ocho trigramas, teoría que se atribuye a **Fu Xi**; **aunque éste no debió ser sino un simple divulgador...** Pero resulta que **no solo** es la dinámica del yin – yang dualista, **sino algo sumamente más importante que pasa inadvertido, que és, ese polo que une y separa y dinamiza y controla al yin – yang**; el dichoso **“neutrón en el núcleo atómico de toda sustancia”** absolutamente incomprendido hasta para la física moderna y la MTC actual, **pero no para la Medicina China antigua y medicina Ayurvédica.** Sin el anterior concepto de polo neutralizante, la física moderna y la acupuntura no son suficientemente comprensibles ni abordables ni desarrollables objetivamente.

No podemos quedarnos en la obsoleta perspectiva de la física newtoniana ni en la relativista si queremos aproximarnos al concepto bioenergético profundo de la MTCh. La Física newtoniana es dualista, y la relativista bastante dualista e insuficiente a todas luces.

Necesitamos la física cuántica que hace factible la teoría de la Complejidad, en la que además de negro o blanco si y no, **existe superpuesto/holístico subcuánticamente el “Tal vez libre/decisorio” o “nudo” andrógino: T’Chi; que es capaz de regular al yin-yang como lo hace el XB a modo de Qbit.**

Como he dicho, La MTCh, contempla de hecho **aunque solapado** el tercer polo, a modo de:

XB, nudo, nudo general, Luo de grupo y puntos desbloqueantes (XI) y (MU – SHU) así como el propio Chongmai, etc. Pero lo hace en la actualidad sin conocimiento de causa...

Volviendo a la Pentacoordinación y al diagrama del I Ching:

¿ Cómo se ha pasado de esos ocho movimientos a los 5 actuales y por qué se ha dispuesto en tal orden ?.

En el I Ching se mezclan conceptos de la forma más ambigua e informal aparentemente. Es muy posible que en la acupuntura haya sucedido algo parecido respecto a la Pentacoordinación y su divergencia con el orden de densidades y estados naturales de sublimación de la materia o cambios/transformaciones respecto a la **Octava biológica**; por ello es necesario revisar y poner “al día” la acupuntura por medio de equipos interdisciplinarios desprovistos de miedo escénico al que dirán convencional e intereses creados. Y esto se consigue a través de la ley de la octava y no de las quintas.

Más sobre la Octava:

La célula, también se divide conforme a las transformaciones del I-Ching y por eso de acuerdo a la **Ley de la Octava**, 1, 2, 4, 8 - 16 - 32 - 64 - 128, hasta **54 divisiones**, entonces el organismo está completo.

Las “octavas” son escalas de ENERGÍA “sonido, etc.”, que doblan su frecuencia sucesivamente creando espirales que en cierto modo se repiten, pero cada vez en un plano de mayor vibración. Así se desarrollan y evolucionan.

La Doble hélice o estructura del ADN es un **trigrama** o tripolo/**Triple hélice** formado por dos cadenas polarizadas (yin – yang) de nucleótidos, pero que están fundamentalmente unidas y separadas por **una columna o “tercera cadena”** de puentes de **hidrógeno neutralizantes**. Las dos cadenas están polarizadas o **apareadas por medio de la tercera cadena, sin la cual nada es posible su unión regulada**; de modo que la Adenina sólo puede unirse con la Timina y la Guanina con la Citosina.

Hans Cousto, un matemático y musicólogo Suizo, es uno de tantos, que reedescubrió la ley natural de "La Octava Cósmica" en 1978. Hoy, esta ley es la base de muchas aplicaciones médicas holísticas. La "Octava" es originada en los tonos naturales. Estas son utilizadas por ejemplo para la **Acupuntura Sonora**, o en forma de Terapia por Sonido.

NOTA:

Reitero, se ha de tener en cuenta para tratar de comprender las diferencias bionérgicas fundamentales entre la medicina Ayurvédica-espiritualista-holística-**tripolar** y la **actual** Taoista “ en aparente modo materialista-reduccionista” pero que también es holista; es decir, las diferencias bioenergéticas y psicosomáticas entre el sistema de meridianos respecto al hindú de **nadis-chakras**, y el por qué no se han reconciliado/sintetizado o aunando criterios en torno al **Cerebro científico** y el **T’Chi-Chongmai con sus tres principales meridianos: Vaso Gobernador- Daimai y Vaso Concepción, y su tripolaridad ayurvédica (Ida – Sushumna – Pingala): Trigrama: (Rajas – Sattwa – Tamas y su plasmación física y concreta Vata-Pitta-Khapa)**, en que la medicina china utiliza la ley de las quintas y no la de la octava que es regida por la ley del 3 o tripolo/**Trigrama “descafeinado” del I-Ching** o Trimurti o Trinidad-Deidad personal (S.N.Central) y universal.

A la medicina China “le falta”, aunque lo tiene mal configurado, el tripolo o **trigrama** gobernador; con **lo cual 3(tripolo o raíces) + 5 (Quinta-Pentacoordinación) tendría/tiene la octava objetiva y racional funcional completa.**

La Medicina China parece dirigir los **5 movimientos** globales de su pentacoordinación sin alma, con un Zhong regulador/Chongmai o TR – MC en “casi **fuera de juego**” o casi fuera de la pentacoordinación pues está sin TR - MC, y dos reguladores fundamentales “autosuficientes”: yin-yang; lo cual es insuficiente a menos que se incluya **al Zhong** como polo principal regulador y triunificador, con el que ya se tiene la Trimurti Hindú o el átomo científico o partícula fundamental estable compuesta por tres quarks triunificados que crean una unidad funcional o partícula subatómica como el protón y el neutrón; **pero aún, seguirá faltando a nivel de comprensión el tripolo con la octava y sus dos semitonos perdidos Si y Fa y sus consecuencias...terapéuticas y nogseológicas.**

Hay que introducir en la pentacoordinación al movimiento **TR-MC** pero **deslindando** del **MC** las gónadas, suprarrenales, corazón y parte del cerebro; con ello ya tendríamos los 7 movimientos completos. **Hay que diferenciar el meridiano TR de la macrofunción Sanjiao, cosa que no se sabe hacer en absoluto...**

No se pueden solapar las dos unidades productoras y consumidoras de energía (Chi) más importantes del cuerpo que son el Cerebro y las gónadas, **porque entonces no se entiende el proceso completo o circulación abierta del Zhong, rong y vasos reguladores que tiene lugar entre la persona y el cosmos a través de su simbiosis con la gravedad(yin-gónadas) y antigravedad(yang-cerebro). No se entiende el significado del yongquan y laogon, etc. En tal sentido, consultar el SU WEN 1ª parte, pág. 127, Capítulo 11. Editorial Dilema. Mandala Ediciones, 2003.**

No se puede hablar de solo dos polos y sus correspondientes hemisferios cerebrales obviando el tercero que es el “Cuerpo Caloso Cerebral” y la Pineal/XB, que diferencia una y separa a sus extremos yin – yang constitutivos de todo plano, meridiano, etc., porque no es científico ni bioenergético.

Quien haya estudiado a Ouspensky, comprenderá que al suprimir de la Octava los semitonos **Si y Fa, dejamos a la octava convertida en pentacoordinación sin Dios Universal Autoregulador, y el de la persona o polo neutralizante: libre-Zhong, comandante, etc. ...reduciendo el universo y la medicina y el sistema nervioso central a funciones meramente vegetativas/conductistas...o dualistas yin-yang sin su Software virtual o Alma/Zhong.**

La realidad está más de parte de la concepción ayurvédica que sí contempla el Alma-Zhong, pero la especialización Zhang/yin **está más desarrollada por la medicina china actual que por la hinduista al parecer;** y digo esto, porque también **debe haber una acupuntura ayurvédica que desconozco. Así como sin duda, una superior antigua acupuntura de la época del Emperador Amarillo y el resto de**

Emperadores NO míticos. Acupuntura o Bioenergética sin duda real y superior como pretendo sugerir en esta atrevida Tesis.

Considero que la Síntesis de ambas o similares medicinas es imprescindible, irrenunciable, y una síntesis emergente y superior a la de cualquier medicina oriental aislada; síntesis que al combinarse a su vez con Occidente ofrecería una nueva emergente y superior síntesis o medicina universal global.

Reconocimiento:

Mi agradecimiento a mi amigo **Axios/Ouspensky** que tanto me ha ayudado a través del tiempo...

Y mi reproche para todos aquellos **profesores engreidos** que se negaron absurdamente a contrastar estos conocimientos y siguieron persistiendo en errores convencionales evidentes, y además continuaron enseñándolos **¡que es lo más grave!**; no me refiero a conceptos atrevidos o muy difíciles de captar, sino aquellos que todo el mundo puede asimilar a la luz de la ciencia actual...si se libera de dogmatismos reaccionarios, absurdos e **intereses creados**...

Problemática en la Transmisión de la enseñanza tradicional acupuntural.

Dentro de la M.T.C y por tanto de la naturopatía, encontramos un arte de diagnóstico y tratamiento que podría adquirir el rango de ciencia natural **¡La acupuntura!** Si se la depurase de multitud de errores, farragosa y absurda nomenclatura y falaces convencionalismos cómodamente arraigados; dejaría pues de ser un arte impreciso, veamos:

Los maestros chinos o simplemente aquellos que manejan esta técnica en Oriente, desdeñan la racionalización y sistematización de su praxis; tal vez porque la haría asequible a propios y aun peor, a extraños... limitándose preponderantemente a diagnosticar entre otros de un modo tan inasequible y difuso como es el **tacto-pulso** y utilizando una nomenclatura confusa y errónea... para despistar a la creciente competencia...

Pues bien, como en el caso similar de la iridología, la pericia para diagnosticar por el pulso, es un arte o capacidad cuasi-paranormal, debido a la extrema sensibilidad e increíble capacidad de discriminación e intuición que precificaría para poder establecer un diagnóstico fiable; por eso no apta para la inmensa mayoría de los que emplean pretenciosamente la pulsología tradicional china. **Se ven así abogados a conjeturar complejos síndromes bioenergéticos plagados de trampas, errores y a propósito llenos de ambiguos y confusos conceptos.**

Pero a diferencia con el iridólogo, el acupuntor, podría encontrar otros modos de evaluar y desentrañar la etiología bioenergética de los síntomas a tratar, sin tener que recurrir a métodos tan “artístico-intuitivos-sensitivos” como la tal pulsología empirista y tradicional china y su confusa y difusa bioenergética; aunque aquí, no se acaba el problema:

El oculto criterio racionalista y científico de la acupuntura, siempre se conservó como un secreto familiar celosamente guardado (más que la coca-cola); por lo cual no se acabó transmitiendo sino su simple empirismo tradicional, **y muy posiblemente, hasta falsas pistas para mejor protegerlo de la competencia y conseguir así un mayor encumbramiento social** sobre la competencia.

Esta situación, debió dar pie a la especulación y afloramiento de toda suerte de elucubraciones, explicaciones equivocadas, criterios y posterior elaboración de múltiples **conjeturas o síndromes bioenergéticos** contruidos a partir de retazos de conocimientos, analogías, hipótesis contrapuestas, etc, hasta conformar una especie de cuerpo doctrinal **demasiado controvertido** y en general convencionalmente adoptado, dogmático, impuesto... **Hasta llegar con el tiempo a olvidarse en el mundo profesional y docente toda esta problemática, estableciéndose así como verdadero**

conocimiento; lo que era insuficientemente contrastado; aquello que no es sino creencia, dogma, convencionalismo **que necesita pues ser revisado y depurado. Y más todavía, cuando el Informe GERAC/2004 – Alemán, nos ha alertado y evidenciado la necesidad de poner orden epistemológico o al menos, contraste Interdisciplinar de la mano de la ciencia moderna y la bioenergética ayurvédica comparada.** Sin este contrapunto la Bioenergética acupuntural no podrá deshacerse de las lagunas y errores puestas de manifiesto por el Informe GERAC.

Si la acupuntura debe avanzar, no puede pretender cerrar sus crisis en falso; porque al final perderemos su plausible bionergética y mayor eficacia , volviendo de nuevo a un empirismo impenetrable plagado de analogías sin rigor, fundamento, coherencia y fiabilidad.

Hoy por hoy, toda la bioenergética naturopática descansa **en dos bases fundamentales**, que son al menos las más significativas o arraigadas: **La taoista y la ayurvédica.** Bionergéticas que lamentablemente presentan **algunas divergencias y contradicciones significativas**...que deberían solventarse; pues son las responsables de la problemática acupuntural sacada a la luz por el Informe GERAC-Alemán, y, que la inercia y sentimientos de muchos prefieren obviar.

<http://www.alfeon.info/>

TEMA - 1º

Controversias

sobre
el

Yin y el Yang

No es sencillo traspasar el concepto yin-yang de la MTC convencional/actual/materialista “como está” a su concepto interdisciplinar y a la funcionalidad de órganos y vísceras occidentales y oriental-ayurvédico; porque son un tanto diferentes y hasta diametralmente opuestos, aunque por eso mismo compatibles si se les da exactamente la vuelta en muchos aspectos...

Y más complejo aún, comprender el concepto y funcionalidad del **Software vital que los chinos antiguos llamaron Zhong/Alma...**;

“ya que el Zhong ES TRIGRAMA/QBIT, Alma que no se crea ni se destruye, solo se transforma/transmuta, recicla en la “pentacoordinación”, transita y abandona el cuerpo circulando paulatinamente entre el cuerpo físico-mensurable” y el cielo prenatal anterior a la concepción, instante tras instante como un río que jamás para de fluir; pues la inteligencia virtual no se crea ni se destruye, solo se diferencia y transforma, circula... Lo cual da lugar a la Gran Circulación Abierta del Zhong entre el Cielo Anterior AL Prenatal, preconcepción y Posterior... el Zhong sigue la Octava y por ello aunque se desgasta o transforma circula como un río progresivamente instante tras instante, cada 7 u 8 subciclos o cada octava o periodo de 7 u 8 años se produce un cambio significativo o salto hacia el envejecimiento.

Tampoco es sencillo comprender que entre el yang y el yin está el tercer polo o Zhong/yuan sin el cual yin y yang son dualidades irreconciliables y se destruyen al instante como lo hacen un positrón y un electrón en ausencia del regulador neutrón en el positronio. ¡Comprender esto, es crucial!. Se ha sustituido el trigramo fundamental de la octava por una dualidad imposible...

Parámetros para una Definición Objetiva del Yin – Yang a consensuar.

Esta cuestión aunque tan relativa como la vida misma, tiene una coherencia a comprender y respetar que debe ser revisada y consensuada interdisciplinariamente por la física moderna, el ayurveda y **la M. T. C. en este siglo XXI:**

YIN:

1. **Movimiento y fuerza fuerte, centrípeta gravitatoria...¡ NO HOLISTICA !.**

2. Protón. Y por ello másico, masa, denso, pesado.

3. Duro, Pesado/denso, rígido, vibración grave: baja frecuencia.

4. **ACIDO.**

5. CATABOLISMO:

6. Fragmentador y también desfragmentador, pero:

Fragmentador y Desfragmentador, **pero que hace de un todo holístico o alimento, partes diferentes y relativamente independientes no holísticas;** o por el contrario compone un todo a base de partes independientes no holísticas. Es pues un aglutinador y desaglutinador de fragmentos, creador de la multiplicidad...

7. Hemisferio Cerebral Izquierdo, que es lógico-estructural, fragmentador, reduccionista, parcializador, dualista, etc. Rige la parte derecha del cuerpo. Que es precisamente **más fuerte y hábil** en temas y funciones estructurales. ¡¡¡Y esto, es ciencia no discutible....!!!, ¡¡¡¡¡que la acupuntura moderna debe evaluar...!!!!

8. Masa- estructura – causalidad...determinista, conservador, recopilador, introversión.

9. Masculino.

10. Metal.

11. ETC, ETC, ETC.

YANG:

1. **Fuerza centrífuga o antigraavedad, energía expansiva oscura. SÍ HOLISTICA.** En principio y en general, ni más ni menos fuerte que la yin.

2. Electrón.

3. Blando, líquido, cálido, vapor...

4. Flexible, maleable, ligero, vibración aguda: alta frecuencia.

5. **ALCALINO**; pues tiene más electrones y éstos, son menos másicos y más expansivos: yang.

6. **ANABOLISMO**:

7. También: Desfragmentador y fragmentador:

Pero fundamentalmente creando construcciones **anabólicas** y con ello interacciones **holísticas, vivas, orgánicas**. Es el humanizador de la alimentación, sangre, etc. Hemisferio Cerebral Derecho, que es **analógico, holístico**, intuitivo y no dualista. Rige la parte izquierda del cuerpo que es menos fuerte y menos hábil en las cosas y temas estructurales; **al contrario de lo que dice la M.T.C.**

8. Muy poco másico o estructural, es casi energía pura tomado en su grado máximo de expresión, por ello es casi casual e impredecible, innovador, extrovertido.

9. Mujer.

10. Fuego y vapor-agua...

METABOLISMO = catabolismo + anabolismo. O neutro regulador yin/yang

- Aunque tanto el yin como el yang son metabólicos, lo cierto es que tales raíces del metabolismo global son una más yin-catabólica y la otra más yang-anabólica. Por eso, al hablar de raíces no podemos sino definir las aunque relativa y fundamentalmente como **catabólicas o metabólicas**.

El metabolismo es el tercer polo o síntesis emergente **no obvia** del catabolismo y anabolismo, que se expresa como:

Luo de grupo, nudo, nudo general, plano bisagra, **Xin Bao**, etc, y más exactamente T' Chi -Chongmai Global regulador. La medicina ayurvédica lo denomina en distintos grados: Brahma, Pitta, sattwa.

Es el neutrón regulador del electrón y el positrón que forma el átomo y por ello **la base de toda bioenergética científica y factible**. Es el polo más andrógino de los tres. Es el que regula el aparente par de opuestos YIN – YANG haciéndolos simbioticamente viables..

Se puede debatir en:

Foro para la recuperación de la M.T.C

<http://www.elistas.net/lista/paulino>

Dinámica Yin – Yang :

Este tema es demasiado controvertido, y **no solo por su ausencia de tercer polo**; necesita a todas luces ser consensuado, revisado y contrastado lo más científica e interdisciplinariamente por otras bioenergéticas.

Opino, **con fundamento**, que los Chinos comunistas, sobre todo, han liado las cosas al tomar una definición y polaridad del yin-yang de modo incorrecto o diametralmente cambiado; aunque luego se aplica con total pulcritud, coherencia y sin errores y por ello funciona la acupuntura en muchos aspectos pero no en otros... De tal modo el concepto se ha tomado exactamente al revés en aspectos fundamentales como pretendo evidenciar y en otros completamente mal e inadmisibles.

Aquí empiezan las controversias:

Hay que diferenciar muy bien un anabolismo alcalino/yang de otro ácido/yin, y lo mismo respecto al catabolismo.

- **El yin es multiplicidad fragmentaria, y el yang es unidad holística.**
- El Zhang es más holístico, por eso, **no tiene tanta localización anatómica** como la víscera. Por eso, el Zhang debería ser yang y femenino o humanizador de la química, y la víscera debería ser masculina, fuerte, yin, ácida y densa, como el ácido y defragmentador estómago occidental e intestino grueso. **Por ello hay vísceras y órganos tanto centrífugos como centrípetos, yin o yang o neutros.**

El yin, es mas un aglutinador de fragmentos, crea un todo con una multiplicidad de fragmentos o partes que no pierden su diferenciación. Por el contrario el yang es mas un unificador de fragmentos, lo que significa que crea un todo o unidad casi sin partes e indiferenciado u holístico.

Bueno, pues el concepto no es tan relativo como se pretende. Hay criterio científico como para dejarlo bastante pautado y corregir ciertos **errores graves**.

El **Gran Error** de la descafeinada M.T.C actual propiciado por el materialismo comunista o la poca perspectiva integral, es el de obviar la esencia del **XB** como tercer polo raíz/regulador, asociando indebidamente las características de este tercer polo al yin o al yang. **De tal modo describe una trama Sin Tejedor**, craso error que **no**

cometió la MTC original, ni la acupuntura y muy superior bioenergética ayurvédica tripolar. No hay tejedor sin su trama, ni trama sin tejedor

Ejemplo elocuente:

TR – XB – MC, queda inadmisiblemente reducido al movimiento TR – MC, solapándose el MC con el XB. De modo similar, el agua que no es ni yin ni yang sino ligeramente yang se anexiona al yin indebidamente. La realidad es: Fuego/ yang . El Agua es regulador, y el Metal/tierra es yin, siendo **el metal el yin de los yin.**

- Gravedad/**Yin**. Antigravedad/**Yang**. Mvto. centrípeto/**Yin**. Centrífugo/**Yang**. Tienen la misma masa **pero distinto sentido del movimiento...**
- Se dice erróneamente, que el **frío/yin/materia** propicia un medio **alcalino**; pues no, un Ph alcalino tiene **más** electrones-energía expansiva que uno ácido: fragmentado y reducido, con lo cual es al revés. De tal modo, la **linfa** que es ligeramente más alcalina que la sangre es más yang y holística que la sangre.
- Proceso, movimiento u organización o **función** Holística/holográfica es **Yang**. No holístico/fragmentario y por tanto estructural/másico es **yin**. **La Función es yang y la estructura es yin**. El espíritu es yang y la materia yin. Protón es masa/yin/materia/tierra y electrón es energía yang.
- **En la pág. 355 del Tomo II de Acupuntura de CEMETC se dice: que el yang es somático, cuando es exactamente al revés...**
- Ejemplo de Polaridad:
El **Virus y su polaridad**. Surge en un **estancamiento y fuerte desequilibrio** de energía yang, en el que la energía se rarifica y **baja de vibración y se enfría** materializándose y por tanto concretizándose y por ello somatizándose. Surge en un estado de falsa plenitud yang, pues cuando algo se estanca no aumenta el yang aunque aumente su temperatura volumen, porque no circula. Aumenta pues **el yin**; se coagula la energía porque el **XB de la persona** se descoordina de la dinámica **psicoecológica del ambiente y T'-chi**. Esto lleva a una cierta ruptura o fragmentación, es decir diversificándose de la energía de interrelación persona-ambiente, y por tanto multiplicándose y somatizándose y enfriándose o ralentizándose anómalamente. Esa presión rompe la entalpía o síntesis **yin –XB- yang**, produciendo incremento anómalo de la interacción y por consiguiente proliferación descontrolada de síntesis emergentes. El **XB** se descompone...

El virus pues, no surge con un exceso de calor sino con un estancamiento perverso y pérdida de energía del ambiente psicofísico que se torna ácido: materialista. Por eso, la gripe se contrae sobre todo con el ambiente estancado agravado por el frío, o bien, cuando el ambiente es caliente pero perverso; por ejemplo el que sufrimos por el efecto invernadero...en el que aparentemente hay un exceso de yang/calor de cierta frecuencia pero con disminución de energía Solar y del calor de radiofrecuencias más expansivas o pérdida de Qi, Zhen...; por tanto pérdida de yang.

El efecto invernadero ralentiza el yang; es decir lo yinnifica. **Es por ello, que la fiebre es un mecanismo yang contra el virus que es yin. El Virus, es un agente**

inmunológico del ambiente para controlar a sus individuos que son sus células... Por eso el hígado mantiene una temperatura de unos 29 o 30°.

- **El Mejor ejemplo de Polaridad está en el cerebro:**

Pues **tiene 3 raíces aparentemente** de la misma composición o masa/estructura que **no** nos permitirían clasificarlas a primera vista a una de orgánica y otra como visceral, pero si nos fijamos bien, la raíz externa/visceral y que tiene una función más **sutil, holística/holográfica y centrífuga y por eso yang** es la hemisférica **cerebral derecha** que es intuitiva y femenina ya **que prepondera en la mujer**, y eso, es un hecho científico, no cuestionable que pone de relieve el error de la M.T.C. en este como en tantos otros temas, **veamos:**

-Hemisferio cerebral Izquierdo fragmentario y racionalista-no intuitivo, es masculino porque **domina en el hombre** y no es holístico, **controla la parte derecha/fuerte del cuerpo** (y la gónada y suprarrenal derecha) por eso y porque no es holístico es **yin/estructural o lógico .**

-El hemisferio derecho es lo contrario....En este asunto no es posible otra interpretación...científica y bioenergética.

Raíz Yin y Raíz Yang, y la Raíz “THIN/XB” o tercera:

Como hemos podido ver en el cerebro, la raíz yin masculina es racionalista y estructuradora no holística Y por eso es catabólica de lo holístico, pero **anabólica de lo no** holístico; por eso necesita su opuesta yang/femenina para poder reorganizarse y recomponer otra vez el desorden causado como consecuencia de su propio reordenamiento fragmentario, en su opuesto; con ello el ciclo alternante puede superar el desorden ocasionado en cada una de sus fases alternas yin - yang. Esto nos demuestra que una raíz actúa **como estructura y la otra como función Y LA TERCERA COMO eje REGULADOR: T’Chi + XB.**

Regulando estas dos raíces **yin/Qi** y **yang/tinh** está el **cuerpo calloso cerebral** y en cierto modo **el hipotálamo energético** puesto que representa la conjugación y/o regulación del **XB, ¡QUE DECIDE SI FORMAR TINH O THIN, ETC!.**

- **Lo duro/rígido/estructural/denso** es yin y lo blando yang. Lo ácido es yin y lo alcalino yang. **¿De dónde se sacan los chinos que lo blando es yin???**.
Desmontemos este cuento chiho:

La sangre es cálida y ligeramente yang respecto a la madera, tierra y metal o masa corporal, está siempre en un contexto biológico cálido, en el que hay metal, tierra: huesos, tejidos, estructuras, por esa referencia y por su Ph la sangre es **casi** neutra respecto a la energía y yang respecto a la madera, tierra y el metal.

La estructura o forma es yin, **por eso, el agua que no tiene formas, es ligeramente yang...**

Todo el cuerpo denso/estructura es sangre más o menos concentrada o yinnificada, por eso, las estructuras más densas y duras son las más yin o metálicas, después las terrosas, madera; por el contrario, el agua de agua (R-V) es yang, y más yang

todavía el calor o agua vaporosa (C-ID) y por último el agua de fuego TR-MC. ¡Es hora de corregir el Error en la M.T.C. que califica como yin al agua y la sangre!.

Metabolismo = T' Chi = Vaso Regulador, que es el Aliento de Vida en la teoría de la Osteopatía Craneo-Sacral. **El 20 de V.C./T'Chi es quien manda en una de sus ramas secundarias llamada migmen/tchong.**

¡ Qué es Polaridad !.

Es diferencia de potencial y/o de Movimiento.

Las Zhan-fu se forman entre similares pero externo-interno, que en realidad son de la misma polaridad/movimiento: por ejemplo (V-R) que representan el movimiento agua, son lo mismo, pero, que se diferencian en que tienen distinta cantidad de masa aunque de la misma polaridad; mientras que los planos se hacen por opuestos: frío-calor, seco-humedad, viento – fuego, que tienen la misma masa pero movimiento opuesto u opuesta polaridad. En realidad la polaridad es una diferencia de grado...es por eso que los opuestos son reconciliables...Estas sutilezas darán lugar a múltiples confusiones...

Se dice que La neutralización la ejerce el opuesto, pero eso es imposible ya que la oposición es regulada por el tercer polo/raíz/XB/qbit supercoherente, para evitar la destrucción o vencimiento de uno de los opuestos confrontados más allá de un desequilibrio conveniente... Ejemplo: el Ph o desequilibrio relativo/conveniente biológico no neutro. Cuando la neutralización la ejerce solamente el opuesto, resulta lo que en un cortocircuito o lo que en el positronio: destrucción.

Si nos fijamos en estos detalles, comprenderemos que en una Zhang-Fu, según la M.T.C el órgano siempre es interno yin, y la víscera es externa o yang... Esto debería servirnos para identificar quien es el órgano o la víscera en las Zhang-Fu; diferencia de masa y funcionalidad que tal vez se podría identificar por medio de su Ph, siendo el más alcalino/electrónico correspondiente al yang.

En el caso del movimiento madera, la vesícula es muy alcalina y sería pues el movimiento yang; PERO si nos fijamos en el E-BP, el estómago es más denso y ácido que el bazo-páncreas, además el estómago es catabolizador/yin (en la M.T.C es yang), ¡y respecto a quien es más interno o externo!, **pues debería serlo más yang el BP representando pues a la humedad exterior por ser más sutil/yang/vaporosa y menos ácida que la del estómago.**

Algo similar sucede con el P y el IG.

Se supone que el pulmón representa la sequedad exterior y que por tanto debería ser yang, mientras que el IG representa la sequedad interior y debería ser, con esa lógica, yin.

Según la actual M.T.C son los órganos los que elaboran el Shen con la información/energía del exterior, en el caso del pulmón el shen PO; por tanto debería ser el IG-Víscera quien recogiese del medio exterior todas las informaciones exteriores, colores, olores, etc, junto al agua intestinal y otras sustancias y se las aportase al pulmón para que este formase el Shen Po. De tal modo el pulmón parece más visceral/Yang que el IG. Está claro que el pulmón trabaja con energías más sutiles/yang como el oxígeno y la sangre caliente y el IG con **caca**...yin. Luego sería más víscera el pulmón que el IG.

La cuestión parece ser, que tanto pulmón como IG aportan y elaboran para la formación del Shen Po del movimiento Metal; luego ese Shen no sería cosa del órgano sino de la interacción/**Síntesis** o movimiento órgano-viscera regulada por el TR-MC bisagra-reguladora, QUE ES DIRECTAMENTE REGULADO POR EL XB.

Se dice en algunos textos:

...La diferencia que hay entre el P y el IG está clara, **el P está en relación con el cosmos y el IG no.** Por lo tanto, los colores, los olores, las notas musicales y todo el medio **externo** influyen sobre el pulmón y no sobre el IG de manera directa... Además el pulmón es más energía que materia, por lo tanto es clara e inequívocamente yang y no yin como incongruentemente se pretende.

En fin, todo esto nos debería servir para ir clarificando el concepto de yin – yang y el de órgano – viscera, pero sobre todo el del obviado tercer polo, cuya ausencia ocasiona estas paradojas...

Creo que comprenderemos mejor este dilema, cuando hacia el final de este repaso crítico veamos el Concepto de meridiano centrífugo, centrípeto y neutralizante.

- **En general la polaridad yin – yang está definida al revés en la M.T.C. pero al menos manteniéndose cierta coherencia en general, aunque también hay claros errores.**

Diferencias entre la actual funcionalidad China y la Occidental y Ayurvédica.

Es preciso comprender que la funcionalidad china es muy global y difusa a causa de haber obviado su “trigramidad esencial” en el DIAGRAMA DE PA-KWA U OCTAVA de las mutaciones; mientras que la funcionalidad bioenergética occidental y la ayurvédica representan lo mantienen y posibilitan por ello un término medio y por eso algo más cercano al órgano concreto y científico o bioenergética actual. Estaría a mitad camino entre la unidad y la multiplicidad; en el medio entre el yin y el yang.

Hoy gracias a la física y psicofisiología podemos intentar corregir algunas lagunas y errores respecto al concepto del Yin – Yang, etc., que en lo fundamental está bien.

- **Hay que empezar por comprender que el Yin es tan fuerte como el Yang para no liarse con conceptos machistas entre masculino y femenino, etc.**

El Yang, Oficialmente en la MTC es :

El yang oficialmente, es fragmentador y estructura casi sin masa (víscera china-fu), y su funcionalidad aportadora energética es transformada/evolucionada o regenerada en el Yin-órgano-chino: zhang; que es de carácter yin muy especializado o creador de **qi específico**; pero que por eso el yang se regenera o transforma mediante el yin. Así, yin y yang se retroalimentan y regeneran mutuamente y evolucionan a través de una simbiosis regulada por el polo regulador/neutralizante/bisagra **Zhong**.

El yang oficial es fragmentador, catabolizador, diluyente...

El yang en realidad es:

Se representa con una línea continua; es decir, no fragmentaria sino holística: 
En medicina ayurvédica se representa con un triángulo, y está asociado en distintos grados o funciones a **Siva** (femenino aunque equivocadamente se le represente con un falo), **Rajas** (mente muy expansiva, sutil e impulsiva), **Vata** (grasa), etc. Que expresa un cierto catabolismo destructor de estructuras densas ácidas o yin, para crear anabolismo holístico.

El **yang** es energía **oscura**-expansiva/antigravedad por excelencia, representaría el movimiento expansivo **holístico orgánico y psíquico o femenino**; pero, la fuerza expansiva yang cuando se aproxima a su máximo grado expansivo se va enfriando hasta producir concreciones mensurables. Concreciones micro y macroestructurales, partículas, galaxias que se separan y estrellas que se fragmentan, parcializan, etc., perdiéndose por tanto su holística y transformándose en Yin y cambiando por tanto su polaridad y sentido:

Muy importante para comprender la funcionalidad real del Yang:

El Yang, está asociado a el electrón (e^-) y a la luz , es productor holístico, intuitivo, analógico y por tanto hoy sabemos que es estimulador de la **funcionalidad del hemisferio cerebral derecho; que es femenino-analógico y UNIFICADOR/HOLISTICO**; luego el yang también controla inteligentemente la fuerza, pero de tal modo holístico analógico. Por tanto los vehículos o conductores o procesadores/organizadores del cuerpo **podrían ser** yang o vísceras u órganos, grasa/mujer; más adelante veremos por qué...la mujer es yang...Aunque en realidad hombre y mujer son más que yin o yang **un ser tripolar/trigrama neutralizante: Zhong**. Digamos que se sirven del yin y del yang mientras lo sirven.

Piensen que en el hombre predomina el hemisferio cerebral izquierdo que es racionalista, estructuralista, desaglutinador y aglutinador de fragmentos pero no holísticamente, es decir, fuerza gravitatoria/muscular centrípeta, egocéntrica, conservadora o yin.

El yang es holístico/unificador pero desdensificador; mientras que el yin es fragmentador y aglutinador densificador. Son dos formas distintas de unificar. El yin, fragmenta y aglutina los fragmentos formando una multiplicidad de fragmentos sin unificar, mientras que el yang al unificar los fragmentos desdensificando los integra holísticamente; este concepto es el que hace yin al catabolismo y yang al anabolismo alcalino. Un órgano, anaboliza unificando, no aunando fragmentos para crear un todo o máquina; sino aunándolos unificada u holística o vitalmente. Eleva lo inorgánico/fragmentario a lo orgánico/unificado u holístico. Si no se entienden estos matices todo se líaa...

Controversias yin – yang, en este caso sirva como ejemplo el Estómago:

El Estómago es en realidad muy yin, porque es ácido, y un fragmentador de productos holísticos.

Fragmentar lo que era holístico u orgánico es función yin catabólica, **porque rompe la holística** del alimento ingerido, haciendo partes

de lo que era un todo. Mientras que el anabolismo que hace los órganos alcalinos es yang, porque hacen de las partes fragmentarias algo humanizado u holístico-unificado, orgánico/integrado/vivo. Pensemos que el Bazo Chino, es yang, pues humaniza la sangre y solo después de ello, pasa al torrente sanguíneo como producto humanizado u orgánico. De tal modo E-BP forman un par de opuestos dinámico y simbiótico.

¡Pensemos que algunos dioses atacaron a la acupuntura repetidas veces y no contentos con el resultado, además la sabotearon para la posteridad...!

El Yin es:

Se representa con una línea discontinua o fragmentaria no holística: — — —

En la medicina ayurvédica se representa con un cuadrado, y **está asociado al hombre, Vishnú**, de mente tamas-racional/fragmentaria y de substancia física ósteomuscular, duro y denso. Vishnú y Siva son entidades a las que según quien, le adjudica indistintamente carácter y atributos masculinos o femeninos. Eso es lo de menos, lo relevante es la funcionalidad que representan: catabólica o anabólica. En este caso representan un anabolismo densificador; es decir un anabolismo no holístico. El anabolismo de los Zhang, es holístico; mientras que este otro es un anabolismo no holístico o aglutinador de fragmentos. Debido a ello, hay diferencias de concepto entre el yin – yang hindú y el chino. Hay que distinguir pues un anabolismo alcalino/yang/femenino de su opuesto o ácido/yin.

El yin es Gravedad, MANTENIENDO y CONSERVANDO la amalgamación diferenciada O MULTIPLICIDAD **atomizada** de los fragmentos, que en su máximo grado se transformará en yang debido a su total condensación dejando de ser fragmentaria y por tanto PASANOD A SER unificadora; cosa que por ejemplo, sucede en un agujero negro o en un ser vivo.

Mientras tanto, el yin es diferenciador, estructurador, organizador, especializador y conservador, **recurrente** como su movimiento. Su palabra clave es **amalgamador y movimiento recurrente arremolinador no holístico**; que es función realizada “**oficialmente**” por los órganos-zhang, añadido yo, **solo por los menos alcalinos**, por eso contribuyen más a la funcionalidad del hemisferio cerebral izquierdo que es racionalista o lógico-estructuralista, intelectual; es decir **hombre, fuerza, músculo, masa**; más denso y pesado; por eso a más peso y densidad mayor demanda de energía yang para su metabolismo. Tanta sangre tanta energía yang; aunque como dije, el yin especializado en su máximo grado se transforma en yang.

El Protón es zhang-macizo-ácido, ácido, es el dominador o expresor somatizador de la fuerza de la gravedad, como lo es el hombre; pero ocurre que no todos los zhang son macizos o tan ácidos, y además, como expuse anteriormente, el zhang es holístico y por tanto femenino/yang. Así podemos ver coincidiendo con la MTC, que los Zhang, son femeninos, holísticos pero yang, y no yin, como dice la MTC.

Imagínense un globo o universo, que es inflado por la fuerza expansiva o energía oscura/antigravedad. La expansión es contrapunteada por la fuerza de gravedad-Yin; es como la goma del globo que tira hacia adentro.

Quien regula el punto de equilibrio y de tensión o interacción entre el yin y el yang es el tercer polo/bisagra o fuerza neutrónica/zhong/chongmai que engloba a TR y MC.

Esto se ve muy fácilmente en un chip: transistor o antiguo **triode electrónico**, con sus tres polaridades: ánodo, cátodo y **rejilla reguladora**. Un meridiano o plano es exactamente eso.

La rejilla reguladora de la pentacoordinación es el tandem XB, no se puede olvidar que en la acupuntura estamos manejando dos tipos fundamentales o diferenciados de energía: La rong a modo de energía prima humanizada que es yin o yang, y la que gobierna que es la zhong virtual; que es cubit o yinyang. Veámoslo con el siguiente esquema.

Tomemos un meridiano o plano visceral o que sea orgánico y veremos que es completamente similar a un Triodo, **Chip**/transistor.

Todo meridiano o plano tiene dos ramas o raíces, más una tercera que las une, separa y regula **que es neutra**... Osea, tiene dos raíces: una de polaridad yin y la otra yang que vehiculan el rong, **más la tercera raíz** o reguladora que es de energía zhong/yuan andrógina o neutralizante o alfeónica/andrógina:

Concepto y Polaridad de del órgano y víscera.

LA VISCERA.

La víscera es catabólica: fragmentadora, por ejemplo el estómago. Recibe algo orgánico/vivo que por eso es holístico o expansión integradora, y lo rompe: fragmenta: cataboliza: acidifica.

Rompe una proteína y la fragmenta en aminoácidos. Eso, es una función yin materializadora o fragmentadora no holística. Acida; es decir protónica... Las proteínas se rompen o catabolizan en un medio ácido estomacal.

EL ORGANNO.

Por el contrario a la función visceral, el órgano: hígado, recoge partes fragmentarias proporcionadas por el catabolismo visceral y las unifica holísticamente: y las expande formando algo humanizado, vivo e integrado en nuestra expansión orgánica. Eso, es yang; por ello los órganos crean o construyen y proyectan inteligencia.

- **El aspecto ideativo, imaginativo, intuitivo es tremendamente sutil y expansivo; que es femenino y se ubica sobre todo en el hemisferio cerebral derecho/holístico.**

- **El aspecto, másico, terroso, concreto, estructural, pesado, rígido, duro, racional-lógico y se ubica sobre todo en el hemisferio cerebral izquierdo que predomina en el hombre.**
- El aspecto que regula los dos anteriores yin y yang, está a cargo del regulador nervioso y endocrino, que dependen de la inteligencia visceral y también de la libre del individuo; se ubica fundamentalmente en el cuerpo calloso cerebral que forma parte del eje cerebroespinal, o en términos psicobioenergéticos, del Sushumna ayurvédico o Chongmai global (M.T.C.); que es fundamentalmente andrógino; y por ello capaz de gobernar al yin y al yang. Es XB... Como bastante andróginos/reguladores los son el H-Vb y los riñones, cerebro, gónadas, suprarrenales, pulmones, brazos y piernas...

Respetados maestros y amantes de la M.T.C., por muy equivocada que pudiera estar la teoría expuesta, es sin duda, mucho más clara, racional y precisa que la habida hasta ahora; considero pues ineludible revisar de arriba abajo toda la M.T.C. y ponerla en orden y al día.

Estructura tripolar de todo meridiano:

+ Anodo

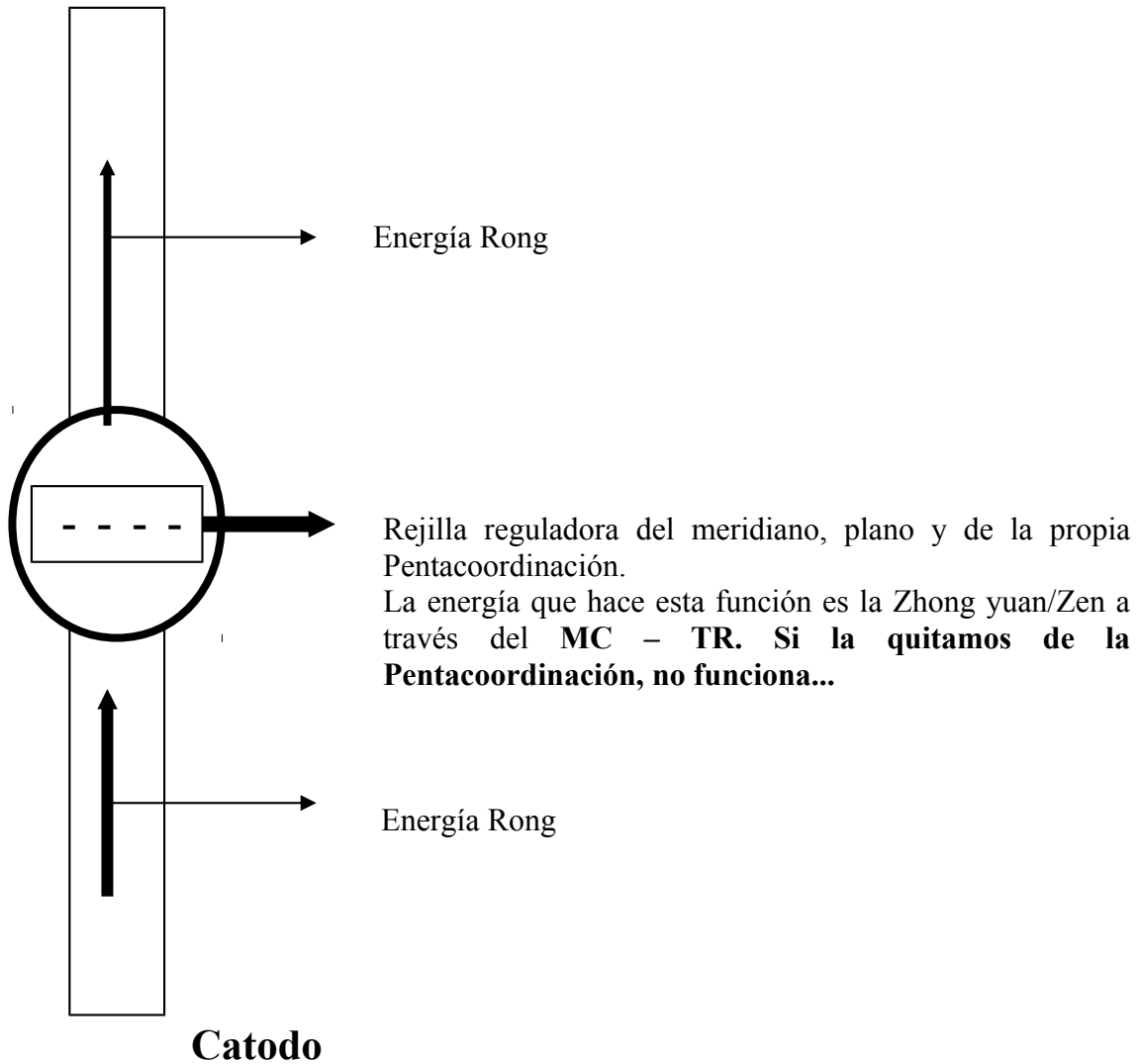

El procesamiento de la energía rong una vez elaborada, es realizado en el Chongmai Global, que comprende a todo el Xinbao + más el cerebro occidental. Ese Software Yuan/Zhong es quien se lleva el producto...para sí y para...

El 3^{er}. Polo Neutralizante o bisagra, es : XB

Representado por un Círculo. Este polo sería el más **andrógino/Qibt y operativo (Brahma/Círculo)**, **ni masculino ni** femenino pero sí algo similar y diferente a la vez, como lo es el hijo respecto a sus **padres**:

Tiene sus dos genéticas, pero unificadas **por lo cual no es ni uno ni el otro ni la suma de los dos... es (Alfeón)**. En medicina ayurvédica se le denomina según su función o grado de neutralización: **Brahma, Sattwa o Pitta**. **En la MTC se le llama** nudo de meridiano, de plano, de unidad Zhang – Fu, Chongmai, Xinbao, etc.

El tercer polo es la base de la autorregulación en la M.T.C. Decide que hay que hacer con lo que se le propone, ¡ y dispone!...

El yin – yang, son materia prima para el tercer polo. Con los mismo ladrillos: átomos: o fuerzas yin-yang, el tercer polo decide como cocinarlas y obtiene productos y terapéuticas diversas que no son ni yin ni yang sino algo similar pero diferente.

!!!No basta con tener el yin – yang suficiente y relativamente equilibrado, hay que saber que producir con ellos y cómo hacerlo. Además de enfermedades yin – yang, hay enfermedades de falta de fundamento regulador del XB y de ignorancia, etc. !!!

El trigramas:

Está representado en la medicina ayurvédica por un **triángulo + círculo + un cuadrado**; que corresponden respectivamente **al yang, al neutralizante y al yin con sus respectivas sustancias físicas: grasa-yang, (carne/madera-Neutralizante) y músculo/hueso -Yin.**

El trigramas toaista. Está representado en el diagrama del I Ching por solo dos signos distintos que pretenden sugerir el efecto de tres; pero una dinámica y polaridad binaria no puede representar **sencilla** o adecuadamente a otra **de tres...** Defecto que presumiblemente luego pasará a la pentacoordinación en diferentes sentidos y aspectos.

Resumen:

- **Oficialmente, controlar la expansión yang, es una misión del yin o parasimpática femenina, anabólica reguladora.** El yang masculino, crearía **catabolismo** para poder reexpandirse posteriormente a través del yin-zhang. Pero en realidad controlar el yang/femenino/alcalino es una misión del yin-protónico/ácido masculino.

Catabolismo: Conjunto de procesos metabólicos que transforman las grandes moléculas de sustancias asimiladas en energía y residuos.

- **En realidad “Expandir” el yin/ácido es una misión yang o simpática/femenina (Vaso concepción), catabólica.** El yin crearía **anabolismo** para poder estructurarse, reorganizarse:

Anabolismo: Conjunto de procesos metabólicos en que se sintetizan sustancias complejas a partir de otras más simples: un ejemplo de anabolismo es la síntesis de proteínas a partir de los aminoácidos. También se conoce como metabolismo anabólico.

- **El metabolismo representaría la función o integración superinteligente o interdisciplinar del yin y el yang por la acción del tercer polo neutralizante Brahma/Yuan-Zhong/Chongmai representada por el Cerebro y Sushumna; es decir, por el cerebro y sus dos grandes meridianos Renmai y Dumai.**
 1. **Metaboismo:** Conjunto de reacciones bioquímicas que efectúan las células de los seres vivos para descomponer y asimilar los alimentos y sustancias que reciben del exterior: los neurotransmisores modifican el metabolismo de las neuronas.

Metabolismo basal. Cantidad de oxígeno por hora y metro cuadrado consumido por un órgano o un organismo en reposo.

CAPITULO 2º

Polaridad y vitalidad del hombre y de la mujer :

Cerebral y físicamente **la mujer** es holística, imaginativa y por ello yang, por eso en ella domina el hemisferio cerebral derecho que es holístico e intuitivo defragmentador y catabólico del yin, pero anabólico de lo holístico u orgánico.

Su cuerpo es más plástico, funcional, graso y líquido, además de menos denso-óseo-muscular y contener menor tasa de hierro.

Sexualmente la mujer es más holística y recoge la información universal/virtual y seminal/yin para TRANSMITIRLA, sublimarla y expandirla desarrollando u expandiendo el feto, comunicarle vida y elevarla a su yangnificación. Creando pues un anabolismo holístico. La mujer es Yang, por eso es más alcalina - electrónica.

La mujer vive más años, porque es mucho más plástica y equilibrada, elástica, adaptable, linfática, expansiva psicofisiológicamente; ya que su **Cuerpo Calloso Cerebral** es **más grueso**. Además tiene una mayor conexión y complicidad con la vida y energía, para poder crear vida y dar luz, por eso es más energética y vital y **tiene más zhong**.

La mujer tiene un metabolismo más energético-virtual y menos material; mientras que el hombre lo tiene mucho más yin o metabolismo material. **La confusión también estriba en pensar que la mujer por ser más líquida, es más yin; pero resulta que el líquido o el agua, por densidad y amorfidad... es mucho más yang que yin, pero en realidad son tercer polo neutralizante-comandante.**

- **Sexualmente la mujer es yang, porque expande el feto y lo yangnifica y holistifica... al igual que el universo está en su fase expansiva/yang.**

El hombre trabaja con el hemisferio izquierdo, fragmentador o yinnificador, su cuerpo es más denso, musculoso, terroso, pesado, fuerte; es pues un ser menos yang que la mujer, física y cerebral-psicológicamente.

Sexualmente su órgano está más exteriorizado, diferenciado o separado de su cuerpo, diferenciándose mucho del mismo; es decir fragmentándose del conjunto; es decir, yinnificándose mucho, de ahí, también su sexualidad menos emotiva. Aunque en cierto modo el sexo físico del hombre es yang, energéticamente es yin. Pues el hombre representa la masa o protón: fuerza fuerte muscular que es YIN y no yang como se pretender por prejuicio machista universal sobre todo asentado en la cultura oriental china y también en la occidental.

El Yang del hombre es más fuerza bruta o intelectual fragmentaria racionalista y no tanto fuerza expansiva holista-intuitiva o femenina.

La mujer vive más años, porque es mucho más plástica y equilibrada psicofisiológicamente ya que su cuerpo calloso es más grueso. Además tiene una mayor conexión y complicidad con la vida y energía, para poder crear vida y dar aluz, por eso es más energética y vital y **tiene más zhong**.

La mujer tiene un metabolismo más energético-virtual y menos material; mientras que el hombre lo tiene mucho más yin o metabolismo material.

El propio TR – MC de la mujer es mucho mayor que el del hombre, ya que:

La mujer **tiene su área óptica/ojos mas grande y su área preóptica es el doble y contiene algo más que el doble de neuronas**. Todo ello la hace dueña de un cerebro y metabolismo más luminoso o energético; es decir yang.

La razón de que el Yang se transforme en Yin y viceversa :

La razón de que la hiperenergía se transforme gradualmente en energía-masa mensurable y de espaciotiempo con los seres y cosas, es la de concretar ideas para ensayarlas y obtener de las mismas, la experiencia de tal perspectiva manifestativa en la vida material energética con las que retroalimentarse y poder así sobrevivir mediante la dinámica yin – yang; por eso, el Yang se renueva mediante su experiencia en el Yin.

A tal efecto, la dinámica yin – yang se utiliza para crear planos, estados y elementos, que en la actualidad sabemos científicamente, que operan con una precisión o error de 10 a la menos 60 para haber llegado a producir y mantener la vida en desarrollo evolutivo.

Debido a lo dicho, la somatización corporal de la vida pormenorizada de órganos y vísceras, realiza un trabajo con el material informático que recogen y procesan del fuego, aire, vapor, agua, madera, tierra y metal, extrayéndoles sus conclusiones experimentales, a modo de una auténtica retroalimentación que el cerebro recoge y remite al cosmos. La psicósomática bioenergética nos ayuda pues, a observar y comprender tal dinámica que podemos aplicar a la terapéutica humana. Veámoslo pues (más adelante) con el consiguiente gráfico y posteriormente con la ayuda del test del temperamento que recoge el Dr. Ives Requena en su libro Acupuntura y Psicología (hacia una aproximación de la psicósomática).

Concepto
a
REVISAR Y CORREGIR
de
Meridiano Centrífugo o Centrípeto
“equivocado” en la MTCh.

Aquí, se da **Muy Posiblemente**, un equívoco que solo hasta cierto punto resulta intrascendente por cuanto resulta solapado y viene a paliarse de algún modo EN LA PRACTICA. Veamos.

La polaridad de un órgano o víscera debe definirse, más objetivamente, conforme a su posición corporal de referencia y la clase de energía/funcionalidad con la que mayormente trabaja. Si nos atenemos a estos parámetros tal vez más objetivos, vemos que:

- **El órgano: C, MC, P,** Además de trabajar en la zona alta o yang, manejan energías muy yang, y tienen anabolismos holistas o yangnificantes; por ello esta triada es **centrífuga o yang expansiva, ¡salvo que se demuestre lo contrario...!** Si nos fijamos en su contraparte de plano, vemos que **R, H, BP,** son centrípetos pero se ubican en la zona media o neutralizante o (**Pitta**) del cuerpo (cintura); lo cual y teniendo en cuenta que son más macizos pero trabajan equilibrando la sangre y con ella misma que es neutralizante (ligeramente alcalina; es decir ni yin ni yang) vemos que su polaridad y metabolismo es neutralizante con **raíz yang.** Como ven, ya va apareciendo el solapado tercer polo o tercera polaridad del trigramo taoísta o tercera fuerza ayurvédica: Pitta.

Al Obviar en cierta medida el tercer polo, sus funciones se han repartido dificultosamente entre los otros dos polos, creando en ocasiones una polaridad un tanto limitada y equívoca.

- Las vísceras **ID, TR, IG** son centrípetas, trabajan en la parte más yin del cuerpo y con la energía **más yin** del cuerpo, **no es extraño que sean pues centrípetas**. Salvo el Intestino Delgado Chino o linfático que es yang. **El IG es metal, lo más yin de lo yin**. No hay que confundir el segmento operativo del meridiano y su ubicación de control, en este caso mano-brazo con su ubicación fundamental más concreta; no me refiero a su ubicación holográfica...sino a la más localizada o fundamental.

El intestino delgado también es yin en su aspecto occidental pero yang en el Chino/linfático, el TR es masculino, material, por cuanto además **dependen sobre todo del hemisferio cerebral Izquierdo**. Si nos fijamos, van por la espalda que es la trasera musculosa y ciega que es Yin y no yang como se pretende...

Si nos fijamos ahora en la contraparte de plano las anteriores vísceras, tenemos la **V, Vb, E**, que son centrífugas y que no llegan a ser del todo yin, sino neutralizantes con **raíz yin**. Así, vemos que el **E, va por delante**, la **Vb por el costado** y la **V**, por detrás; esta es la más yin pues aun siendo agua, que es neutralizante, **pues es agua sucia o yinnificada**.

Como podemos ver, tendríamos dos extremos **Yin y Yang**, unidos y separados por dos centrales o bisagras neutralizantes (**neutrón**), una de raíz yin y la otra de raíz yang; como lo está el genoma.

Conclusión :

Meridianos **Yang**: Corazón, Maestro del Corazón, Pulmón e Intestino Delgado “Chino”.

Meridianos **Yin** : Estómago, TR e Intestino grueso.

Meridianos neutros: **R-V, H-Vb, BP** .

Así vemos que un ser humano físico, es más que nada agua o neutralizante: sal, agua-salada; de ahí que tengan meridianos yin, yang y neutralizadores que no son ni ácidos ni alcalinos.

Después tiene su parte ácida o protónica, yin, masculina, terrosa, etc. Y en la parte alta el yang femenino o electrónico.

El ser humano es tripolar, a imagen y semejanza: Siva -Brahma-Visnhú.

Con los tres planos fundamentales: Térmico, Dinámico, Hídrico, ocurre lo mismo, los tres son fundamentalmente de agua biológica en diferentes grados:

- **El Térmico es de agua caliente o vaporosa, es Yang, femenino. El Dinámico es neutralizante (andrógino) o de agua templada con raíz yang si lo tomamos en sentido descendente, y de raíz yin si lo tomamos en sentido ascendente. El Hídrico de agua fría, es yin respecto al yang/Térmico o de, agua de tierra o metal.**
- Cuando los tres planos anteriores se diferencian o proyectan haciéndose externos e interior aparecen los otros tres planos, del tal modo, el plano que resulta verdaderamente yin en la pentacoordinación, “no es el agua renal ni de lejos”, sino el agua de tierra y sobre **todo el agua de metal que es el yin de los yin representado por el intestino grueso**; que es lo más yin de todo lo yin; aún más que el propio hueso; pues es la posición anatómica más baja llena de residuos sólidos y líquidos desechables y amalgamadamente fragmentados. Es por ello el agua-metal, etc.

TEMA – 4º

El gran equívoco sobre la polaridad del Agua.

El agua humanizada o biológica es el agua salada o de sangre y linfa, que por ello no es ni yin (ácida-protónica) ni alcalina (yang-electrónica) sino ligeramente alcalina. El ser humano que **és**, básicamente Luz, agua y un puñado de sales, es por tanto casi neutro. No es pues para nada yin, ni el agua es para nada yin, y menos aún lo más yin.

Por qué se empeñan "erróneamente" los chinos en decir que la sangre es yin?. ¿ O estoy completamente equivocado ?.

La sangre es agua salada, ligeramente alcalina. Acido + base = sal + agua; es decir: yin + yang = Neutro o a agua salada; que es ligeramente alcalina y por ello ligeramente yang. La linfa es más yang/alcalina.

En realidad el agua es neutralizante, es el tercer polo que une, separa y regula al yin del yang.

El posible equívoco sobre el Agua y su Madre:

- En sentido ascendente hacia su sublimación o refinado, el agua de madera es la madre del agua de agua renal y no a la inversa. Pues vemos, que de los intestinos la materia prealimenticia pasa al hígado donde será humanizada y convertida en sangre; sangre que posteriormente volverá a ser sublimada/depurada por los riñones y el mar linfático. De esta segunda fase pasará ya lista a ser repartida por el corazón, etc. **Por tanto, parece claro, que el agua de madera/hígado-Vb es la madre del agua renal; siempre que la tomemos en sentido ascendente** de yin : tierra-metal hacia el Yang: vapor/gas/calor; cosa que sucede con la alimentación y su metabolismo psicofísico...

Los cinco movimientos de la pentacoordinación son todos aguda de:

Agua biológica a 36,5º de:

Agua de Metal o yin de los yin (I.G.) que asciende hacia:
Agua de tierra o yin, que se transforma y asciende a:

Agua madera o bisagra netutralizante, que se transforma y asciende a :

Agua de agua de R-V,/yang/VAPOR que asciende y se transforma en agua de fuego de ID-C, que asciende a agua virtual o de Zhong/yuan en el TR-MC terminando el ciclo y reiniciandolo apareciendo del invierno metal hacia el invierno de tierra, madera, agua, etc.

“Esto lo VEREMOS DETALLADAMENTE más adelante. EN el ORIGEN DE LA PENTACOORDINACIÓN”.

En fin, opino, que Con todo respeto y Admiración, hay que revisar y desarrollar la acupuntura crear grupos de estudio y consensuarla interdisciplinariamente, porque el modelo actual puede que en general sea correcto en la práctica, pero tal vez, no así del todo la teoría como se conoce en la actualidad.

¡ Prudencia pues con la Pentacoordinación !

Sobre el Agua y su polaridad desde la perspectiva del Pulmón.

Dice la M.T.C. que el pulmón es la fuente superior del agua, y que, si falta yin del P. la sangre se hemoconcentra y entonces el riñón tiene que trabajar demasiado para poder extraer el agua.

Si nos fijamos un poco, veremos que si falta yin del pulmón, la sangre no se hemoconcentra sino que se yangnifica, diluye, fluidifica. Además si le damos yin a la sangre la concentramos y hacemos trabajar en exceso al pulmón.

La cuestión es que si falta agua al pulmón la sangre se hemoconcentra o yinnifica precisamente porque le falta yang, ya que el agua/plasma es ligeramente yang... Los chinos tienen que ponerse al día...

TEMA – 5°

**LA ENFERMEDAD
EN LA
MTC
Y
SU SOLAPADA LAGUNA FUNDAMENTAL**

Oficialmente:

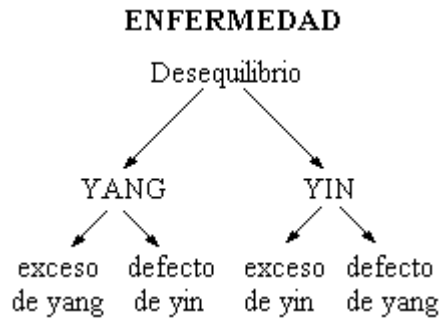

La MTC reconoce **2 enfermedades**, la enfermedad yang y la enfermedad yin. A su vez hay 2 tipos de enfermedad yang:

- hay una enfermedad yang por exceso de yang.
- y una enfermedad yang por defecto de yin.

y hay 2 enfermedades yin:

- una por exceso de yin.
- otra por defecto de yang.

Estos excesos y estos defectos son los que van a impedir el equilibrio correcto.

Visto gráficamente:

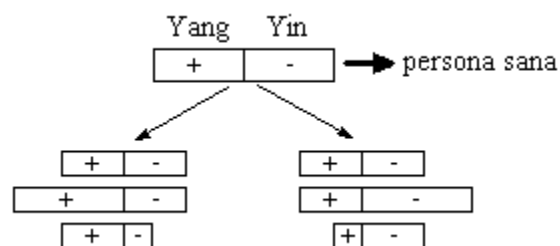

Arriba tenemos el equilibrio yang-yin, que sería una persona sana.

En las enfermedades va a ver enfermedades yang por exceso de yang y por defecto de yin, y hay enfermedades yin por exceso de yin y por defecto de yang. Estas son las únicas enfermedades que distingue la MTC.

Contrastemos la bioenergética de la MTC con la Ayurvédica y la energética científica o interdisciplinar. Veremos que hay diferencias significativas, **pero que en la práctica se minimizan en gran medida debido a que su efecto final tiende a representarse o solaparse de modo globalmente yin o yang...pero sobre todo, a que la MTC sin decirlo abiertamente, reconoce la tercera enfermedad... que es la del terreno o de los nudos y del XB, etc:**

Concepto Universal de Enfermedad

Toda enfermedad representa el desequilibrio de las tres fuerzas fundamentales que forman y regulan el átomo y por extensión la materia psicofisiológica; es decir, su entalpía y/o metabolismo interno/externo-medioambiental.

Esas tres fuerzas son: yin - conciliadora/modulante - yang. Estas fuerzas son, una catabólica, la otra anabólica y la tercera metabólica o reguladora.

Una es ácida-protónica, la otra alcalina-electrónica y la tercera neutralizante-neutrónica. Una corresponde al sistema nervioso simpático, la otra al parasimpático y la tercera reguladora al sistema límbico-hipotálamo.

La Acupuntura y la homeopatía y el Reiki, Yoga, etc, trabajan sobre las tres fuerzas bioenergéticas a un nivel subcuántico-cuántico.

<http://www.alfeon.info/>

Concepto de Enfermedad en la M.T.C.

La enfermedad es un desequilibrio **psicofisiológico**-ecológico entre las energías externas e internas que alteran la entalpía personal y **ambiental**. Por tanto la enfermedad es un desequilibrio entre el medio y nuestro regulador interno **XB**; de ahí, que el XB es el responsable en general de todo desequilibrio **yin – yang**.

Es por ello que más que enfermedades de distintos tipos o alteraciones yin – yang, lo que hay es fundamentalmente **una única enfermedad o desequilibrio del XB** que se representa de múltiples maneras conforme a los distintos tipos de desequilibrios psicofisiológicos que se pudieran ocasionar.

Por lo expuesto, los desequilibrios del XB alteran los 6 movimientos de la Gran Regla:

- 1° TR – **XB** – MC movimiento Regulador/Dinámico/Fuego: Simpático – **Hipotálamo** – Parasimpático.
- 2° P – **XB** – IG movimiento Metal.
- 3° E – **XB** – PB movimiento Tierra.
- 4° H – **XB** – Vb movimiento Madera.
- 5° R – **XB** – V movimiento Agua.
- 6° C – **XB** – ID movimiento Calor.

Como **no debemos obviar** que en las medicinas holísticas el Ambiente es parte ecológica y orgánica y por tanto psicofisiológica de la persona, la Salud, dependen de la relación que tengamos con el mismo vía Vasos Reguladores-XB y **T'chi**, ya que son parte fundamental del medio ambiente externo pero también interno.

De este asunto, siempre se escapa, el que el ambiente ecológico y su dinámica rectora inteligente es atacado por sus células/personas carentes de “fundamento”, y por tanto el ambiente defenderá inmunológicamente su integridad, intereses y planes ecológicos, etc, frente a sus células o individuos negativos. Es por ello que nuestros esfuerzos terapéuticos pueden toparse con **verdaderos vetos por parte del T'Chi**, y el que las llamadas enfermedades propiciadas por el ambiente y sus agentes evolucionen y varíen ...de modo vírico, bacteriano, etc, conforme a planes de Selección Natural y a la dinámica social y personal de los individuos/células del ambiente...

<http://www.elistas.net/lista/paulino>

ENFERMEDADES EN BIOENERGETICA INTERDISCIPLINAR COMPARADA

Como resulta evidente en el modelo de la MTC, faltan el modo explícito (que no implícito) de enfermar debido al exceso o **defecto del polo neutralizante que une y separa simbióticamente a los polos extremos yin y yang**; lo que conlleva que una persona aunque se encuentre en un medio saludable y no tenga carencias y defectos externos e internos de energías, situaciones o estímulos de carácter yin o yang, pueda enfermar; pese a que una vez enferma se la regule y equilibre.

Es precisamente esta capacidad de enfermar y sanar “**del terreno**” con relativa independencia a las circunstancias externas e internas corporales la que diferencia al tercer polo (N) y a los individuos y su modo de enfermar y sanar peculiar. Así es que de tal modo y principalmente veremos enfermedades de este tipo más que de ningún otro, ya que son las más difíciles de tratar.

Se pueden manifestar como:

Malos hábitos alimenticios a sabiendas de sus repercusiones

Malos hábitos higiénicos a sabiendas ...

Malos hábitos posturales a sabiendas ...

Malas compañías a sabiendas ...

Malos hábitos laborales, de ocio, deportivos, etc., a pesar de saber lo perjudicial del asunto.

Malos hábitos respecto al sueño.

Malos hábitos ambientales.

Malos hábitos y gustos éticos, morales a sabiendas, **falta de fundamento y por tanto deficiencia del terreno** ...

Etc.

Estas enfermedades cursan con gran desgaste de zhong y su potencia de energía reguladora; de ahí, que el abrir las reservas de los vasos reguladores surta buen efecto repentino y de oportunidad para hacer buenos propósitos de enmienda para no volver a recaer... **Se podría decir que es la enfermedad de toda vejez.**

... Pero no podemos pasar por alto, el hecho que aun **poseyendo un equilibrio entre el yin y el yang, podemos tener un polo neutralizante insuficiente o desequilibrado**; lo cual hará que la interacción simbiótica entre el yin y el yang no se “cocine-procese” **suficiente y/o adecuadamente**. O en términos de la MTC, que los

nudos de meridiano, plano y generales se bloqueen o no permitan la estabilidad y adecuada diferenciación y simbiosis del yin y del yang.

Otra vez, la MTC me Sorprende Favorablemente, pues la terapéutica sobre los nudos y el Chongmai, actuará **de hecho** sobre el solapado tercer polo comandante.

¡¡¡ Es como si el descubridor de la MTC, hubiese creído demasiado complejo el hablar del tercer polo a los humanos, y para simplificar las cosas se las arregló creando un modelo que sin contemplarlo directamente, **lo tratase de hecho**...sin dar de paso demasiada información que por ello pudiera abrir demasiados caminos hacia el “**árbol de la ciencia del bien y del mal y de la vida...**” !!!.

¡ Cosa que como sabemos, no gustaba a ciertos dioses... como Jehová !

Tratamiento fundamental del polo neutralizante o terreno.

El tratamiento del terreno o tercer polo neutralizante, por ser precisamente terreno regulador; es decir, **autorregulador voluntarioso**, no admite tratamiento o regulación externa relevante. Es por ello tan difícil de tratar y se convierte sobre todo en un tratamiento educativo por excelencia y de los buenos hábitos anteriormente mencionados. Por estas características especialmente humanas tan poco viscerales o poco animalescas, se convierte en la enfermedad humana por antonomasia, y lo mismo su tratamiento. Para ello, la medicina ayurvédica y la china idearon sobre todo un método semejante: el yoga hindú y **el yoga chino o taoista** que es el **tai chi – chi kung**; **ya que la acupuntura y cualquier otra terapéutica apenas pueden tratar el asunto...**

Ambos métodos terapéuticos mencionados potencian mucho el tercer polo y enseñan además a controlar por medio de tal polo la simbiosis entre el yin y el yang. Para ello siguen la siguiente dinámica:

Cambios de movimientos especiales o posturas concatenadas que van de yin a yang o viceversa **a una velocidad constante**, regulada; de modo **que se oponen** al gusto o tendencia yin o yang visceral/automática del **individuo y su terreno** con sus tendencias de menor resistencia hacia la ejecución lenta o rápida o irregular. Al mismo tiempo regula y acopla en consonancia la respiración, y **sobre todo desconecta el piloto automático** yin – yang vegetativo de pensamiento y emociones, **para que aparezca, se active y tome el mando el neutralizante voluntarioso, consciente personal, para que de tal modo se haga presente/existente y se ejercite-desarrolle y absorba energía para sí**, y no simplemente para el yin o el yang vegetativos. La energía extra o incremento se consigue a través de las 6 ventanas:

- Coronilla- 20 VG/XB, energía yang expansiva imaginativa y reguladora.
- Nariz, energía oxígeno, aire, vapor, etc.
- Manos- 8 MC, energía yang del aire
- Pies – 1R, energía yin terrestre centrípeta, estructurante.

Todo eso se recoge solamente y **se cocina**/humaniza/neutraliza convenientemente en el Jara/Dan tian, si se sabe su por qué, se mantiene la mente sin divagar/concentrada y manteniendo abiertas la circulación mayor y menor motivadamente..., etc.

TEMA – 6º

BIONERGETICAS COMPARADAS

**Representación de los tres humores o fuerzas fundamentales
que gobiernan
la
Pentacoordinación
y
expresan o visualizan los desequilibrios energéticos fundamentales.**



El triángulo simboliza el **Vata** o **Yang**: **Cerebro, Aire** .

Dolencias:

cuerpo rígido doloroso, insomnio, piel seca, fatiga, mareos, temblores, bostezos, hipo, etc.

Tipo: delgado o grueso graso pero muy poco musculoso/magro.

Examen de heces :	duras, granuladas, secas, grises o negras.
Examen de orina :	trubia, espesa y de color apagado y escasa.
Examen de la temperatura :	la temperatura de la piel es baja y la piel áspera.
Examen de la lengua :	seca y áspera.
Examen de los ojos :	enrojecidos y turbios.
Examen de la mente :	rajas , creativo, hiperactivo, pasión.

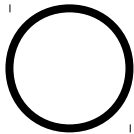

El Círculo simboliza el **Pitta** o el **polo neutralizante(Xin Bao)** y sus sustancia correspondiente: Agua.

Es responsable deL TERRENO, la regulación GENERAL, VOLUNTAD, GUSTOS, ETC., vigor sexual. Los alimentos alcalinos y salados incrementan el Pitta/Zhong. Es difícil definirlo porque cuenta con características combinadas del yin y del yang.

Tipo: musculatura mediana.

Examen de heces :	verdosas y líquidas.
Examen de orina :	rojiza, color amarillo oscuro o de olor intenso.
Examen de temperatura :	la temperatura de la piel es alta y húmeda.
Examen de la lengua :	roja y con ardores de sabor amargo.
Examen de los ojos :	amarillentos, sonrosados o rojos, escocidos, fotofobia.
Examen de la mente :	sattva : equilibrio regulador, autocontrol.

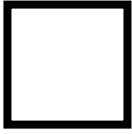

El cuadrado simboliza el **Kapha** o **Yin** : **tierra y metal**.

Tipo: corpulento y denso.

Examen de **heces**: normales, o por contra blanquecinas, pegajosas y mucosas.

Examen de **orina**: blanquecina y espumosa.

Examen de la **temperatura**: la temperatura de la piel es fría y la piel grasienta.

Examen de la lengua: **blanca, húmeda y mucosa.**

Examen de los **ojos**: blancos y húmedos.

Examen de la **mente**: **tamas**: gula, pereza, lentitud, convencionalismo, apego, inercia, somnoliento.

Como el resto, puede presentar todos los parámetros normales y no tener ningún problema, hasta que...

Si observamos los tres humores veremos su plasmación somática o corporal y sabremos si tenemos exceso o defectos de cualquiera de los tres polos, sabiendo así como desarrollar una **acupuntura más consciente y personalizada...**

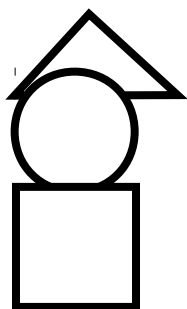

Yang : Vata

Neutro o regulador: XB, **Zhong. Pitta**

Yin : Kapha

Veamos en la figura siguiente una antigua representación de los Nadis, equivalentes a los meridianos de la Acupuntura de la M.T.C. pero asociados a los chakras; lo cual supone un avance sobre la dialéctica de la M.T.C.

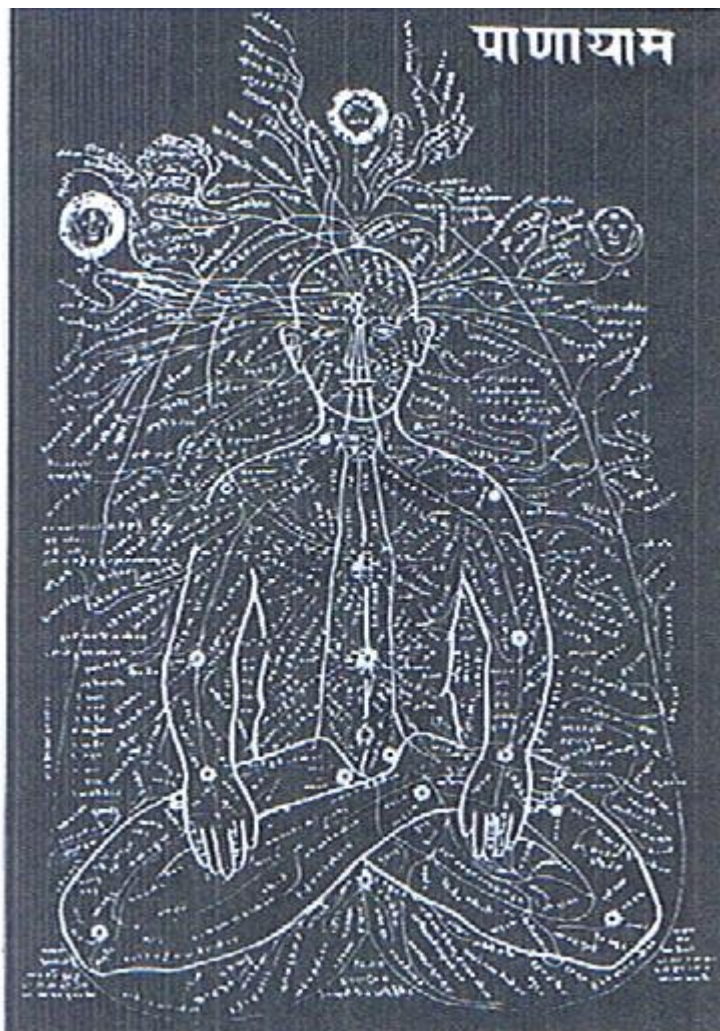

En esta figura **Hindú**, se ilustran los Chakras o centros de energía, así como los canales **Nadis** o Meridianos que distribuyen la energía de los chakras por todo el cuerpo.

Se dicen que son 72.000, pero afin de cuentas se estiman como principales unos 10; pero no son mas que eso, estimaciones.

En la bioenergética china serían 12 los principales, coincidiendo los tres fundamentales que son:

Nadis

Ida : Lunar: YIN

Sushumna : Troncal – YIN/YANG

Pingala: Solar: YANG

Meridianos

Renmai.

Gran Chongmai: del 20VC - 1R.

Dumai.

Sobre los sentidos y medios en las diferentes bioenergéticas.

Los 5 Sentidos de la Medicina Vitalista Hindú (Ayurveda: Ciencia de la Vida)

Eter, al que corresponde el **oído**.

Fuego, al que corresponde la **vista**.

Aire, al que corresponde el **tacto**.

Agua, al que corresponde el **gusto**.

Tierra, al que corresponde el **olfato**.

Los 5 Sentidos de la Medicina Vitalista China.

Fuego, al que corresponde el **tacto**.
Madera, al que corresponde la **Vista**.
Agua, al que corresponde el **oído**.
Tierra, al que corresponde el **gusto**.
Metal, al que corresponde el **olfato**.

Los 6 Sentidos de la Bioenergética Occidental.

Vacío o éter, al que corresponde **pensamiento/sentimiento/intuición**.
Electromagnetismo al que corresponde la **vista**.
Fuego al que corresponde el **oído**.
Aire al que corresponde el **olfato**.
Agua al que corresponde el **gusto**.
Tierra al que corresponde el **tacto**.

Conclusiones:

Que cada cual saque sus propias conclusiones, la mía es que todo el asunto necesita revisión y unificación de criterios y lenguaje común o compatible. No es extraño que por ello no poseamos el conocimiento perdido pues a la vista está que debe haber errores que nos cierran el paso...

Está muy claro que el conocimiento original y correcto de hace 5000 años se perdió quedando conjeturas del mismo desde hace unos 2500 años. Hoy la ciencia puede contribuir a recuperar y restaurar algo de todo el puzzle perdido...

Método terapéutico regulador

Leyes de la Pentacoordinación y Regulación básica.

Asistencia, control, predominio y contradominio.

Desde el mismo momento en que El fuego puede atacar el agua haciéndola alterar/hervir/evaporarse/fiebre, etc. O que el hijo pueda volverse contra su madre, La Gran Regla se difumina holísticamente/holográficamente y se personaliza/particulariza demasiado...saliéndose demasiado de tal regla.

Por otro lado, ya comenté que hay diferentes ocasiones en las que la aplicación de la regla...tienen muchas excepciones que rompen/afirman la regla... A esto hay que añadir, que el movimiento agua está descolocado al igual que el Metal, Tierra y que el TR-MC está fuera de juego; con lo cual, la Pentacoordinación es casi inservible y nos obliga a regular del siguiente modo:

1º. Regular TR-XB-MC porque es la base reguladora de Todo y además es quien tiene mayor autonomía y libertad decisoria reguladora.

Es la base para regular los centros de reunión (13H y 12 RM), así como la dinámica de los Vasos Reguladores y la energía Zhen del modo más inteligente posible, regulan el equilibrio izquierda derecha y alto bajo. Hay que pensar que TR y MC además son también Luos de Grupo.

Hay que tener en cuenta que TR y MC regulan el Shangjiao y todas las interacciones entre las raíces de las Zhang-Fu. No hay que perder de vista, que TR y MC son el Principio y fin y la clave de reinicio de toda la pentacoordinación.

6 MC y 5TR coordinan la defensa Interna y Externa de los MD y MTM. Participan en las cuplas de actuación conjunta.

2º. Regular el meridiano más desequilibrado y/o sintomático. Tonificarlo o Sedarlo, etc, en función de la carencia o exceso que tenga eligiendo para ello con los Shu antiguos el movimiento que se vea más conveniente, coincida o no con el criterio convencional de la pentacoordinación y también basándose como preferencia en la Hexacoordinación más que en la Pentacoordinación

que está fatal, se mire como se mire (con 3 movimientos arbitraria y mal colocados).

Averiguar y corregir con la Técnica Shu – Mu, si falla la raíz formadora o transportadora o ambas.

3°. El Luo de Grupo que corresponda al Meridiano afectado.

4°. En función de las carencias detectadas o estados hipo o hiperfuncionales del meridiano más afectado o sintomático, estimular o dispersar mediante el movimiento que venga al caso según criterio chino y sobre todo alopático.

Todo en el ser humano y el universo esta regulado por **la Gran Ley**, que no siempre ha sido aceptada como pentacoordinante, ni con sus 5 elementos, ni con sus 5 estaciones. **!!!Que ya lo recoge Giovanni Maciocia en el Libro Fundamentos de la Medicina China!!!.**

Siempre se habló de **4 estaciones** y en épocas, de **6 movimientos**; porque hay 3 planos con sus respectivas raíces. Que en realidad configuran 3 planos x 3 raíces = 9: el **Eneagrama coordinante**: 3 planos por 3 raíces; pero como los chinos en un momento dado **se salen de madre...Hindú...** obvian arbitrariamente la raíz reguladora. Pero aún así, tendríamos 3 planos con dos raíces por cada; con lo cual, **salen 6 movimientos, y 4 estaciones**. Y el que diga lo contrario que lo demuestre por lo menos empírica o al menos razonablemente... Pero es que además **los puntos Shu Antiguos son 6** ya que incluyen al TR-MC como movimiento fuego diferente al movimiento calor C-ID:

Pregunta???

Si en los puntos **Shu antiguos**, la madre de TR es **ID**, y el hijo de TR es el **E**. y de tal modo quedan establecidos los puntos de tonificación, dominante y sedación, ¿ **por qué** en la Pentacoordinación se elimina o en el mejor de los casos se adjuntan el MC - TR a su madre C-ID. Con ello, el movimiento regulador/bisagra/tercer polo, queda solapado y anulado como tal. Y se confunde el **calor** con el **fuego/Zhong**. Calor es infrarrojo/electromagnetismo, pero fuego es energía holística por excelencia o **virtual**: principio y fin de la coordinación.

Si quitamos TR-MC, nunca será asistido por su madre el C-ID y nunca será controlado por el metal y la tierra: hijo y nieto respectivamente. Nos perderemos así la posibilidad de regular el regulador que controla el TR-MC, que es el T'Chi; aunque sea de modo indirecto como se hace similarmente a través del Taichi-Chikung y **sus 6 ventanas** emisoras-receptoras de todas las energías.

Nota:

Si adjuntásemos como alguna vez hizo el **C** con el MC, lo cual es lógico, habría que hacer con esa misma lógica la separación del Cerebro del Corazón chino, y acto seguido incluir en la pentacoordinación el cerebro, formándose así la hexacoordinación.

**Fragmentos de una Enseñanza Perdida
de la Antigua MTC**

Sobre

El Vaso Gobernador y Vaso Concepción

Y

sus

Dos Puertas de Contacto

con la energía del cielo anterior, Yuan-Zhong

y

Posible Creación Psicosomática

de

Zhong y pre-transformación del Yuan.

Esclarecimiento

del

Riñón Yin, Yang y TR, Xin Bao

**El tripolo
y
el origen del acontecer
del
Impulso Nervioso vegetativo o Consciente
O
circulación
del
Zhong
del Cielo anterior antes de la Concepción al
posterior y viceversa
a través del 20 VG**

Al hilo de lo que voy a exponer comprenderemos que el T'Chi/Zhong/Yuan FUNDAMENTAL, origen real de todo movimiento, vibración, pensamiento o poder de decisión, nunca puede estar manifestado NI HEREDADO O ALMACENADO en estructuras corporales mensurables, por cuanto su Ser y Estar supone un estado de **superposición subcuántica no mensurable, y en el que por ello,** las distintas posibilidades u opciones de decisión: **SÍ Y NO**, permanecen como un **TAL VEZ** libre QBIT y no mensurable sin decantarse... Lo que solo es posible **en su estado virtual**, sin decantarse; es decir, si pasar **de la** tripolaridad triunificada o potencialidad virtual al hecho concreto, mensurable y por tanto manifestado en el espaciotiempo mensurable o cuerpo físico o universo de materiaenergía no superpuesta pero sí **entrelazada** (EPR) subcuánticamente. Y sólo cuando adopta una decisión o ejecuta un instante de cambio, y consiguientemente se manifiesta a través del proceso de decoherencia cuántica en el cuerpo y su psicofisiología. **Es el Zhong que se reencarna y mueve el rong instante tras instante** para su manufacturación o metamorfosis final de la que extraer la renovación Wei o experimentación vital de su encarnación.

Desde esa Singularidad universal y desde la nuestra individual/personal VA SURGIENDO como “parte holográfica” del T'Chi nuestro YUAN/ZHONG inmanifestado, que se manifiesta indirectamente a través del tao vital y su dinámica **yin-Chongmai-yang** observable. Desde esas regiones o contraparte virtual (cielo anterior)

del sistema vegetativo universal e individual y también del sistema nervioso central, surge el impulso zhong que **espolea e inerva el rong, etc.**, pasando por fases del estado del vacío virtual lleno de infinita potencialidad al hecho concreto somático y mensurable, siendo así, origen del impulso Zhong nervioso, o de su expresión la palabra, como pensamiento manifestado o materiaenergía psicofisiológica somatizada o causa de movimiento del rong y sanguíneo, etc. De tal modo actúa la dinámica reguladora del Zhong: del estado de superposición virtual se pasa mediante el proceso de decoherencia cuántica al colapso de la función de onda que somatiza la idea en el espaciotiempo ya sea corporal o astrofísico, movimiento de la sangre, etc.

Naturaleza del Zhong

El Zhong/yuan es Software virtual que no puede estar almacenado en el cuerpo a modo de adosado depósito.

Conviene recapitular y reseñar o decirlo otra vez y de otro modo, que El Zhong no es un depósito o almacén (Riñón Yang) adosado o ubicado en el cuerpo, y que haya podido ser heredado de nuestros padres, porque la inteligencia, voluntad, libertad e individualidad no se heredan, como no se hereda el arte, el genio, inteligencia ni la virtud, ni la fe, etc.

Esto que pudiera sonar a poesía y puro esoterismo, pero es científicamente cierto, por cuanto como expliqué, el poder de decisión no está en ninguna parte ni se puede dar, transmitir, aportar o heredar; ya que Como muestra el Proceso de decoherencia cuántica y sobre este asunto, el insigne físico-matemático Roger Penrose en su teoría de la mente, la capacidad **de decidir** está superpuesta en el vacío cuántico o espacio virtual; lo cual y llevándolo científicamente hasta donde no se atreve a llevarlo Penrose. Es exactamente aquello... “de que **el Alma/Mente** está y no está en el cuerpo, o que el cerebro no es la mente, etc.”. En este tema, el materialismo chino y científico mundial se ha encargado de ocultar lo que bien sabe, por ejemplo la Medicina Ayurvédica respecto al software de las partículas subatómicas y espacio virtual. Con ello ha cortado la comprensión y conexión con la Antigua MTC.

El Zhong, no lo dan los padres en la concepción. La concepción no es sino el medio/interface, por el que se conecta el Alma/Zhong/Software al óvulo fecundado... Debido al materialismo reinante y al desprestigio que el

concepto Alma o Mente trascendente ocasiona para las ciencias “serias”, se evita cualquier connotación sobre el asunto en todo ámbito que pretenda dignificarse y autenticarse como científico aunque sea holístico, etc. **Pero los Chinos y los hindúes ayurvédicos siempre hablaron de inmortalidad, cuerpo de energías, etc.**; por tanto, no se puede uno acoger al Principio de Autoridad Chino-acupuntural como algo divino/infalible cuando interesa para no cuestionarse nada, y no respetar tal autoridad cuando choca contra las creencias personales... Al haber descafeinado el concepto de Zhong/Mente/Alma, ha quedado inservible e inabordable... Otra vez el dualismo separando el Cielo de la Tierra o el Alma de su relación con el Cuerpo...

**Vías más importantes yin y yang,
de
entrada y salida de la circulación del Zhong
del
cielo anterior y posterior**

Meten y conectan el Software neutralizante zhong/Alma/Mente por medio de la gravedad, etc., (yin) y desde la antigravedad energía expansiva oscura (yang, que expande las galaxias, etc.). Software que es canalizado al Chong Mai y distribuido por este:

Se conecta por Las 6 ventanas del antiguo Chi Kung:

2 pies, 2 mandos, la coronilla y la nariz y más detalladamente:

1R, 1RM, 1DM, 4 DM-Dai Mai, 8MC y 20 VG principalmente, también 17 y 18 RM. Para conservar y desarrollar la entalpía personal y universal. Otras vías o centros importantes son todos los nudos de plano y luos de grupo, todas reguladas por Chongmai.

Muy importante:

Nada hay que se pueda mover ni un solo instante sin gasto o más exactamente transformación/gasto de zhong que abandona el cuerpo como un río para dejar entrada a otro nuevo impulso de zhong; ya que todo lo que entra en el cuerpo sigue la corriente y sale

manufacturado... Y no hay ni un solo pensamiento sentimiento que se pueda generar, expresar o mover sin zhong, y por tanto en las unidades energéticas zhang-fu no se genera zhongqi sino que se transforma-manufactura el zhong/rong para que el zhong incuestionablemente reencarnado que dirige el asunto, se transforme sacando su experiencia/experimentación con el rong(material de estudio) de aprendizaje y memoria inmunológica y emocional e intelectual.

EL WEI - ZHONG Y SU CLAVE DE CIRCULACIÓN/REGENERACIÓN

Las energías wei de hígado y vesícula ascienden hacia su última manufacturación o procesamiento y visto bueno o puesta a punto final hacia y en el **20 VG**, pasando antes por el **Xin Bao**: mediastino, tálamo y los hemisferios cerebrales izquierdo-yin y derecho-yang y su cuerpo calloso unificador sintetizador, en los que completará su ultimo tratamiento o sintetización zhong-wei : yin –yang en la que la síntesis energética de la **razón e intuición** crean un **nuevo valor en cada ciclo**, que expresa el nuevo desarrollo y adelanto del zhong encarnado y su capacidad de aprendizaje y memoria inmunológica de tal ciclo. Efectuada esta operación final de cada ciclo general tendremos tres energías relativamente nuevas o renovadas:

- **La WEI yang** que saliendo por el 20 VG cubrirá el cuerpo y se introducirá por la superficie fotoreceptora de la piel y sunluo y vías ting al **MTM**.
- La **WEI yin** que saliendo por el 20 VG se introducirá por el **PPMD** hacia el interior y unidades energéticas para defenderlas y luego retornar al riñón yang y Xin Bao, 20 VG aportando la información conseguida para **remejorar** la defensa y continuar con un nuevo ciclo más perfecto.
- **Y la más importante, la Zhong**, de la que una parte se quedará en el cerebro y xin bao con su riñón yang, y que en otra parte más importante será **energía neutralizante más depurada y elaborada** que desencarnará o **retornará** instante tras instante al cosmos del individuo y al social y al global o Software general universal que no se crea ni se destruye pero sí se transforma o evoluciona; es el impulso que vino del cielo anterior a la concepción y retorna a su origen pero más experimentado al haber pasado/vivido en el cielo posterior. Veamos:

Aunque la zhong es una energía **neutralizante y comandante** del yin-yang, y por tanto no tiene polaridad (**neutrón**) en cierto modo es más densa-yin o elaborada que la energía personal extracorporal o cósmica-yang; por ello, es atraída por la cósmica y porque está claro que la zhong se gasta o se va del cuerpo, así como de modo similar es posible transmitirla a distancia para curación a distancia, se va similarmente, a su software de origen, que está como he sugerido **en los neutrones de nuestros átomos** y en la fuerza neutralizante o dinámica rectora inteligente y evolutiva del cosmos, que forma, sostiene y dirige nuestro cuerpo y el universo con un error mínimo o “antropocidad” de 10 a la menos 60. para hacer posible la vida libre pero interdependiente o coherente.

El Zhong-Yuan

Software Vital

Que no se Crea ni se Destruye

y

**solo se Transmite/encarna en cierto modo y se Transforma
Cíclicamente
mediante su Gran Circulación del Zhong :**

Redefinición del Zhong y el Rong.

El Zhong / Wei es similar a la contraparte energética virtual de la electricidad. Y la electricidad es más similar al Rong. El único combustible que alimenta al cuerpo y sus funciones es el Zhong. El rong no alimenta, solo es objeto de acopio, procesamiento o estudio y de relativo alimento para el zhong del cielo anterior a la concepción.

El Zhong es energía virtual neutralizante de voluntad, y su ubicación principal está en **los neutrones** de todo el cuerpo pero sobre todo en los cerebrales y en el Chongmai y sus vasos reguladores proyectándose desde ahí a todos los meridianos y cuerpo entero gastando enormes cantidades de energía Zhong para dirigir e inervar la fábrica humana y transformarse a través de la misma; que ya lo dice el Nei Jing Su Wen, a modo de energía esencial: Zhen.

Si la teoría THIN-QI-SHEN es confusa, es debido a la falta de concepto Cerebral neutralizante o tercer polo comandante representante de la libertad y fuerza de voluntad, (Brahma o Zhong/Alma Personal/Individual) y al error del Concepto sobre el Riñón Yang, Yin y el al llamado MC (Xin Bao). Así como la confusión del Sanjiao con el TR meridiano y del MC con el XB.

Todo movimiento u origen del impulso nervioso parte del Zhong instante tras instante desde el cielo anterior o **prenatal** y a él retorna manufacturado por y desde todas las unidades Zhang-Fu y sus Qi específicos + Wei, etc.

La “electricidad” o más bien virtualidad que circula por los meridianos principales es en realidad Zhong **que mueve/transporta la Rong** para que esta circule por los meridianos y sea procesado en las unidades primarias Yuan del ser humano llamadas Zhang-Fu, que son procesadores psicobioenergéticos además de materiales/sangre. El Rong es energía prima, elaborada, psicofísica, ilimitada recogida del medio exterior para ser procesada-**estudiada** en las unidades Yuan-Zhong (Zhang-Fu).

!!!Cuando la electricidad virtual Zhong se gasta no hay Rong que la reponga, ni sangre ni rong que circule!!!.

El Rong no alimenta sino que gasta y mata, pero la cuestión es que sin comer, uno muere no por falta de alimento o de rong, **sino porque se come así mismo** su propia somatización, como un estómago cuyos jugos gástricos devoran el propio estómago. “Se alimenta pues a la fábrica humana y no al individuo” con energía Zhong que trabaje el rong. Otra forma de verlo, es pensar que los distintos tipos de alimento e impresiones y bebidas que ingerimos, tienen la capacidad de provocar una demanda y asunción de energía zhong del cielo anterior a la concepción hacia nuestro cuerpo físico y su funcionalidad vía chongmai, con lo que asociamos al alimento un vigor que no tiene en absoluto. Por eso mismo un exceso de alimento no significa un consecuente incremento vital sino todo lo contrario. Algo similar ocurre con el ejercicio físico. Comer y dormir no es sino un trabajo fisiológico que gasta el zhong día a día, instante tras instante.

El Zhong-Rong es transformado en Qi específicos, que junto con los WEI serán cosechados, y llevados al MC y al **cerebro** para ser transformados **de modo global** en nuevas emociones y pensamientos; lo cual gasta mucho Zhong, que a su vez renueva el zhong que así transformado es finalmente sacado del cuerpo y aportado al Software Yuan-Zhong grupal de la especie para aportarse a la inteligencia social y universal; **y ¡si acaso!**, a la personal... completándose así su circulación personal y universal.

Proceso o aporte (como más adelante veremos) **que sugiere el NEI KING con la circulación nocturna o metabolismo basal. Lo que sobra de rong es almacenado** en el riñón yang somatizador y por eso almacenador, **a modo de movimiento retenido o recurrente** en forma de energía grasa, glucógeno, médula, linfa, etc.

El Riñón Yan o Dan Tien o **gónadas, más exactamente sistema nervioso-endocrino-yin**, son las que somatizan lo mismo un hijo que células, o la propia materiaenergía corporal o **regeneran** algo... Somatiza lo que quiere la idea creativa por medio del

sistema nervioso-endocrino mediante su “apéndice” somatizador: **Gónadas sexuales, que representan el semitono fa-mi camuflado en la pentacoordinación.**

El Rong no alimenta, y el sueño tampoco, más bien matan/desgastan; aunque si no comes ni duermes te bloqueas, consumes y también te matas. **Necesidad de dormir y comer, son los sistemas de defensa que tiene la inteligencia universal para hacernos trabajar por gusto, obligación y/o supervivencia...**

El Zhong es la energía que **comanda** y mueve el rong y el sistema (Zhang-Fu); es la ley del 3 que mueve/regula la octava y sus siete Zhang-Fu que en la MTC a diferencia de la ayurvédica están englobados en 5 o 6 (TR-MC) y no dependientes de un Creador, sino de toda la interdependiente creación...**por ello en la MTC, no se contempla el polo neutralizante en sus diferentes expresiones o gradaciones: Brahma: Tattwas: Pitta, sino de forma camuflada y tal vez por eso precisamente se pierde la pista de la regeneración del Zhong. Y también del sentido de la libertad para sacar/robar o introducir nuevo zhong en el sistema.**

Sin el polo neutralizante representado en distintos grados por los tres tipos de neutralizantes: Chong, Brahma, Tattwas o Pitta, todo interacciona interdependientemente pero de modo automático-vegetativo entre el Yin y el Yang. Y en realidad así es para toda persona que no ejerza su libertad a través del sistema nervioso central y su autonomía de relativa libertad cuando se ejerce a través del polo neutralizante/comandante o **eje cuerpo calloso cerebral-renmai-Chongmai-dumai;** que los chinos intentan controlar mediante el Chi Kung: circulación menor y mayor, pero sin la comprensión suficiente del tercer polo...Cosa que también le sucede a la Ayurveda popular y su yoga cuando a pesar de aceptar el tercer polo tampoco lo entienden suficientemente. No es el caso de Gurdjieff ni el de Ouspensky...y su cuarto camino o cuarta medicina... tan mal entendido...

- El Yuan-Zhong, es el software vital de un individuo, que en cierta parte se hereda, porque el uno (padre-Zhong-madre), al multiplicarse transmite su genética holográfica; pero cada Zhong tiene su propia y evolucionante personalidad independiente pero interdependiente; por eso su tiene libertad **coocreativa** o coherente...y no una libertad no interdependiente. Debido a esa coherencia o continuidad, algo se transmite y hereda.

El Yuan-Zhong, evoluciona a través de su encarnación o vida/experiencia, circulación en la materiaenergía mensurable, para eso, utiliza el yin y el yang corporal y medio ambiental universal; y de paso o más bien, **PRIORITARIAMENTE** hace un trabajo para el cosmos como “neurona” consciente o inconsciente...por eso, más o menos o nada coocreativa según el caso...Aunque más bien, **El Zhong,** maneja y alimenta al yin-yag y se gasta en tal trabajo ambiental como operario semidormindo y no tanto como señor **capaz de controlar el piloto automático** vegetativo: yin – yang en su propio beneficio.

El Zhong, es el operario o Software personal que maneja y da corriente a la excavadora yin-yang : Zhang – Fu para procesar a través del Hardware corporal y universal el cuerpo planetario y sus sistema astropsicofísico solar.

El Zhong se gasta a través de su constante circular, actuar/trabajar con las herramientas yin-yang, pero el yin-yang a su vez, le aporta algo de energía zhong/WEI que es **nuevo software de aprendizaje y memoria inmunológica y psicofisiológica**; siempre y cuando, demuestre que ha sido capaz de renovarse con la experiencia vital en lugar de “vegetar como una máquina”. De tal modo la “neurona” o software Yuan-Zhong individual tiene la posibilidad de promocionarse o evolucionar y **conservar su memoria** como archivo integrado en el **Software Global: T’Chi universal**, si representa para tal, un programa creativo para su inteligencia y aplicaciones cosmico-evolutivas. De no ser así, tal archivo personal, ¿debería tal vez reciclarse...?, ¡no lo sé!...

Opinar sobre lo anterior, sería para mí, demasiado especular. **Y el propósito de mi tesina es tratar de profundizar en el sentido de la bioenergética para así, poder comprender la MTCh Antigua y entender mejor los distintos tipos de enfermos, su etiología profunda y las posibles respuestas paradójicas a la estadística eficaz de los tratamientos.**

Como decía, La cuestión es que **el Zhong** tiene un caudal **limitado** a gastar para manejar **el yin y el yang, rong, etc.** Así, cuando este se agota no hay alimento ni sueño que lo restituya, ni yin ni yan del ambiente:

Entonces el yang se hace **demasiado yang** y se esfuma, y el yin se hace **demasiado yin** y se cristaliza/cenizas y se esfuma...con su superdensidad o agujero negro...

... y los opuestos se refunden en su neutralizante o base. El Software Zhong del individuo virtual deja el cuerpo mortal y de ese modo deja el trabajo. En ese momento el Software virtual individual se transforma y se reubica en el Software global que **dirige el universo con una “antropicidad” de un error infinitesimal de 10 a la menos 60**; lo cual deja con tal perfección a las autonómicas “células-persona” individuales una libertad enorme pero coherente o interdependiente... **Esto es fundamental para aproximarse a la comprensión de la medicina vitalista y sus paradójicas curaciones o fracasos que desconcierta a la maravillosa medicina alopática tan eficaz en su medio.**

La energía Zhong, como el neutrón y su fuerza de voluntad, supone también una forma de tercer polo que alimenta al yin y yang coordinando y regulando su empleo, formando un Dao vital; capaz de procesar simbióticamente energías de cielo y tierra en mutua retroalimentación, entre Zhong y sus vías yin-yang y el medio ambiente social y ecológico.

Pero el Zhong, no debe incorporar en su Software virtual (“ tal vez inmortal”: que mantiene el yuan y su personalidad como similarmente lo hacen los ciclos de desintegración y reintegración de las partículas subatómicas, que conservan su personalidad: carga, masa, espín, etc.”) **nada que lo incremente de modo que suponga un ataque irreversible a su integridad virtual y Yuan presente y futura; por ello, el camino al Zhong es delicado** y está borrado para que no pueda transitarlo indebidamente una humanidad todavía en fase fragmentaria...y demasiado inconsciente...o que no interesa que lo logre por ahora....

De ahí, que por ejemplo, en los tratamientos Reiki a personas en fase terminal, el Chi, Ki, en lugar de curar, ayude a morir antes al paciente si eso es lo que le conviene. Al Zhong universal no se le puede regular, porque tiene voluntad propia e inteligencia universal, solo se le puede solicitar..., proponer...

El sexo creativo transfiere Zhong-genética-energía de padres a hijos; **podría pues el sexo restituir al Zhong nueva vida. Si el Zhong alimenta al yin-yang; pero a la recíproca estos podrían alimentar al Zhong mediante la energía Wei de Aprendizaje y memoria inmunológica-psicofisiológica, en cierto modo oponiéndose al sentido de su circulación/gasto, represándolo un poco, que transcurre por las líneas de menor resistencia psicológica o de actuación sexual instintiva...** Al menos como para alargar la meseta o madurez evolutiva de la persona que sea capaz de “no alcanzar tan pronto su límite expansivo” y por tanto la rápida y posterior cristalización del yin y su paralización o muerte “prematura”.

No conozco forma más clara de entender este asunto sino desde la perspectiva de la ley de la octava y medicina ayurvédica; y muy especialmente la del significado de sus dos semitonos faltantes comprendidos entre **(Do – Si) y (Fa – Mi)**. Semitonos que suponen dos ventanas o puertas **de acceso voluntario a las energías del cielo preconceptor anterior personal y universal** y por tanto de posibilidad de extraer relativamente energía Zhong para incrementar la energía corporal propia.

La pentacoordinación engloba la Octava en 5 fases, con ello pasan desapercibidos los dos grandes semitonos faltantes que he mencionado, pero aun así, la medicina China los recoge hasta cierto punto como el concepto de mingmen 4DM-Chongmai y el puente **lengua paladar**; pero sin comprender su alcance y significado por prejuicio materialista injustificado o enseñanza **perdida**, y se deja su significado más relevante ubicado en la funcionalidad de los hemisferios cerebrales izquierdo, derecho **y el cuerpo calloso cerebral Sintetizador por excelencia del yin y yan. veamos:**

1ª Ventana o puerta del puente Lengua-Paladar y su significado:

Corresponde al intervalo ascendente/alto **(Si-Do)** ubicado entre el Entrecejo y el Centro Coronario, cuyo ascenso se produce automáticamente o por contra voluntariamente; pero se suele realizar automática o vegetativamente como es lo “normal” y por tanto simplemente y sin más pena ni gloria, restringiendo su acción o dinámica al predominio automático de la funcionalidad hemisférica Izquierda o bien de la Derecha; **sin que se de la necesaria síntesis entre ambas**; cosa que como todos sabemos solo es posible por fuerza de voluntad, emoción e inteligencia personal; con lo cual en unos vence el yin y en otros el yang sin más pena ni gloria...**La voluntad no se puede regular desde fuera...**

Tales fuerzas/facultades psicofísicas ascendentes son el semitono faltante entre Si-Do, que da la posibilidad de ser completado cocreativamente en cooperación con el sistema vegetativo... pero tal aporte extra, solo se puede completar aportándolo por libre esfuerzo tales fuerzas individuales de voluntad; nunca de modo vegetativo. Suponen pues la libertad y fuerza de voluntad para conectar con el Cielo Anterior Superior y extraer de él conforme a nuestra capacidad creativa y esfuerzo integral...co creador con el ambiente...vegetativo de la persona o interno y el externo medioambiental universal.

Al hilo de lo expuesto, cuando la conexión lengua paladar se realiza sin comprender el significado anterior, se crea un relativo cortocircuito o explosión de energía que revitaliza a costa de perder o gastar tal energía del Zhong., sin ninguna renovación del zhong en sentido vital, intelectual, emocional o incremento energético para el Zhong que merezca la pena vivir.

2” Ventana o puerta Mingmen – 4DM y su significado :

Una vez que continuamos de arriba a bajo hacia el origen del **ascenso** de la energía de modo automático/vegetativo llegamos a la garganta (nota La), al corazón (nota Sol) y llegamos igualmente al Bazo-páncreas-plexo solar (nota Fa). Pero de **Fa a Mi** ni se sube ni se baja de modo exclusivamente automático **si se pretende crear algo nuevo**; pues como en el caso anterior la falta de un semitono natural deja la posibilidad abierta a ser completado libremente, creativamente por el individuo. **Tal semitono se ubica en el Dan tien o mingmen o góndas con sus respectivos riñones y suprarrenales de polaridad yin – yang.** Esto forma una puerta que puede ser más o menos **abierta creativamente** según nuestra voluntad e inteligencia module, controle o neutralice como polo neutralizante: Chongmai, Sushumna o Tattwas o hijo la genética del padre-madre o yin-yang para formarse como emergente feto... emancipado... Si no hacemos nada, todo se hará **vegetativamente** según seamos hombres o mujeres y el morfotipo que tengamos; de tal modo nunca naceremos como seres individuales...sino grupales...que no habrán logrado emancipar su sistema nervioso central del vegetativo yin-yang corporal y universal.

Hay que comprender que esta ventana es relativamente Yin o materializadora de la idea Yang cerebral, entre ambas: idea y capacidad somatizadora, se crea un hijo o una idea, o una regeneración orgánica, etc. **Ambas combinadas adecuadamente son capaces de sublimar o crear nuevo Zhong.** Por eso esta ventana se emplea tanto en el Chi-kung tratando de **borrar la lordosis lumbar para estimular el 4DM.** Es tan importante este detalle, que los maestros de Chi kung dicen que sin estimular tal punto en el Tai Chi – Chi kung, es como si no haríamos nada...Además, claro, de incrementar la absorción de Chi por manos, pies y cabeza para no acabar con la economía de reserva.

*De Re a Mi, la energía asciende automáticamente. Re se ubica en la tierra, **1R Yon quan** en la planta de los pies; pero el **Do se ubica en el Coxis-metal** o extremo opuesto al Do FuegoVirtual de la cabeza; ambos quedan fuera de banda para la humanidad, por eso los chinos no tienen en cuenta fisiológica tales notas a efectos prácticos...También descuentan los intervalos, con lo que en resumidas cuentas dejan la escala reducida a 5 prácticas notas de intervalos enteros. Y hacen esto porque a efectos vegetativos y corrientes no cuenta demasiado la escala del siete **sino de 5.***

En la práctica del Chi – kung, se recoge la energía yin del coxis + la yin de los pies y se eleva por el Vaso Gobernador hasta el mingmen sexual-renal y ahí, por medio de la voluntad, concentración, motivación, atención, emoción e inteligencia se le aporta la capacidad extractora o abridora a tal puerta 4DM **para robar energía del cielo anterior** y por lo menos... alargar la meseta de madurez del Zhong para vivir más años y con mejor calidad de vida psicofísica... Ya dijo Jesús, que el cielo hay que asaltarlo...

*Pero al parecer, mientras la energía reguladora circule básicamente por el Renmai o el Dumai en lugar de circular fundamentalmente por el Chongmai/Sushumna, el ser humano seguirá siendo relativamente dual y por ello mortal; pues solo la síntesis equilibrada del yin con el yang da lugar a una energía **autocrítica, autocreativa y por ello autoregenerativa**, como en cierto modo similar y salvando las distancias podemos apreciar en los seres hermafroditas o cuasiandróginos que pueden regenerar parte de sus miembros y sistema nervioso amputado, etc., **pensemos en una sencilla estrella de mar...o los peces capaces de cambiar de sexo.***

Normalmente se olvida, que tanto el yoga profundo, como el yoga taoista-chi kung profundos e intensos, no sirven de mucho sin sus facetas previas: alimentación, altruismo, inteligencia y conocimiento sin las cuales todo práctica es un cortocircuito o robo ilegal y nefasto...pues al parecer desarrolla el Software del Zhong y Yuan virtual anómalamente con consecuencias malas después de la muerte...del cuerpo mensurable.

El ombligo o contraparte del mingmen y la no polaridad del VG y VC :

El Chi kung tibetano ubica en el ombligo la puerta del espíritu, siendo pues el ombligo correspondiente al Chakra umbilical o plexo solar, mientras que el mingmen sería la parte trasera-yin o puerta del cielo anterior correspondiente al cinturón de Jade- Dai mai y al gran centro **Dan Tien, que abarcaría tres chakras hindues** correspondientes al coxígeo, sexual y al del bazo-ombligo.

Es precisamente en el Dan Tian (Mar de la Energía), donde se fusionan o combinan las energías sexuales masculinas y femeninas de todo hombre y **mujer haciéndose por ello creativas/sintéticas**, neutralizantes-comandantes y las del cielo y la tierra para crear una nueva energía unificada y tripolar o trifásica. Tal energía ascenderá por el Du mai hasta el cerebro y descenderá desde el cerebro por el Renmai hasta el Dan tien y el mar de los yin-yang par continuar por tal anillo rector o señor de los anillos, que gobierna a los 5 anillos o movimientos estacionales Zhan-Fu. Por tanto el Renmai y el Dumai no son ni yin ni yang sino sobre todo Zhong neutralizante; aunque uno es descendente y el otro ascendente y por ello se les adjudique cierto grado de polarización relativa.

¡Continúa en el capítulo sobre la psicosomática!.

Redefinición
o
esclarecimiento del
Riñón Yang, Sanjiao, TR, MC y Xin Bao
Y LA
U/ E o Movimiento Cerebral : TR – MC
Y
COSAS JUGOSAS Y CURIOSAS DEL
SU WEN

Estos términos o conceptos no son ya apropiados porque no expresan su significado real, aproximado o alcance detallado y específico actual y científico, sino que lo **oscurecen** muy absurdamente, al igual que con ello la fundamental teoría **TIN QI SENG**.

El agua es la base de la vida con sus 5 movimientos y submovimientos: puntos Shuo antiguos, y los riñones-vejiga son los reguladores de su faceta estructural sólida-líquida o yin – yang y del equilibrio ácido-base; ya que regulan la terrosidad u osificación; es decir, la plasmación somática o yin del individuo:

Tal capacidad de regulación somatizadora se hace **SOBRE TODO** Por LA GRAN coordinación con la **médula y(Sushumna/T'Chi-Chongmai) el cerebro y su polo yin/coxis/gónadas**; pero de modo que este eje fundamental es regulado automáticamente por el sistema nervioso-endocrino. Tal sistema endocrino en su aspecto o contacto con el yin está ubicado en el coxis y las gónadas y las suprarrenales. Suprarrenales y gónadas que son también inervadas automáticamente con la energía yang cerebral; **pero la gracia del riñón yin y yang, es que puede ser controlado voluntariamente** por la fuerza de voluntad, inteligencia y libertad que dimana del eje o polo neutralizante que está representado por **el cuerpo caloso cerebral y el hipotálamo/XB y el chongmai**, o estructura y esencia objetiva del sistema nervioso central: Brahma Individual:

Para ello, como ya dije, utiliza las dos ventanas o semitonos **Si y Fa** que aunque faltan en la pentacoordinación están incluidas solapadamente en ella en **el migmen** y el puente **lengua paladar**, regulados por **el cuerpo caloso cerebral**; pero sin ser suficientemente comprendidos por la acupuntura moderna; cosa que la antigua conocía mejor. (Chong mai esotérico o Sushumna).

Se olvida, que el balanceo yin – yang no se cortocircuita porque hay un tercer polo/**XB/Nudo** vegetativo y neutro o tripolar que lo regula “une y separa”, y que también o por eso, se puede mantener el yin o el yang estable acrecentando uno u otro por medio del polo neutralizante, así, de tal modo podemos encontrar por ejemplo que alguien que tiene poco yin no se le dispara el yang por aparente falta de yin sino porque el polo neutralizante lo sujeta sufriendo las consecuencias, hasta que no puede más y entonces se dispara el yang y se le va, etc. Debemos recordar el trigrama y octacoordinación para no caer en reduccionismo excesivos.

Concepto de Xinbao.

Xin significa **corazón** y **Bao** **envoltura**. Pero es evidente que las funciones que se atribuyen a tal pericardio se extienden O ENVUELVEN funcional y energéticamente **sobre todo** al cerebro **límbico** que promueve ciertos gustos, emociones y necesidades profundas o viscerales que promoverán y controlarán cierta PARTE/raíz y modo personal del metabolismo del Sanjiao.

Xinbao, es el interfaz entre el T'Chi y el Neocortex. Con el Xinbao se da una confusión, que es la de igualarlo con el **MP** del MC, pues son y no son lo mismo. Tenemos al Xinbao como Centro colector y sistema límbico emocional ligado al hemisferio cerebral derecho, y por otro lado un MC que es un MP con una función parasimpática-vegetativa. Le ocurre algo parecido a lo que al TR MP con el Sanjiao. **La energía del XB es sobre todo Zhong.**

Por mi parte, solo decir, que **XB** es la tercera raíz reguladora del **TR - MC**, que controla precisamente al Simpático y Parasimpático. Además que XB es la tercera raíz metabólica de todo movimiento **yin - yang** o catabolismo - anabolismo y Centro de la Gran Regla.

El sistema límbico está compuesto por una serie de estructuras cuya misión en gran medida está relacionada con las funciones emocionales, aprendizaje y memoria. Sus componentes son: amígdala, tálamo, **hipotálamo**, hipófisis-pineal, hipocampo, el área septal compuesta por el fórnix, **cuerpo caloso y fibras de asociación**. También por la corteza orbitofrontal y circunvolución del cíngulo.

Tanto en los Tomos 1, 2 y 3 de Acupuntura de CEMETC se iguala el XB con el MC, pero como dice el Dr. Javier Alvarez, no son lo mismo.

Opino, que MC meridiano es la pareja del TR meridiano simpático), mientras que XB es colector regulador muy asociado al sistema nervioso central y límbico. Se da una circunstancia parecida a la habida entre TR-MC meridianos y la macrofunción Sanjiao. El XB hasta cierto punto cooregula el TR-MC como al resto de movimientos.

TR y MC están completamente imbricados como la masa/energía y **muestra el Hipotálamo/XB que los regula**, hasta para la medicina alopática, como lo está el simpático y parasimpático; mucho más pues lo estará para la bioenergética. Pensemos que la pineal regula el MC anabólico y el TR catabólico.

El TR Superior cerebral/neocortex tiene una producción róng y control más racional y el Xinbao producción de róng y de wei más emocional y holística. Son algo similar al catabolismo y anabolismo controlado por el Metabolismo: Hipotálamo: T' chi y el Gran Vaso Regulador Cerebro Espinal que va por el interior de la columna, del que salen ramas secundarias como el tchong. **El Hipotálamo es XB regulador del TR-MC y nada del inventado riñón yang. O sea que eso de que en el Cerebro no hay producción de róng, wei o TR, es un cuento chino.**

Las funciones del MC y del Xin Bao, están errónea y absurdamente más asociadas al corazón que al propio cerebro:

El cerebro no es una víscera-órgano curiosa, y que está incluida limitada y parcialmente contemplada en el xinbao y el riñón yang y en el TR como sistema nervioso simpático, así como el MC es sistema nervioso parasimpático. De tal modo, el meridiano de MC tiene como órgano al sistema nervioso parasimpático y como un MP más, tiene róng y produce róng. Lo mismo se puede decir del TR. El Sanjiao no es meridiano ni un

conjunto de ellos es una macro función. Por lo dicho, TR-MC están dentro de la pentacoordinación.

El MC, como el TR, es también parte del sistema **nervioso-endocrino** y su eje **hipotálamo-médula espinal y médula suprarrenal y el coxis** fundamentalmente. **El XB es el Cerebro límbico e hipotálamo que controla al TR simpático y al MC parasimpático:**

. El XinBao es parte del **Cerebro por excelencia** y sólo algo corazón **occidental**, está directamente regulado por el Zhong o **T'Chi-Chongmai** que aporta su energía y la gasta enormemente movilizandando todos los meridianos y recolectando su propia transformación de su producto zhong-qi metamorfoseado a través los rong-qi, con los que desarrolla sus emociones y pensamientos y sobre todo transfiere energía psicovital al cosmos por la noche...Ya que el Xinbao o Cerebro Límbico **participa mucho en la regulación simbiótica entre el universo y el ser humano.**

Es urgente deslindar el MC del XB para devolver su protagonismo al cerebro central, que es quien lo tiene en cuanto a todo (incluso con los dos chakras más importantes) y no el corazón Chino y menos aún el occidental que **es un subordinado del cerebro vía hemisferio cerebral derecho principalmente. El maestro del Xin Bao, es decir el Chongmai, es la parte media del Cerebro.**

Definiendo T'Chi-Chongmai-Pineal, MC y TR. Origen M.T.C.

Los chinos, etc., no sabían nada de acupuntura hasta que se la legaron..., y después cuando se la quitaron... quedaron por eso, ¡sin comprender muchas cosas...!. Es por ello, que después de 3000 años se sigue sin saber que es un punto de acupuntura, cómo funciona y un larguísimo etcétera...

... Lo cual demuestra, que la acupuntura no fue el resultado de la observación de la naturaleza como los escépticos pretenden, pues a pesar de saberse el empirismo de la Acupuntura, ni videntes, ni científicos, ni expertos o maestros han sido capaces de explicar y poner al día la acupuntura y corregir sus múltiples errores de fondo.

Esto, debería ser suficiente para tratar de aunar fuerzas/criterios entre las distintas ciencias y medicinas para hacer algo más a favor del desarrollo de la M.T.C; en lugar de obviar la problemática existente sobre el particular...

Si queremos comprender algo mejor el T'Chi-Chongmai, MC y TR, debemos contrastarlos con lo que sabemos del cerebro científico y la bioenergética hindú. Veamos:

Tenemos fundamentalmente el cerebro consciente y el vegetativo, ambos imbricados pero también diferenciados:

El cerebro consciente:

Formado en general por el sistema central: hemisferio cerebral izquierdo y derecho, regulados por el cuerpo caloso cerebral. Tiene los dos grandes meridianos llamados

Renmai y Dumai, que tienen relación también con el MC y TR, mientras que el XB la tiene más con el cuerpo calloso cerebral.

El cerebro vegetativo:

Formado en general por el sistema **simpático** que tiene relación con el **TR**, y el **parasimpático** con el **MC**, tanto a nivel de meridianos concretos como del **Sanjiao Superior que por cierto también es Cerebro/corazón chino...**

Ambos sistemas nerviosos tienen su punto de unión principal o denominador común a través del cerebro troncal que implica al cuerpo calloso, cerebro reptiliano, etc.

El sistema vegetativo representa sobretodo al medio ambiente y el central al individuo. Por tanto, dos sistemas unificados regulan al individuo de diferente modo. Pero, ¡y eso ES lo importante a comprender!, **ni el simpático regula al parasimpático ni a la inversa, así como el TR no regula al MC, ni el MC al TR.** La regulación es competencia exclusiva del **eje central: T'Chi + XB**. Tampoco debemos confundir TR y MC con Sanjiao de modo similar a como no debemos confundir el sistema simpático y parasimpático con el central o confundir el cerebro con el cuerpo aunque tengan tanto en común.

Sanjiao es sobre todo cuerpo con sus órganos y vísceras. Y TR – MC, más que cuerpo son meridianos concretos cerebrales. Regulados por el Meridiano o eje nervioso central:

El eje central está entre los hemisferios cerebrales, es el cuerpo calloso cerebral, y aquel que pasa desde el 20 VC al 1 de Dm y RM-espina dorsal; con una glándula endocrina que es la Directora directa de todo el metabolismo vegetativo y consciente, **llamada Pineal/XB**, que por lo menos y que sepamos recibe luz a través de la piel/pelo y de los ojos vía **área preóptica**, etc. Este eje es conocido tanto como T'Chi-Chongmai como Sushumna-hindú. Es el gran regulador del sistema simpático y parasimpático así como del TR – MC.

Sin este eje **T'Chi-Chongmai**, El TR – MC y el simpático y parasimpático pelearían hasta destruirse mutuamente o ganar uno de ellos, con lo cual igualmente se destruiría quien venciese por falta de contrapunto psicofisiológico.

Se supone, que el tamaño de la pineal es proporcional y responsable de la capacidad de interacción con el medio ambiente sutil o yang; ya que regula el ritmo circadiano o ciclo melatonina-serotonina; por ello es el Gran Regulador.

Pero es que además tal eje y glándula, trabajan con luz que es el yang de los yang mensurables y el de los no mensurables, puesto que la luz es onda y partícula, y como onda/campo prácticamente sin masa, se correlaciona con el universo con un Orden Implicado, holográfica e instantáneamente (David Bohm) como demostró científicamente el experimento Einstein – Poldosky – Rossen.

De tal glándula y eje deviene toda la información y energía Zhong/Mente/Alma o Software virtual del individuo...que no se crea ni se destruye, y que mueve el Rong y

regula al TR-MC, siendo además el centro de la pentacoordinación, o mejor dicho, de la Hexacoordinación.

Además de lo dicho, el **Area Preóptica**, que lleva directamente **luz a la pineal**, es más grande en los hombres que en las mujeres al revés que los ojos y el cuerpo calloso cerebral; que también son más grandes en los hombres creativos. Eso supone un filtro neuronal más tupido en el hombre, propicia una mayor conversión o degradación de la energía electromagnética en electroquímica, con lo cual el metabolismo psicofisiológico masculino es más estructural racionalista y pierde información holística holográfica; que luego se traduce en una mayor funcionalidad del hemisferio cerebral derecho/holístico en las mujeres; debido a todo ello, la mujer es mucho más yang o intuitiva o analógica, holística, creativa... y vive más años, etc.

El Riñón yang se mezcla difusamente:

En cuanto al riñón yang, para muchos no es sino la parte urogenital **4DM** y DaeMai del Xin Bao, que tiene su parte hiperyang en el 20VG y su parte hiper yin en los pies 1R y en el coxis, 1RM y 1DM. Pero en realidad, el riñón yang manda, en cuanto que es hipófisis y **no** suprarrenales. Las suprarrenales están a las órdenes del cerebro y no a la inversa:

El cerebro maneja con su fuerza neutralizante/Nudo General, el yin-yang , las suprarrenales, etc. Existe del mismo modo el error en atribuir a los zhang-fu un carácter personal o propio, cuando no hacen sino expresar facetas del carácter cerebral. NO se debe confundir el Software con el Hardware que solo expresa o somatiza, como no se puede confundir un programa de televisión con la pantalla de la televisión...ni la voz del aparato con la voz de la persona real.

XB - El sistema límbico:

Se encuentra en la parte media del cerebro y comprende centros importantes como el tálamo, hipotálamo, el hipocampo, y la amígdala cerebral, ésta ultima almacena la información con carga emocional. Es en ésta parte del cerebro, que se generan las reacciones inexplicables que después de haber sucedido nos dejan reflexionando sobre nuestro comportamiento; ya que al recibir un estímulo parte de la información llega a la amígdala antes que a la corteza neocortical, encargada del razonamiento; produciéndose reacciones apresuradas producto de la emoción generada en la amígdala cerebral, antes que la parte pensante del cerebro reaccione y coordine una respuesta (MC con TR).

Veamos porque El TR, es corteza cerebral y sobre todo la parte correspondiente al hemisferio cerebral izquierdo, que debe coordinarse con el MC que es sobre todo hemisferio cerebral derecho; cosa que no se consigue si el Chongmai global y/o XB no coordina a ambos; es decir al TR que es la parte somatizadora y racionalista y al MC que es la parte psíquica intuitiva e instintiva.

Toda la energía prima que el TR va a manufacturar depende del E y del BP, pero aún así, se dice, que no hay nada de corteza cerebral ni sistema endocrino en el TR; ya que es un generador de energía y el cerebro se pretende que no genera energía; lo

cual no es cierto, ya que el cerebro-tiroides/metabolismo es TR Realmente Superior; ya que se dice, que el BP es lo más TR., pero a lo que vamos.

El TR es sobre todo E-BP y sabemos que el movimiento tierra es reflexivo; es decir unifica la acción del sistema límbico-MC instintivo e intuitivo (h. cerebral derecho) en contraste con el hemisferio cerebral izquierdo del neocortex (racionalista) TR. Sin esta simbiosis conjunta no hay reflexión ni formación de Wei y rong. Puede que el BP aporte una reflexión instintiva(MC) y por tanto NO neocortical, pero es claro que el neocortex interacciona con el MC para modular una respuesta; es decir, reflexionar conscientemente. Es por ello que TR es en gran medida racionalizador; es decir, hemisferio cerebral izquierdo y metabolismo estructurante, somatizador.

De ahí también que el psiquismo module y exprese la forma corporal o morfotipo.

- Podríamos decir que TR es en mayor medida Hemisferio cerebral izquierdo y del Vaso Gobernador y sistema simpático.
- Podríamos decir que MC es en mayor medida Hemisferio cerebral derecho y dependen del Vaso Concepción y sistema parasimpático.

El TR y el Neocortex:

MC hace unidad con TR; es decir como el neocortex lo hace con el MC.

El neocortex crea a propósito situaciones y actos concretos de acción planificada vía hemisferio cerebral izquierdo, sobre el TR, como por ejemplo cuando se propone hacer régimen por motivos racionales de salud. Con ello, actúa sobre el metabolismo y la propia ingesta; de tal modo, el neocortex y el TR, van adquiriendo paulatinamente terreno sobre el MC y su instinto e intuición; así, la inteligencia consciente va asumiendo más funciones y profundidad sobre aspectos psicofisiológicos del Xinbao y hemisferio cerebral derecho. Por tanto y muy importante:

TR y hemisferio cerebral izquierdo en interacción simbiótica con MC, generan y regulan la pentacoordinación a las órdenes del XB.

“El cerebro humano está formado por varias zonas diferentes que evolucionaron en distintas épocas. Cuando en el cerebro de nuestros antepasados crecía una nueva zona, generalmente la naturaleza no desechaba las antiguas; en vez de ello, las retenía, formándose la sección más reciente encima de ellas.

Esas primitivas partes del cerebro humano siguen operando en concordancia con un estereotipado e instintivo conjunto de programas que proceden tanto de los mamíferos que habitaban en el suelo del bosque como, más atrás aún en el tiempo, de los toscos reptiles que dieron origen a los mamíferos.

La parte más primitiva de nuestro cerebro, el llamado ‘cerebro reptil’, se encarga de los instintos básicos de la supervivencia -el deseo sexual, la búsqueda de comida y las respuestas agresivas tipo ‘pelea-o-huye’.

En los reptiles, las respuestas al objeto sexual, a la comida o al predador peligroso eran automáticas y programadas; la corteza cerebral, con sus circuitos para sopesar opciones y seleccionar una línea de acción, obviamente no existe en estos animales.

Sin embargo, muchos experimentos han demostrado que gran parte del comportamiento humano se origina en zonas profundamente enterradas del cerebro, las mismas que en un tiempo dirigieron los actos vitales de nuestros antepasados.

‘Aun tenemos en nuestras cabezas estructuras cerebrales muy parecidas a las del caballo y el cocodrilo’, dice el neurofisiólogo Paul MacLean, del Instituto Nacional de Salud Mental de los EE.UU.

Nuestro cerebro primitivo de reptil, que se remonta a más de doscientos millones de años de evolución, nos guste o no nos guste reconocerlo, aún dirige parte de nuestros mecanismos para cortejar, casarse, buscar hogar y seleccionar dirigentes. Es responsable de muchos de nuestros ritos y costumbres”.

El papel de la amígdala como centro de procesamiento de las emociones es hoy incuestionable. Pacientes con la amígdala lesionada ya no son capaces de reconocer la expresión de un rostro o si una persona está contenta o triste.

Los investigadores J. F. Fulton y D. F. Jacobson, de la Universidad de Yale, han aportado pruebas de que la capacidad de aprendizaje y la memoria requieren de una amígdala intacta.

El sistema límbico está en constante interacción con la corteza cerebral (TR). Una transmisión de señales de alta velocidad permite que el sistema límbico y el neocórtex trabajen juntos, y esto es lo que explica que podamos tener control sobre nuestras emociones; síntesis entre ambos hemisferios cerebrales y el instinto.

Hace aproximadamente cien millones de años aparecieron los primeros mamíferos superiores. La evolución del cerebro dio un salto cuántico. Por encima del bulbo raquídeo y del sistema límbico la naturaleza puso el neocórtex: el cerebro racional.

A los instintos, impulsos y emociones se añadió de esta forma la capacidad de pensar de forma abstracta y más allá de la inmediatez del momento presente, de comprender las relaciones globales existentes, y de desarrollar un yo consciente y una compleja vida emocional.

Hoy en día la corteza cerebral, la nueva y más importante zona del cerebro humano, recubre y engloba las más viejas y primitivas. Esas regiones no han sido eliminadas, sino que permanecen debajo, sin ostentar ya el control indisputado del cuerpo, pero aún activas; porque suponen un imprescindible cordón umbilical regulador y coordinador de la dinámica rectora universal inteligente.

Así, pues, el neocórtex proporciona también a nuestra vida emocional una nueva dimensión. Amor y venganza, altruismo e intrigas, arte y moral, sensibilidad y entusiasmo van mucho más allá de los rudos o maravillosos modelos de percepción y de comportamiento espontáneo del sistema límbico instintivo/intuitivo.

Por otro lado esto se ha puesto de manifiesto en experimentos con pacientes que tienen el cerebro dañado, esas sensaciones quedarían anuladas sin la participación del cerebro emocional.

Los lóbulos prefrontales y frontales juegan un especial papel en la asimilación neocortical de las emociones. Como reguladores conscientes de nuestras emociones, asumen dos importantes tareas:

- En primer lugar, moderan mediante TR y MC nuestras reacciones emocionales.
- En segundo lugar, desarrollan planes de actuación concretos para situaciones emocionales. Mientras que la amígdala del sistema límbico proporciona los primeros auxilios en situaciones emocionales extremas, el lóbulo prefrontal se ocupa de la delicada coordinación de nuestras emociones.

RESUMEN:

El corazón chino está formado fundamentalmente por 3 aspectos:

- **Parte del Cerebro + Corazón occidental y sus vasos.** Este corazón psicobioenergéticamente aporta la radiación verde/esperanza y la capacidad para

comprender los sentimientos ajenos a modo de cierto instinto y/o intuición holística yang, que por ello no es racional...sino analógica/yang.

- Este corazón occidental pese a que tenga cierta autonomía motora, recibe su impulso y regulación del bulbo raquídeo, cerebro reptiliano, del cual recibe también otra forma de instintividad más material, yin, primaria centrípeta y egocéntrica/egoísta no holística.

El Corazón occidental recibe su impulso del bulbo y no del pulmón que si le aporta oxígeno vital pero no energía motriz.

- Si el corazón Chino, fuera solo corazón occidental con algunas funciones cerebrales, no tendría connotaciones mentales, conscientes, Imperiales e individuales; pero como el corazón se puede dominar a voluntad consciente y no renal....aumentando o disminuyendo su ritmo mediante la acción de la propia consciencia, ello evidencia que tiene conexiones muy fuertes con el neocortex y sistema límbico y por eso con los chacras del entrecejo/claridad de ideas y del coronario 20VC/ Sentido Holístico: integrado o común y altruista de la vida. Solo este conjunto mal llamado corazón, es fuego virtual e Imperial.

Por tanto en congreso mundial urgente, se debe llamar a este Corazón, Cerebro-Corazón o CC. y dejarse de templar gaitas, que estamos en el siglo XXI y no hace 5000 años donde los humanos se chupaban el dedo y los dioses les contaban hasta donde querían y fabuladamente....

Vamos a ver más tópicos:

Las **suprarrenales** no dominan al cerebro ni al sistema endocrino. Es el cerebro y la pineal quien delega en el resto del sistema endocrino a su servicio imperial... El cerebro no está producido por la esencia del riñón yang; por mucho que se empiece una casa por los cimientos, es el tejado/cabeza la que cuando está construida toma posesión/tejado/cerebro y dominio sobre la materia; y aun antes de eso, están los planos o software de todo el conjunto. La voluntad no es del riñón yang, es del cerebro que hace una de tantas inversiones o delegaciones en el riñón y este le aporta algo que manufactura/innovación para la voluntad global del cerebro.

Por tanto, ruego a los chinos que llamemos a las cosas por su nombre, porque el SHAO YIN, es más que otra cosa neocortex y también sistema endocrino: Cerebro o CerebroCorazón: CC.

Giovanni Maciocia refiere en su libro Los Fundamentos de la Medicina China:

Desde la dinastía Ming (1368 - 1644), algunos médicos atribuyen la inteligencia y la memoria al cerebro. Li Shi Zhen (1518 - 1593) dijo: El cerebro es la residencia de la mente... Lo cual ya era de sobra conocido por el ayurveda...y hoy día por la ciencia.

Por eso no es aceptable seguir relacionando el corazón con la mente global; si acaso, siempre y cuando llamemos a C, chino como Cerebro-corazón; lo cual facilitará entre otras cosas que la universidad se acerque a la M.T.Ch. Y de paso deberíamos entender el MC como el maestro que enseña al Cc; porque esa es su función fundamental.

Desliando el Concepto de MC y el Ximbao.

Este Xinbao tutela como Ministro-Maestro, las ignorantes andanzas o experimentación del neocortex y del MC, a nivel emocional u holístico-intelectual. Este es mucho más inteligente que el corazón. El Xinbao es madre y maestro de la cual depende umbilicalmente; del Xb vamos asimilando y emancipándonos progresiva y evolutivamente, quien lo consigue...Este protege o cubre holísticamente al corazón occidental y al cerebro, con su acción analógica. También recoge los frutos de su hijo y los transmite al cosmos supraconsciente: T'Chi. Que rentabiliza así su inversión.

Desliando el Concepto de Chongmai y Riñón yang.

Si el T'Chong es el conducto energético que parte del Ryang/suprarrenales y que baja hasta el periné; pero no se puede decir que baja desde el dan tian o mar de la energía/suprarrenales. Porque si baja desde el Ryang, baja desde la pineal hasta el coxis.; porque Ryang sería sobre todo glándula pineal, liando de paso, todo los otros conceptos de MC, C,Chongmai, etc. El concepto de Riñón yang sobra y se anula y sustituye por el de XB.

El T'Chi, gobierna desde el 20VC hasta el coxis por el interior de la columna; y desde el coxis saca tres tramas: la pequeña yamada T'chong y mal llamada Ryang. Y las RM y DM. Que van a los hemisferios cerebrales.

El T'chi por medio de su extensión Chongmai global gobierna el cerebro completo, es decir: el Xinbao + el Neocortex, etc..

El T'Chi es el gran regulador que a través del XB intermedia entre el neocortex y el MC-TR. y que en la pentacoordinación gobierna desde el centro. Se podría decir también, que el T'Chi - Chongmai, junto con su delegado XB lanzan en conjunto una rama al centro de choque de toda Zhang-Fu para regular tal síntesis emergente o producto a recolectar. Es como una membrana reguladora que se inserta entre el medio externo e interno o Viscera-órgano. Sacar al TR - MC de la pentacoordinación supone sacar al sistema simpático-parasimpático y su regulador XB.

Concepto de San Jiao.

Es otro concepto sumamente controvertido y erróneo desde la antigüedad, debido a la proverbial falta de pragmatismo chino que desprecia el desarrollo de la teoría intercultural e interdisciplinar contrastada, sin la cual el avance terapéutico no es posible... Ya que recibieron un legado psicofisiológico sin comprenderlo... Los médicos chinos han discutido siempre sobre la naturaleza misma del Sanjiao y, en particular si tiene o no forma u órgano/estructura propia.

Hay que empezar por decir que el Meridiano Principal llamado TR no es sino una parte del Sanjiao de funcionalidad simpática. Del mismo modo que MC es otra de sus partes de funcionalidad parasimpática; ambos muy ligados al XB que es la tercera raíz reguladora o metabólica de todo movimiento en la Gran Regla.

El Meridiano Principal TR:

Se dice:

El MP de TR finaliza en el ojo, es decir en la parte del Sanjiao superior donde se acumula la energía Wei tras la noche, donde se recibe la energía física más holista y yang que es la luz que anima y estimula la vida psicofisiológica; en definitiva digo yo, contribuyendo con una parte importante de la formación del wei y rong más yang Cerebral y superior. Rong de Fuego Cerebral/Luz.

El MP del TR, no es movimiento madera (como he leído) sino fuego.

Yo diría, que al menos en cierto modo el TR no termina en el ojo sino que EMPIEZA EN EL OJO del mismo modo que el sistema simpático parte del cerebro y no de la punta del dedo...

No hay por qué confundir Al principio y fin del MP de TR general con una ínfima parte de su trayecto de comando, que va del ojo a la mano. Por eso mismo el 23 del TR es una ventana sobre todo receptora de la luz corpuscular y virtual, y sabemos la importancia de esta en la pineal/XB.

Todos los Vasos Reguladores se juntan o parten del ojo y/o Cerebro y de ahí su acción reguladora, por eso después de dormir está plétórico el ojo/cerebro de energía Wei y depurado el hígado...que irá distribuyendo también a través del MP de TR. La última purificación de la energía wei se hace precisamente con la luz captada por el agua del ojo. Si falta esta última purificación o proceso no hay energía wei...y la capata el agua porque es ligeramente yang, jamás yin.

De todos modos el TR tiene una relación muy simpática y directa con el agua y las suprarrenales y el BP, que en definitiva es hígado muchísimo más que páncreas.

Por otro lado, el TR no es un movimiento agua, sino vapor...

El hijo del TR en la Gran Regla es el movimiento Metal: Pulmón, aunque se diga lo contrario debido a que la Pentacoordinación es Errónea a todas luces.

El TR lleva fuego gaseoso/vaporoso/luz, simpático, al pulmón para regular la oxigenación... Y es cierto que en cierto modo el agua regula el fuego, pero no porque sea su opuesto sino por ser el mediador/bisagra o Madre en sentido ascendente más cercano entre el fuego y la madera...de ahí la relación ojo/humor vítreo-acuoso-luz y el hígado. El agua es un receptor del fuego en sentido descendente, etc.

¿Me parece que hay que guiarse bastante más por la medicina alopática si se quiere comprender la acupuntura y no cometer ciertos errores...

El Shangjiao es sobre todo Cerebro Occidental, líquido cefalorraquídeo, sangre y linfa: Hipotálamo, **por eso, integra la acción conjunta y armónica de todos los órganos y vísceras orientada a la producción del rong, wei y transformación/sublimación del Zhong, etc.** **Y como tal Macrofunción, tiene una estructura, porque no hay función sin estructura y viceversa.** El concepto de Riñón Yang, se queda corto pero se asemeja al del verdadero Shangjiao y al de XB.

Shangjiao es metabolismo global dirigido por el T, Chi – Chongmai-global/XB (20 VC hasta 1RM + 1DM. Brazos secundarios y reguladores del Shangjiao son: DM y RM, y vegetativos: TR y MC.

El 20 de V.C./T'Chi es quien manda en una de sus ramas secundarias llamada migmen/tchong.

El Shangjiao tiene 3 niveles de creación de energía rong y wei:

Merece destacar el **en cierta parte fundamental y semiObviado Shangjiao Superior:**

Formado por el Pulmón + Corazón occidental + el Cerebro Occidental que aporta Zhong y LUZ a la producción del rong y **wei** general la componente energética del Rong y del Wei más yang e **importante.**

Como dice el ayurveda y la **Osteopatía Craneo Sacral** sugiere muy acertadamente, el 20 de VC y eje endocrino y espinal reciben el Aliento de Vida o Zhong que es comunicado al **Líquido Cefalorraquídeo** y a la linfa/XB del tercer ventrículo y todo el eje endocrino y espinal e inerva las neuronas y la linfa-sangre.

El Shangjiao crea el teatro de operaciones corporal y funcional + el producto primario rong que se va a estudiar/procesar en la pentacoordinación para extraer nuevo Zhong-qi o transformación/sublimación del viejo Zhong. De tal modo, el aliento de vida craneo sacral y espinal transmite el movimiento para la elaboración del rong y su vehiculización por los meridianos y después en **la Gran Regla** para ser estudiado y/o manufacturado.

Hay que tener en cuenta, que el Shangjiao no es un concepto alopático/fragmentario, está ligado al sentido y función del cielo anterior, al posterior y al pasado y al futuro...y nunca se puede intentar extrapolarlo de su contexto bioenergético trascendente... El presente deviene de la síntesis o interacción del pasado y futuro, tiene esas dos genéticas o raíces paradójicas.

En el Sanjiao, el TR Superior tiene una producción de rong y control más racional/lógico-estructurante, y el MC más emocional/analógico y holística. Son algo

similar al catabolismo y anabolismo controlado por el **Metabolismo: Hipotálamo/XB**: T' chi y el Gran Vaso Regulador Cerebro Espinal que va por el interior de la columna, del que salen ramas secundarias como el t'chong. El **Hipotálamo es TR-XB--MC y nada de el inventado riñón yang. O sea que eso de que en el Cerebro no hay producción de rong o wei o TR, es un cuento chino que no se sostiene por ningún lado.**

Los tres niveles del Sanjiao.

Superior : **Formado por C, Cerebro, MC, Pulmón y los 3 Chakras superiores.**

Medio : **Formado por E, PB, riñones y el Chakra del plexo solar.**

Inferior : **Formado por H, Vb, intestinos y gónadas, y el 1º y 2º Chakra.**

Teniendo muy en cuenta que la acupuntura ayurvédica define a los Chakras como controladores de los Nadis; es decir, Meridianos:

Siendo el Principal el 20 VC.:

Que es el yang de los yang/antigravedad, que por su naturaleza aporta el Sentido Creativo femenino u holográfico/holístico/Altruista de la Vida y electrónico/femenino; **haciendo diferencia de Potencial con su extremo yin de los yin/gravedad del Coxis/1RM-1DM, que es estructural o protónico, másico fuerte y masculino/metálico.**

Tal diferencia de potencial y consiguiente interacción simbiótica da lugar a la corriente o viento de fuego Kundalini y formación de los demás vórtices/Chakras como el Dan Tian / Jara, etc.

Viento de fuego Kundalini **que apenas fluye vegetativa y débilmente a través de RM y DM, creando un flujo circular de subida y bajada o yin-yang en el que las energías estructuradoras yin, y funcionales yang se combinan y realimentan automáticamente sin suficiente fuego TR-XB-MC regulador voluntarioso; por lo cual el canal central Principal o Raíz Principal espinal que conecta directamente con el Cuerpo Caloso o Sistema nervioso central Regulador por excelencia, apenas se activa y no se supera el dualismo yin-yang, etc entre el arriba y el abajo y el hemisferio cerebral izquierdo y derecho. Continua por tanto el sistema nervioso central siendo un simple embrión del Vegetativo/Matriz/Mátrix, que no acaba de emanciparse suficientemente; por lo que no acaba de nacer como individuo y con el tiempo llega a morir sin haber nacido en Realidad.**

El 20 de V.C. es quien manda en una de sus ramas secundarias llamada migmen/tchong.

Concepto de Sanjiao y TR – MC.

TR y MC controlan el sanjiao a través del XB, y solo en tal sentido son parte del Sanjiao. Lo controlan como en cierto modo lo hacen el sistema simpático y parasimpático controlando al tronco con sus órganos y vísceras bajo la batuta del T' Chi 20VC. TR controla funciones más materiales y el MC más holísticas, analógicas o emocionales. Por ello, las emociones pueden regular/afectar al estómago, hígado, riñones, etc.

Lo que conocemos como MP del TR y MP del MC, son unas pequeñas ramas de comando externo desde las que podemos actuar sobre ellos.

<http://www.alfeon.net>

<http://www.elistas.net/lista/paulino>

Sobre el SU WEN...cosas curiosas... NO Obviables.

La primera es, que ha debido sufrir tantas transformaciones y deformaciones como la Biblia... sobre todo, por parte comunista; pero aún mucho antes y más decisivamente toda la parte esotérica o profunda e intelectual. Lo cual haya sucedido no solo por el típico secretismo y clásica envidia china, sino porque los temas que salen del ámbito de lo normal en el terreno que sea, son siempre perseguidos, cercenados o saboteados...como demuestra la historia.

Una definición interesante de las diferencias entre la actitud griega clásica y la china la encontramos en el año 830 de nuestra era hecha por el árabe Al-Jahiz en Damasco:

... Lo curioso es que los griegos se interesen en la teoría pero no se cuiden de la práctica, en tanto que a los chinos les interesa mucho la práctica y no les importa gran cosa la teoría...

Añado yo, que al ayurveda le pasa lo contrario que a la M.T.C.

Debido a tal desprecio chino por la didáctica teórica, todo el SU WEN, se hace imposible...por carecer de estructura, prestándose a toda suerte de mal entendidos y tergiversaciones y depuraciones interesadas según las épocas e individuos.

Siempre se habla de 4 estaciones y 5 elementos, nunca de 5 estaciones...

No menos sorprendente es el siguiente pasaje:

En los tiempos antiguos vivieron hombres esenciales que se esforzaron enajustarse a las **4 estaciones**... acumular energías para perfeccionar sus espíritus, viajar entre el Cielo y la Tierra, ver cosas y oír sonidos de lugares lejanos en **las ocho direcciones**...

Menciona:

... siendo la izquierda Yang y la derecha Yin.

Refiere:

CHI.PO contestó:

El CEREBRO, la médula, los huesos, los vasos sanguíneos, la vesícula y el útero son **los seis órganos generadores de la energía de la Tierra**; están contenidos en el Yin y funcionan como la tierra...

Nota:

Esto es sorprendente por cuanto equipara la polaridad del cerebro y vesícula a la del útero y a la tierra; pero más sorprendente aún, es que diga que son **los 6 órganos generadores de la energía de la tierra...**

Se puede consultar en el Libro: SU WEN primera parte. Editorial Dilema. Mandala ediciones 2003. Es una traducción de Teresa Sans Morales, con introducción y notas de Alfredo Embid. En la página 127. Capítulo XI

Creo que este tipo de cosas... no pude ser Obviado.

Movimiento o Unidad Energética Principal.

Es la Unidad Cerebral: (TR-XB-MC).

Formada por el TR –XB- MC., que forman parte de los dos planos bisagra motores y reguladores:

El TR es aportador somatizador de energía bruta posnatal al Mc, y el Mc es el aportador de energía psíquica holística o intuitivo instintiva, entre ambos pero por energía obra y gracia del XB cocinan y elaboran o convierten las energías primas y experiencias que captan los sentidos en energía rong de la cual con el concurso motor y regulador del **T'Chi-Chongmai** se extraerá las nuevas energías zhongWei. Esta U/E Conecta el cielo prenatal con el posnatal. Aporta el XB la energía Zhong, sin la cual el rong no se mueve ni es posible la circulación del Zhong entre el cielo **preconcepción** y posnatal.

Esta unidad no se puede obviar en la pentacordinación, tiene sus sitio orgánico y funcional: el CEREBRO y TIROIDES:

El TR es la víscera : sistema nervioso sobre todo correspondiente al hemisferio cerebral izquierdo (yin –centrípeto) que recibe energía de somatización del chongmai, y el Mc es el órgano del hemisferio cerebral derecho(yang – centrífugo). Entre ambos sistemas se crea el sistema endocrino, que es el eje somatizador o hijo de la síntesis del TR (yin) y el MC(yang), que es inervado y regulado por el **T'Chi- Chongmai**.

Con ello, tenemos 6 estaciones, que están regidas por el (1, 2, 3 triunificado): por la triada/tripolo o Trinidad o triunidad: Siva – Brahma – Visnhú: **T'Chi-Chongmai. 3 fuerzas distintas pero una sola verdadera.**

Si de la hexacoordinación quitamos el TR - MC, quitamos un triagrama completo, el formado por el TR – T'chi/XB – MC ; con lo cual dejamos a la quinta sin su motor y regulación. Así, la octava se reduce a la quinta:

Con la cual tenemos 6 + 3 o 6 + 1 **si el traes está** triunificado, así, sale la escala de 7 notas u octava vaso-reguladora y sale el Eneagrama (9) de Gurdjief. Eso da la posibilidad de autoregulación por voluntad propia a través de los semitonos Do-Si y Fa-mi del Chongmai que no es ni yin ni yang **sino neutrón regulador.**

Sobre el Rong que produce el Cerebro.

Además del rong producido por el sistema límbico y reptiliano, el neocortex también produce rong. Veamos porqué:

Así como come el estómago o el hígado, el neocortex come, energía virtual-psíquica, electromagnetismo, gravedad, luz, oxígeno, glucosa, etc. ya sea por vía directa o por vía indirecta sanguínea oxigenada... Como resultado de tal enorme variedad y cantidad de materia-energía prima que le llega para ser procesada/manufacturada, que no, para alimentar; porque el rong no alimenta, ya que por mucho rong te mueres igualmente...decía, que con esas impresiones y/o materias/energías primas o pre-rong, el neocortex forma neurotransmisores; es decir, productos electromagnéticos y electroquímicos y hormonas. **Por tanto, no hay nao... que no produzca rong.**

¿Dónde está pues el Error que cometen los chinos cuando sostienen lo contrario?

Está en que:

- 1 **Que no comprenden** o no quieren revelar el sentido principal de la función cerebral.
- 2 **Que no comprenden** o no quieren revelar el sentido del rong y del zhong y su gran circulación.
- 3 **Que no comprenden** o no quieren revelar cual es el origen del impulso neuronal y por tanto no comprende que es el Yuan y el Zhong.

Hoy, a la luz de la ciencia, sabemos que el cerebro consume y produce gran cantidad de energía; **luego no hay cuento chino que pueda sostener lo contrario**. Y si no, que se demuestre empírica o al menos racionalmente...

Todo el consumo de energía que hace el cerebro, es para transformarlo y radiarlo...al ambiente que le proporcionó la materiaenergía prima; así como otra parte se destina a la invervación y regulación de todo el cuerpo.

Para comprender bien lo anterior, debemos entender previamente que es el rong y la teoría tin-Qi-Shen (y obvio poner la h de marras en el TIN porque estoy hasta el gorro de emplear términos ambiguos, farragosos y polivalentes que además son chinos.).

Que es el rong:

Es la combinación de todas las impresiones y materias/energías que entran por todos los sentidos...Eso se produce en el Sanjiao:

... pero el Sanjiao es una somatización del Yuan-Zhong. Es la estructura másicaenergética o psicosomática del Yuan-Zhong.

Lo que no se atreven a decir los chinos y sobre todo los comunistas...por que les cortan las... o se quedan sin trabajo... Es que el software Yuan-Zhong y su memoria genética, etc., no se crea ni se destruye y solo se transforma produciendo una somatización en el espaciotiempo para experimentar con el rong. El Rong, es parte del Zhong. El rong es formado y proyectado del Sanjiao a la circulación por los 12 MP. Por medio de la fuerza

psicomotriz del Zhong. Gastándose o transformándose a cada instante, de modo directamente proporcional al trabajo realizado y etc., según los casos ... enfermedades, estrés, accidentes, alimentación, etc.

La esencia pura del Zhong, es puro impulso virtual no heredado ni heredable. Los padres aportan algo de Software y sustancias para su somatización, son un interface...que se conecta con la concepción.

Bajo un punto de vista occidental, el Rong, sería similar a la energía de la sangre que se formaría a partir del mal llamado alimento, luz, oxígeno, etc. Todo eso movido por impulsos cerebrales en distintas unidades para que una vez premanufacturada la sangre, llegue al cerebro y allí, se le de el último procesamiento transformándose en nuevo impulso nervioso que será radiado al cosmos.... y al software cerebral que lo origino en complicidad con el cosmos, inconsciente colectivo, planeta, etc.

En el clásico ejemplo de la bombilla:

- El filamento de la bombilla, es sobre todo yuan.
- El producto eléctrico... electroquímico que corre por el cable genético es rong o prezhong.
- La psicobioenergía que mueve el prerong hacia sus lugares de rongnización es la energía Zhong, que deviene como impulso o similar, instante tras instante del **vacío cuántico y del software virtual personal/alma/mente.**

Como esto tiene comprobación empírica, pues es posible dejar el cuerpo a voluntad y verlo tendido en la cama; **y hasta electroestimulando el girus angular cerebral, se puede provocar tal cosa; al parecer según constató cirujano... artículo al efecto en la revista Nature Septiembre del 2003.** Y además la física moderna, a través de los estados de superposición cuántica del vacío , decoherencia cuántica y posterior colapso de función de onda somatizadora..., así como el que la memoria o personalidad de una partícula subatómica se conserva en sus ciclos de desintegración y reintegración, y somos conglomerados de partículas subatómicas, etc., Pues con mucho la hipótesis más plausible es la aquí expuesta en líneas muy generales.

Sobre el Sanjiao y sus diferencias o torpe confusión con el TR de la Pentacoordinación.

Conviene diferenciar dos conceptos diferentes solapados bajo el mismo o similar nombre que podrían crear confusión en la MTC.

El Sanjiao no es un órgano sino una macrofunción productora de energía prima o función global de muchas vísceras y órganos. Este Sanjiao, no está como meridiano en la pentacoordinación ni en la circulación circadiana del Rong denominada Pegi. Es el hacedor de la materia-energía prima o rong que circulará:

1. Por los 12 MP siguiendo el orden clásico.
2. Por la Pentacoordinación para obtener Qi específicos.

El TR meridiano concreto de la circulación de la pentacoordinación y el de la circulación Pegi, no es el Sanjiao.

El Verdadero TR tiene su meridiano concreto y su víscera concreta ubicada sobre todo en el cerebro y más concretamente en la parte izquierda del mismo. Este TR/meridiano no se puede sacar bajo ningún concepto de la Pentacoordinación, puesto que es un meridiano que hace parte del plano dinámico/bisagra. Recordemos que el **5TR** es la llave que abre el yangwei, energía **defensiva o administradora**, y no simple y burda materia prima producida por Sanjiao.

Sobre los Riñones:

El riñón tiene como todo, **3 raizes** y no dos, una yin y otra yang con las que actúan en el Ph, y **la tercera que es el “Nudo/ eje” endocrino o tercer polo regulador:** con el que tiene una conexión a través de las suprarrenales.

Las suprarrenales son gobernadas por la hipófisis, y ésta, por el Chongmai que es el depósito o suministrador de la energía esencial Zhong. Las glándulas endocrinas son

una de las partes que el zhong utiliza para mantener la somatización de cuerpo y sus funciones para que todo el conjunto Zhang-Fu pueda hacer su trabajo con el rong.

No debemos confundir el jinete con el caballo. Cierto es, que las vísceras y órganos chinos se extienden holográficamente a toda célula y por eso todas ellas están también en el cerebro, pero pensemos que si hay un relativo orden y diferenciación, es más lógico y científico definir el cerebro como el director de orquesta y no al revés.

Hoy sabemos que el Xinbao es sistema límbico y por extensión... pericardio; es decir, sobre todo **hemisferio cerebral derecho y pericardio**. Hoy sabemos que para algunos, el corazón chino es parte de la corteza cerebral; **pero que en realidad son las neuronas “la madre del cordero”**, y no, el riñón o el ximbao. Esto, hace 2000 años no lo sabían o no se lo explicaron bien los dioses/extraterrestres o quien fuera a nuestros antepasados, pero hoy la ciencia lo sabe y no es lógico por tanto, mantener esa terminología o la universidad que está demasiado occidentalizada/reduccionista, rechazará la bioenergética. No debemos decir pues que el cerebro no tiene meridianos...o llamar xinbao o riñón yang al cerebro y sistema endocrino creando confusiónismo.

Sobre el Riñón Yang y los Riñones

El Concepto de Riñón yang es un concepto inventado, máxime ubicándolo preponderantemente en las **suprarrenales** en lugar de en el Vaso Regulador Principal o Eje **20 VC – 1RM-1DM**. Que **no** es el tchong.

Bastante confusión hay al atribuir o adjuntar a los riñones las funciones de las gónadas sexuales como para encima, atribuirles la generación y comando del cerebro y sistema endocrino. Tema que se viene a liar aún mucho más cuando asociamos a los riñones y al migmen o Dan Tian: Jara, los tres chakras inferiores como si fueran uno solo.

Si quisiéramos englobar esos **tres chakras yin** la **representación la tendrían las gónadas** como polo yin somatizador por excelencia y no los riñones que no son ni **yin ni yang** sino reguladores ligeramente **yang** del Ph o de la masaenergía sanguínea y como tales están algo más altos que la cintura de Jade.

Dice **Giovanni Maciocia** en Los Fundamentos de la Medicina china. Pág. 96:

El riñón es diferente a los demás órganos Yin, porque es la base de todas las energías yin y yang, y también porque es el origen del Agua y del Fuego en el cuerpo.

Por eso en la pentacoordinación **los riñones deben estar entre la madera y el fuego** y formar parte o al menos colaborar con el plano bisagra con TR - MC., porque los riñones son bisagra reguladora, están entre el fuego y la madera-tierra-metal, estos tres últimos si son yin **pero el agua no**. El agua es un regulador como los riñones, es un regulador como MC-XB-TR..

El Riñón yang, nada almacena porque no existe, el único posible almacén son los Vasos Reguladores, como se dice en el “Clásico de las Dificultades” en el capítulo 27.

El 20 de V.C./T’Chi es quien manda en una de sus ramas secundarias llamada migmen/tchong.

El agua madre asociada al mingmen, no es sino la parte media del Agua Madre Principal o Global, que tiene su sede en la energía del 20 de VC y en su receptor físico o líquido cefalorraquídeo.

Se dice que el agua controla al fuego, pero en todo caso, sería al revés, ya que el agua se evapora o solidifica a tenor del calor convirtiéndose en vapor o en hielo. El agua no controla al Sol (luz/calor).

La mejor prueba de que el agua renal no es el principio o fin de nada la encontramos en que los Qi solo producen verdadero Shen cuando se combinan en el cerebro y no en el mingmen ni siquiera en el hipotálamo **sino en la interacción de los dos hemisferios cerebrales sintetizados por el cuerpo calloso cerebral.**

El mingmen, es uno más de los estómagos energéticos o chakras, y los Qi no se reúnen en él.

Control hormonal y/o Bioenergético:

Como podemos ver, es el hipotálamo el que **anima** y manda a las glándulas y órganos; esto hay que tenerlo en cuenta a la hora de pensar en el riñón y las suprarrenales. Hay que comprender que es el “**fuego**” hipotalámico quien calienta y regula al secundario suprarrenal y al agua renal o Ph, para extraer de tal trabajo un vapor y sublimarlo para así poder realimentarse con el mismo.

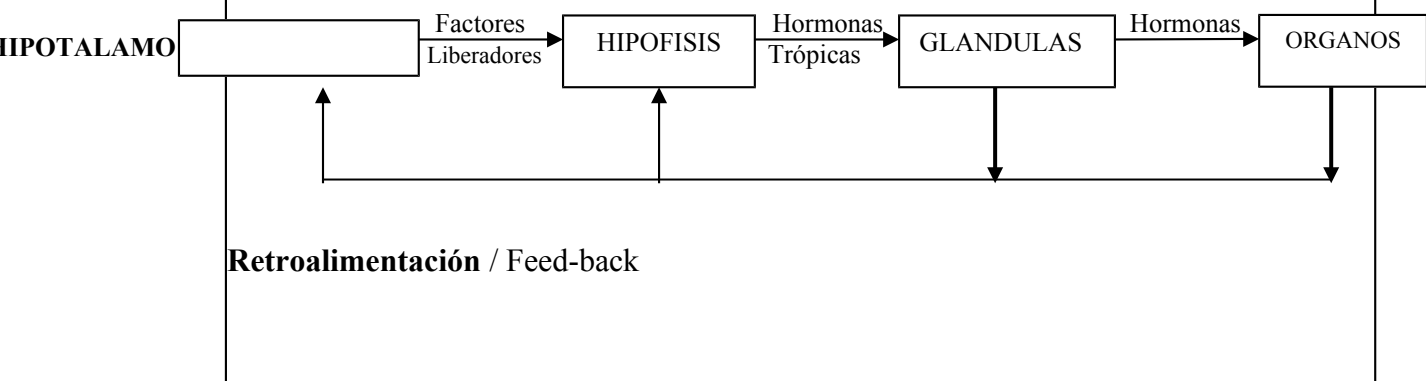

Sobre los riñones:

A los riñones se les asocia con las suprarrenales y por ello con la fuente de la energía ya que son los controladores del yin y del yang o del Ph de la energía, etc., y por extensión controladores de **su somatización: sangre, linfa, cartílago, hueso**, etc. Tal vez por ello se les atribuye la mayoría del sistema endocrino. Esto no es así, si hay un concepto superior al actual cerebral con su sistema nervioso-endocrino sería precisamente el de

Chongmai y no, el del Xinbao y riñón yang. Pues el Chongmai engloba la parte somática cerebral + la bioenergética posnatal y hasta la **prenatal y anterior a la concepción; mientras que xinbao no transpasa el concepto prenatal sino como parcial bioenergética ayurvédica o tal vez china, pero muy antigua.**

El Chongmai manda al Xinbao y no al revés. Hay que tener en cuenta que los extremos del Chongmai son el 20 VG y el Huiyin o chakra coxígeo y los 1R.

Polaridad de los riñones:

- El riñón izquierdo está regido por el hemisferio derecho y por tanto es yang femenino.
- El riñón derecho está regido por el hemisferio izquierdo y por tanto es yin masculino.
- Lo mismo cabe decir de las suprarrenales una es masculina y la otra femenina. **Una representa la fuerza del yin y la otra del yang;** y en principio, en un andrógino, la una es tan fuerte como la otra si están en las mismas cantidades. Difieren en su polaridad y por tanto en su modo de ser, estar, actuar, evolucionar, etc. también difieren cuantitativamente en hombre y mujer.

De la pretendida Esencia de los riñones.

De los riñones se dice que son la base de todas las energías yin y yang, y también que son el origen del agua y del fuego del cuerpo. Esta confusión se debe al error de bulto que comete la M.T.C al englobar en la misma **función a las gónadas y a los riñones y suprarrenales y al migmen.**

La puerta de la vida y la base de su polaridad, está en las gónadas que son el polo somatizador de la vida que recoge su energía del cielo anterior correspondiente al chakra genital. Pero los chinos no diferencian entre todos esos órganos y funciones englobándolas todas lo mismo que sus correspondientes chacras (**1º, 2º, 3º**) en una sola, de ahí, las confusiones consiguientes. Las gónadas y el cerebro tienen una conexión fisiológica o endocrina conocida, que energéticamente se expresa a través de las gónadas tienen con RM y DM además del Chongmai.

De todos modos, no podemos obviar que si los riñones son la base de las energía yin y yang, y consecuentemente del agua y fuego; por eso, no es extraño que los riñones formen parte **del plano térmico** y no del hídrico. Y por eso mismo el **Qi original** no se origina en el riñón yang sino **entre** los riñones; lo que implica fundamentalmente entre esa relación con todo el plano térmico o extremo Corazón, siendo el corazón chino sobre todo Cerebro. Todo el cerebro y su eje espinal conecta con el Dan tian/mingmen.

La esencia de los riñones, que se dice se forma con la del cielo anterior y la posterior, no lo es sino **de las gónadas sexuales** y circula por los **vasos reguladores**, debido precisamente a esa capacidad o simbiosis yin/yang que las hace creativas y por tanto reguladoras. Nada o casi nada tienen que ver pues los riñones con todo eso que se les atribuye. Aquí se está dando aun un mayor error y confusión que el que se tiene entre el cerebro y corazón; que posiblemente no tendrá mayor importancia debido a la conexión que el MP del R. tiene con el RM y DM de las gónadas.

El origen Los 6 humores o Agua Madre.

El denominador común de los humores es el agua madre: **Shensui**, mal llamada agua de riñón por esa estúpida manía que hay en la MTC de hacer del riñón el origen y fin de todo, cuando lo es como órgano/víscera el Eje **Cerebro y gónadas** o el Líquido cefalorraquídeo-linfa o **en realidad el T'Chi y sus Vasos Reguladores**, que por cierto, también se le atribuyen indebidamente al riñón/**mingmen**. Y lo hacen entre otras cosas en base a la supina estupidez, que pretende que el origen y/o dominio del fuego es el agua; cuando toda dinámica rectora que regula todo movimiento y elemento procede del fuego virtual desde el Big-Bang.

El riñón/**mingmen no hace sino colaborar** en una de las fases de la depuración y mantenimiento del Ph que es ordenado y regulado por el **T'Chi/XB/Hipotálamo**, quien es la madre del líquido cefalorraquídeo y este del **agua del Pulmón** y éste del agua renal en sentido descendente hasta alcanzar el yin máximo en la **densa y dura agua apática** del Movimiento Metal; para desde ahí iniciar el ascenso o su sublimación progresiva en la pentacoordinación.

No olvidemos que el Pulmón también regula el Ph, y es la fuente del agua **casisuperior**, y en realidad los 6 movimientos colaboran en ello de diferente modo.

Si queremos establecer un origen, almacén y final de la hexacoordinación, ese es **los Vasos Reguladores**, que tienen como **delegado** en la Hexacoordinación al XB.

Solo los vasos reguladores están **fuera y dentro** de la hexacoordinación y hay que ponerlos en el Centro de la misma. Y de tal centro parten a cada Zhang-Fu vías aferentes y eferentes de comunicación, invervación, alimentación, regulación, etc.

El origen del cigoto o del cerebro o del cuerpo humano **no es el riñón** sino en primer lugar el **software del Zhong antes de la concepción**, y posteriormente a la **concepción colaborarán en su somatización el Padre , la madre, y la placenta-útero con sus implicaciones.**

El 20 de V.C./T'Chi es quien manda en una de sus ramas secundarias llamada migmen/tchong.

**Ciclo
psicosomático
del
Wei
Diurno y Nocturno**

Nei King

**(Sueño de Vigilia y Nocturno)
y
(Vida-Muerte)**

Como refiere el Nei King:

La energía Wei circula por los meridianos Yang durante el día y por los Yin durante la noche. Según la teoría china, la energía Wei nocturna expulsará al exterior los agentes extraños y patógenos que se hayan introducido durante el día.

Pues bien, eso y **otras funciones** es lo que hacen los electrones de la linfa corporal y cerebral por la noche cuando se duerme. Veamos:

La noche/**Sueño** supone el cambio de polaridad o vuelco psicoenergético en el que el yang: luz, calor global entrega al yin noche/melatonina su producto elaborado durante el día/serotonina, tal entrega solo puede realizarse si el yang individual duerme y el yin vegetativo activa o transfiere el resultado de su actividad diurna o carga psicofísica atesorada....:

Durante el día la circulación del Zhong va del yang hacia el yin/noche y durante la noche la energía va del yin al yang. La noche representa la gran circulación del yin que entrega el calor interno al frío nocturno externo.

El día recepciona el fuego, lo manufactura y lo entrega a la noche que a su vez devuelve su calor al espacio... principio y fin de todo ciclo psicofísico y del Vaso Concepción, Vaso Gobernador o Xin Bao/Chongmai.

Es la clave para comprender el **Nei King**. Y el sentido o funcionalidad de **la circulación de la vigilia y el sueño** o clave de viabilización psicósomática del Zhong y su Tao vital y evolución del T'Chi y si a caso del Yuan, veamos.

La linfa, como similarmente la exhalación pulmonar, proyecta al exterior desechos, pero **aún antes o más importante**, proyecta lo que es en sí misma y construye: energía defensiva de aprendizaje y memoria inmunológica y evolutiva. Lo hace sobre todo para el dueño que la puso en marcha que es el sistema vegetativo **“universal y en su caso, personal”** regulado por los ritmos circadianos.

Siendo el ritmo nocturno de exhalación o entrega de desechos pero sobretodo de **productos** manufacturados para el software (Zhang-Fu) del individuo y **sobre todo**

para el Software universal, que es quien monta y dirige toda la operación corporal y espaciotemporal, con un error infinitesimal de 10 a la menos 60: Pensemos a modo de ejemplo, que, por los pulmones inspiramos y exhalamos.

La entrega más significativa de la atesorada energía Zhong-Wei psicofísica sólo puede hacerse necesariamente cuando la conciencia se recicla y por eso se **“disloca-duerme”**, pues sus estados frecuenciales cerebrales bajan (de Beta a Alfa, etc.) y sus consiguientes enlaces bioquímicos **necesariamente** se sueltan, aflojan o varían necesariamente, por lo que hasta cierto punto se cortan/liberan, y **por tanto, su correspondiente halo inductivo se libera al cosmos** como una exhalación que no puede ser retenida porque se han “roto” los enlaces psicobioquímicos/**amarras** que los atrapaban como el Xue lo hace con el Qi, o la Rong con el Wei. **Eso ocurre cuando se pierde la consciencia y Ésta o parte de la misma es transferida al ambiente externo y toma completamente el mando el sistema vegetativo controlando el metabolismo basal.** Entonces es cuando se hace la digestión yin de la linfa y su energía wei más sutil y circula al cosmos o/y al software vital o zhong del individuo.

Durante el día la linfa hace acopio de plasma/**información**, pero por la noche la carga almacenada se recicla y realiza su entrega al éter... Así por la mañana la expulsión de orina y heces expresan el último paso de desaturación relativa del sistema para que se reinicie el ciclo. Así se conserva la homeostasia cuerpo-ambiente y la **entalpía** es posible.

Entalpía: Es la energía interna o psicofísica de un cuerpo + el producto de su volumen por la presión psicofísica externa...

Esta corriente entálpica de energía sutil o virtual que se da entre el ambiente y el individuo es el resultado de la diferencia de potencial que hay entre ambos, se vuelca por la noche porque así lo manda la melatonina, además de que los impulsos externos se acallan cuando se duerme y la conciencia se pierde/libera/**disloca**, todos los parámetros o requisitos converge pues inequívocamente durante el sueño y justifican la explicación general sugerida, aun por muchos errores, lagunas, etc., que contenga.

Otro modo de entenderlo es pensar que cuando del rong se ha elaborado carga neutralizante o nueva transformación del zhong, este adquiere su grado adecuado de neutralidad con lo que deja de ser atraído por el yin corporal y vuela al cosmos...principalmente, ya que la persona acaba por morir antes o después. Esta sería la gran entrega del zhong manufacturado o experimentado a través de la experiencia e integración con el rong estudiado en las Zhang-Fu...

No debemos olvidar la relación de la linfa con los ojos, que son globos de linfa psicofisiológica y lo que estos recogen, entregan y se desaturan también se hace por la noche-sueño. Por otro lado, ojos chinos son también hemisferios cerebrales, con lo que el acúmulo debe ser coextensivo al cerebro.

Ciclo Diurno de Zhong-WEI y el Emperador Amarillo.

Ya la comenté al principio del capítulo, por lo que ahora solo añadiré la siguiente más que conjetura, porque viene al caso y además es muy plausible, veamos:

Todo este conocimiento sobre la circulación nocturna-diurna y la regeneración del Zhong, etc., muy posiblemente se perdió en tiempos del **E. Amarillo**, probablemente por causa de **Jehová**, ya que son contemporáneos...años:

2980-2900 AC. Inhotep, es contemporáneo de Fu Xi (Taoismo – I Ching).

2970 AC - Nacimiento de Noé.(Gén. 5:28,29).

2900-2300 AC- Sumeria: **Gilgamesh/cultura extraterrestre** rey de Uruk. **Diluvio Jehovino.**

2600 o 3000 A.C. – Emperador Amarillo.

Como se puede deducir, el Emperador Amarillo y su cultura tuvo que ser víctima como tantas otras, y toda cultura inteligente, crítica e investigadora, de la larga mano o sombra sojuzgadora de Jehová y sus congéneres extraterrestres en lucha por derrotar a otros dioses/extraterrestres y sus culturas intelectuales y “esotéricas” de aquella época excepcional y sinigualmente desarrollada; en las que muchos reyes fueron extraterrestres o bien cruces.

Desde luego por pintoresca que parezca, esta es la hipótesis más plausible y pragmática hasta la fecha. Lo que hoy nos ha llegado de modo un tanto esotérico, fue sin duda alguna altísimo conocimiento científico transmitido y muy adaptado o condicionado a la limitada capacidad de asimilación de los terrestres. Cosa que al parecer no gusto a otros “dioses” que se encargaron de borrar en lo posible el acceso a tal **“árbol” y frutos del conocimiento del yin y del yang** y de la regeneración de la vida o **árbol bíblico de la vida...**

Estimados **profesores/Maestros**, si sostengo que ciertos aspectos míticos curativos o regenerativos que sugiere la tradición deben ser ciertos y no míticos, es debido a que la física moderna, **ha demostrado que la energía y la inteligencia no se crean ni se destruyen, y a que el principio y fin de todo impulso nervioso o físico, es necesariamente y sin duda el vacío virtual como ya explique páginas atrás.** Además de ello, en el año 2003 la revista Nature divulgó un muy interesante artículo sobre las consecuencias casuales producidas en quirófano en un paciente, debido a la **electroestimulación del Girus Angular Cerebral**; lo que ocasionó al parecer la salida del cuerpo astral del paciente hacia el techo del quirófano. Esto y tantas otras muestras empíricas demuestran que el Zhong se ubica en un plano físico natural pero relativamente no mensurable. No me extrañaría nada que la acupuntura fuese muy capaz de provocar o investigar tales aspectos.

Concepto del Circuito Sangre – Linfa :

La sangre es la depositaria de toda la información recopilada por los sentidos, que es llevada a las células o globalmente a los Zhang-Fu para ser procesada y estudiada. Como resultado de tal estudio se crean Qi específicos y sustancias que son vertidas al

líquido extracelular para ser canalizado hacia la **3 veces superior red linfática** para ser depuradas/estudiadas en diferentes sentidos en el gran mar linfático y laboratorio alcalino que es mucho más yang y carente de glóbulos rojos.

De ese gran almacén que también contiene sustancias directamente absorbidas desde el intestino que no fueron a la sangre, se hace otra **digestión no hepática en las unidades energéticas “ganglios linfáticos”** que convierte el plasma y la prelinfa en verdadera linfa o último tesoro. Esta linfa, **“reposa y se digiere”** en los ganglios, etc, cuando uno duerme y yace inmovil, por lo que prácticamente no circula por el cuerpo, pero sí su zhong-rong, por el hiperespacio como la más alta y elaborada energía wei sutil (como hemos visto en el capítulo al efecto) a través del metabolismo basal del sueño.

Al despertar y reiniciar el movimiento y metabolismo, la linfa (aguamarina) desprovista de su carga sutil atrapada en su gran red alcalina/electrónica es devuelta a la sangre a través de las subclavias, quizá todavía con parte de tal preciada carga para mantenimiento y protección de la fábrica humana. **Este circuito es otra de las vías a estudiar sobre la posible regeneración del Zhong; ya que supone todo el desgaste o trabajo realizado por Zhong, que es sacado del cuerpo con el consiguiente y progresivo/cíclico perjuicio mortal para el cuerpo; es la vida zhong que se va del cuerpo cíclica y regularmente tras cada sueño...poco a poco y abruptamente en ciclos de octavas.**

Notas:

Se define como **prelinfa** o líquido intersticial a la carga linfática que se halla en el tejido conectivo y que todavía no ha penetrado en el interior de los vasos linfáticos procesadores/analizadores.

Ganglios linfáticos: actúan de filtro ante la progresión de cualquier infección o metástasis. Inyectan a la carga linfática una buena cantidad de células linfocitarias muy especializadas.

Pischinger dice: " el tejido conectivo **funciona como un órgano** y actúa como sistema ambiental celular". Por tanto, es un tejido **de regulación básica** que necesita de manera precisa del buen funcionamiento de las vías linfáticas para poder fagocitar los catabolitos celulares, etc.

MATRIZ EXTRACELULAR:

La matriz, sustancia fundamental o sustancia básica, es un material a base de agua y proteoglicanos, que contiene el líquido intersticial. La sustancia básica puede representarse en forma " de sol o de gel" dependiendo de la temperatura y del movimiento y de estado psíquico: **tixotropico**. La fase sol representa el momento de mayor movilización de líquidos, mientras que la de gel la de menor intercambio. la fase sol se ve favorecida por el calor y la actividad; la fase gel se hace más pronunciada con el reposo, frío o inactividad; **expresando muy bien la dinámica y equilibrio yin – yang.**

la **linfa** lleva proteínas de alto peso molecular: macroproteínas (por esa misma causa no “entran” en las venas). El Sistema linfático cumple una función vital: la devolución de estas proteínas a la circulación sanguínea. Si esto no sucediera así el ser humano no viviría más allá de las 24 horas!

Todas las células y elementos de la **sangre** y **linfa** tienen un origen común: **las células madre de la médula ósea; que es el polo que regula la somatización y sus modos o diferenciaciones especializadas.**

**El Tripolo Taoista
y
su tercera fuerza neutralizante**

**T'Chi
no manifestado o virtual
y
su manifestación**

**TAO
o
materiaenergía**

Ejemplos y demostración de tripolaridad triunificada

El Tripolo atómico o Trigramma Objetivo :

Nada hay en la naturaleza que exista, funcione y menos aún, cree o se regenere con solo dos polos, así, vemos **el átomo de hidrógeno con tres polos diferenciados pero entrelazados**: subcuánticamente, Son estos:

El **electrón, positrón y el neutrón (contenido en cierto modo o formando parte en el protón o núcleo)**, que en el referido átomo de hidrogeno se encuentran:

- El electrón expansivo en la periferia formando parte de un gran campo vacío de mensurabilidad pero de gran funcionalidad virtual, ondulatoria y particular.
- En el núcleo atómico tenemos al protón, que no es sino una adaptación o reconfiguración del **neutrón en combinación con un positrón**.

Triplo por excelencia o Tao – TriUnidad, Trimurti:

Es el formado por 3 Quars Superpuestos que constituyen el protón o neutrón.

Los tres polos son de la misma naturaleza pero de distinto grado o funcionalidad. Estos están triunificados o **Superpuestos Coherentemente** en el protón y neutrón, puesto que cada una de tales partículas están formadas por tres quars o polos de carga fraccionaria que siempre conviven juntos y no aislados. Tres personas distintas pero una sola función verdadera...

El tripolo Ayurvédico: (**Siva – Brahma - Visnhú**) es quien es capaz de crear o diferenciar el mensurable manifestada tabla periódica, 1, 2, 3, 4, 5, etc.

Concepto de Viento o tripolo :

El tripolo, no és, sino Viento en distintos estados o grados...de manifestación; luego no se podrá hablar solo de viento como estado o elemento diferente a otros, todos son modos de viento; **aunque relativamente se pueda hablar de un viento del viento o nacimiento impulsor o primaveral .**

Concepto Global y Particular de Viento de viento:

El viento es corriente global tripolar, pero su ubicación concreta en la pentacordinación; pues aunque todos los movimientos son viento, al primaveral, de modo más particular relacionado con la madera y el hígado se le llama viento; porque en esa estación es donde se inicia intensamente y se renueva psicofisiológicamente la vida o su meridiano hígado; en ella comienza pues y se renueva el viento del viento.

El tripolo viento se manifiesta entre el Yang y el Yin extremo o virtual, como:

- 1. Calor Virtual.**
- 2. Viento de Sequedad – Humedad.**
- 3. Frío Virtual.**

Esta Trimurti o tripolo universal y/o personal asociado al Sistema Nervioso Central en cuanto sea personal y al sistema vegetativo o universal, controla la octava psicofisiológica Zhang-Fu conjuntamente:

- 1. Viento Virtual o de la Cabeza o yang de yang.**
- 2. ID-C.: Plano Térmico.**
- 3. R-V.: Plano Térmico-Hídrico:** Viento caliente y vaporoso 36,5°.
- 4. VB-H.: Plano Dinámico:** Viento de viento del Viento o de Sequedad - Humedad.
- 5. E-BP.: Plano Hídrico – terroso:** Viento descendente o de humedad.
- 6. P-I G.: Plano Hídrico - metálico:** Viento de Sequedad o Metal.
- 7. Viento del Virtual-Kundalini o del Coxis o Metal-Metal.**

Conceptos a esclarecer o complementar:

Viento del plano Térmico en su mitad yang :

Movimiento Térmico del yang más grande: radiaciones electromagnéticas, etc., que se reciben simbióticamente por diferentes vías: piel, Vb, linfa, pulmón, membranas, etc.; por vía melanina del cabello, piel, ojos, sustancia negra, gris, etc. También por las quinonas e integrininas tubulinas del citoesqueleto, sensibles a las variaciones electromagnéticas y gravitatorias. También podemos ubicarlo en la sangre caliente (36,5°) pero sobretodo en la linfa, algo más alcalina y por ello yang-electrónica más receptiva. Viento metabolizado por la energía WEI de defensa y aprendizaje inmunológico-linfático y psicofisiológico.

Viento de Plano Térmico en su mitad yin – hídrica :

Por tanto asociado a Riñón. El frío puede ser seco o húmedo; en este caso asociamos el frío con el yin húmedo por ser más yin que el seco. El movimiento vejiga sería el receptor pero es su metabolizador o regulador del factor frío el riñón, que controla el agua y evacuación del frío a través de la misma. Controla la relación sólido-líquido y por ello el grado de materialidad o metalidad; cosa que es muy evidente por ejemplo, en

la consolidación de nuestro esqueleto a través del Sol y su acción para la formación de la vitamina D, que es nuestra estructura más metálica o yin de carácter sólido-líquido.

Viento de Sequedad:

Diferencia de potencial en movimiento y simbiosis en grado yang medio, es un viento sin agua y por tanto caliente, por ello asociado al movimiento tierra y metal, pero más a tierra por cuanto el metal está más próximo al invierno yin y húmedo. Lo asociaríamos a estómago y algo al intestino grueso-metal que controla el grado de sequedad y por ello de disipación de humedad. Yo lo asociaría en el I.Grueso, al submovimiento tierra en el movimiento metal.

Viento de Humedad:

Diferencia de potencial y movimiento en simbiosis con grado de yin medio o metálico asociado al pulmón y el bazo; por cuanto es una especie de vapor ascendente; el pulmón sería un viento seco y el bazo húmedo.

El imán y el tripolo :

Podemos observar el tercer polo en un imán, sus polos están unidos y separados por el medio/cuerpo o tercer polo. El cuerpo del imán o tercer polo neutralizante/modulante diferencia de sí y en su naturaleza o sustancia, la polaridad o dualidad. ¡ **Con lo cual, tenemos 3 polos o agentes distintos pero una sola realidad (Trinidad-Trimurti) de acción y somatización verdadera...!**

El tripolo en un circuito eléctrico :

El tripolo se muestra en cualquier circuito eléctrico a modo de resistencia o reactancia conectada al polo positivo y negativo. Sin el tercer polo, el yin y el yang no interaccionan, o si lo hacen, se destruyen/cortocircuitan. Sin el tercer polo nada circula.

Podríamos asemejar la identidad de la naturaleza de los tres polos respectivamente a la naturaleza del **vapor, agua y hielo**, que como vemos son de la misma naturaleza y solo de distinto grado.

Entre los individuos y las cosas, lo único que **DECIDE**, lo que los **une y separa**, es el “ tercer polo y medio corporal y/o ambiental ”; son hijos de su medio bioenergético, estelar, planetario, orográfico, climático, etc. No hay moneda sin su canto diferenciador de la polaridad yin - yang.

El tripolo y su fuerza de voluntad :

Debemos tener muy presente algo crucial en toda medicina vitalista, y es, que la configuración, equilibrio y cantidad energética de cada polo **yin – yang** o dipolo “electrón – positrón o del tipo que sea” **dependen** de su polo neutralizante/modulante; que llevado al terreno del paciente, es precisamente **su fuerza de voluntad, terreno personal o diatesis**, psicofísica sobre el que deberemos actuar y previamente diagnosticar.

Diatesis que solo podrá evolucionar significativamente por la actitud y aptitud que presente el polo T’Chi del individuo a través de sus diferentes representaciones o gradaciones de tal fuerza consciente, decisoria, operativa y neutralizante/modulante. No debemos pues obviar la diátesis neuroendocriniana, etc.

Deberemos pues actuar en el polo T’Chi del individuo y en su aspecto físico y en el interno o profundidad psicobioenergética superpuesta en el ámbito subcuántico, que es su terreno intelectual y emocional: **sistema nervioso central** formado por el tripolo: hemisferio cerebral o dipolo izquierdo – derecho y su tercer polo o **cuerpo caloso cerebral**. Esta es la mejor vía de entrada y regulación sobre el tercer polo.

Pero hasta la fecha no hemos logrado encontrar la manera de aumentar o disminuir significativamente la cantidad energética del tercer polo neutralizante o modulante. Lo que nos permitiría reponer el gasto inevitable en el tiempo de la energía **ZHONG** o al menos regenerar un órgano en alguna o mayor medida. Algo más veremos sobre este tema al analizar las dos puertas del cielo del Vaso Gobernador en el capítulo sobre psicósomática.

El tripolo en un Chip :

Pensemos que el tercer polo como se manifestaría en un antiguo **triodo electrónico** o en un moderno **chip/transistor** entre su polaridad “yin – yang” o “ánodo – cátodo” o “emisor – colector” que es regulada por tal tercer polo o denominada **rejilla** en el triodo, y la **base** reguladora en el transistor/chip.

El tripolo en un electroimán :

Fijémonos en un electroimán, y comprenderemos enseguida, que la corriente eléctrica que circula por el bobinado que envuelve al cuerpo del imán es el tercer polo que se induce en el metal y que crea la polaridad y fuerza de los polos yin y yang . Tendremos igualmente los tres elementos triunificados: Barra metálica del imán, bobinado, fuerza eléctrica que circula por el bobinado.

El tripolo y el Ph. :

Toda la clave de las distintas transformaciones y diferenciaciones coherentes de las sustancias y sus funciones se debe a la acción de interacción del tercer polo con el yin y el yang, creando múltiples representaciones sustanciales, **Ph.** y funcionalidades.

El tripolo y el Tao :

El tercer polo psicobioenergético, tiene la facultad de lograr el Tao evolucionante de las energías, Es su máxima representación el **T’Chin** o clave de la reintegración o somatización de la energía y de la de su posible sublimación; **lo cual se demuestra**.

científicamente por los procesos de desintegración y reintegración de las partículas subatómicas que conservan su personalidad; es decir, espín, carga eléctrica y masa-energía en sus referidos ciclos de desintegración-reintegración.

El tercer polo ya demostrado, tiene la propiedad y/o facultad de reabsorber o desintegrar el yin – yang mensurable y conservarlo unificado; es decir: **Superpuesto coherentemente en el vacío; para después libremente poder somatizarlo o reintegrarlo a modo de distintas gradaciones de masa-energía, aflorando o somatizando el espacio-tiempo; en el que el factor o aspecto de gravedad,** representa la estructura masa o yin mensurable: sólida/formal/lógica o causal determinante. El yang representa la forma o energía expansiva del vacío **no** mensurable/virtual/oscura/antigravedad; es decir, analógica o cuasi azarosa - “gaseosa”.

El tripolo y el Azar – Libertad – Causalidad :

Cuando el aparente dipolo “yin – yang” que en realidad es un tripolo “**Yin – N – Yang**”, se desintegra, pasa a su estado no mensurable de superposición coherente cuántica; es decir, queda triunificado sin condicionamientos mensurables, y por ello en su estado de máxima libertad coherente; en el que el **azar**, propio de un hipotético estado de pura energía (yannificación), y la **causalidad** propia de un hipotético estado de máxima densidad o yinnificación, se convierten por superposición coherente a modo de libertad creativa. Y es tal estado, base de nuestra facultad de libre pensar, voluntad y libertad emocional e intelectual que es capaz de gobernar la dinámica yin – yang **vía sistema nerviosos central**, por tanto, cuando tal polo neutralizante está decaído, lo está la mente y el cuerpo con sus sistemas **de defensa y aprendizaje inmunológico**, y se deprimen de diversos grados y modos diagnosticables. De ahí las enfermedades ideopáticas de psicósomática y etiología desconocida para la medicina alopática. De ahí la posibilidad de enfermar y **el que la clave para sanar esté en el propio individuo y la reanimación de su tercer polo, sede de la fuerza de voluntad y vitalidad humana. Por ello la persuasión, sugestión o el trato psicológico adecuado son eficaces y pura transmisión de pura energía...animadora, motivadora...**

El tripolo o metabolismo :

Está formado por el catabolismo – yang, el anabolismo – yin y el metabolismo como tercer polo sintetizador.

El tripolo, la MITOSIS y la Ley de la Octava :

Existen siete etapas de desarrollo:

1. **Fecundación.** Un solo espermatozoide de entre 500 millones eyaculados, es aceptado por el huevo femenino.

Sobre el Shen y espermatozoide... :

El Shen no es básicamente heredable, sino en cierta medida o tendencia y actitud. **El Software Zhong tiene su propio Shen antes de nacer.** El Zhong es quien elige el espermatozoide apropiado para crear el Hardware receptor capaz de expresarlo fidedignamente. **Por eso hay tantísimos espermatozoides y solo uno gana y es defendido por el resto y el útero y es elegido por el óvulo para que gane...**

El esperma – La célula humana más pequeña

El huevo – la célula humana más grande

2. Polarización. Los 23 cromosomas masculinos y los 23 femeninos se encuentran en el ecuador y se unen para formar la célula original.

La célula humana promedio tiene aproximadamente el mismo número de moléculas que el número de células existentes en el cerebro humano.

3. Organización.

La célula se divide de acuerdo a la **Ley de la Octava**, 1 - 2 - 4 - 8 - 16 - 32 - 64 - 128, hasta **54 divisiones**, entonces el organismo está completo. Aproximadamente a los cuatro meses se han formado todos los órganos y comienza el crecimiento simple.

En las primeras dos de éstas tres semanas, se forma El Tripolo con sus tres capas básicas del tejido embrionario:

Endodérmico	Organos internos:	capas internas
Mesodérmico	Tendones y Músculos:	capa intermedia
Exodérmico	Organos sensoriales:	capa externa

Una de éstas tres capas del **tripolo embrionario** tiende a dominar a una persona desde su etapa inicial de desarrollo.

La capa dominante determinará la preponderancia del temperamento de una persona. Una persona endodérmicamente dominante tenderá a invitar gente a una buena cena; una persona mesodérmica invitará a correr o a escalar una montaña; mientras que una persona exodérmica lo hará para escuchar un concierto.

4. Circulación. A las cinco o seis semanas, cuando el embrión no tiene más de 3/5 de pulgada de longitud, el corazón comienza a latir. Desde éste momento, el corazón late ininterrumpidamente hasta que morimos.

5. Metabolismo. Aproximadamente a las 8 semanas, cuando el embrión tiene una pulgada de longitud y un peso de dos a dos y medio gramos, el metabolismo inicia mediante la conexión del cordón umbilical con el metabolismo de la madre. El embrión flota sin peso en un fluido amniótico y es alimentado desde fuera en un estado de absoluta felicidad. Rememorar ésta etapa inicial de la vida suele ser una experiencia muy placentera, lo que no sucede con el resto del proceso del nacimiento.

Después del nacimiento ...

Más representaciones del polo neutralizante o modulante.

El tripolo, configurador de los planos energéticos y meridianos :

El tercer polo neutralizante diferencia en el plano energético la polaridad yin – yang, manteniéndolas entrelazadas; es decir, unidas y separadas... Eso crea dos meridianos principales o fundamentales por cada plano.

El tercer polo unifica o entrelaza subcuánticamente todos los planos y sus meridianos neutralizantes: Sushumna.

Circulación trifásica de los meridianos en el cuerpo :

De los meridianos principales, Se inicia en el Tórax formada por la corriente trifásica de los meridianos del **corazón, maestro del corazón y pulmón**, va a los dedos de la mano y de ahí retornan las tres fases a la cabeza como meridianos del **intestino delgado, intestino grueso y triple recalentador**, para continuar la corriente trifásica meridiana como **vesícula biliar, vejiga y estómago** hasta los dedos de los pies, para retornar al tórax como **hígado, bazo páncreas y riñón**.

La anterior trifasidad se pone aún más en evidencia cuando comprobamos que las trifases están coordinadas o armonizadas por un tercer polo neutralizante/modulante o **Luos de Grupo : MC, TR, VB y BP**.

Más Tripolos fisiológicos :

Las tres médulas :

Las tres médulas constituyen el sistema neuroendocrino o tercer polo neutralizante que se ubica entre el Qi y Xue.

Las tres sustancias del tripolo orgánico :

Todos los órganos son tripolares y producen tres sustancias:

- TINH : energía : yang.
- THIN : vapor : neutralizante. Por ello, de esta salen otras tres...
- JING : Materia : yin.

Las tres sustancias del tripolo humano:

- Energía-Luz-fuego : + + +
- Linfa : + +
- Sangre : +

Las tres sustancias cerebrales del tripolo :

- Blanca : +++: hiper-energía: Quinonas y tubulinas integrinas del citoesqueleto...
- Negra : ++: hiper-energía + Luz.
- Gris : +: hiper-energía + luz + electroquímica.

El tercer polo vegetativo bionérgico :

Anatómicamente lo encontramos en diversos lugares fundamentales como en el ming men y los meridianos distintos que los distribuyen, etc.

Lo vemos en la energía **ZHON** EVOLUTIVA O CUSTIONADORA, como mediadora moduladora y/o neutralizante entre la energía creadora **YUAN** de configuración de la especie y la energía del cielo posterior: **RONG Y WEI**.

También lo podemos asociar a las diferentes energías TIHN de los órganos.

El tercer polo en el sistema nervioso central:

Lo vemos regulando la acción **del simpático y parasimpático** vía sustancia **gris** y/o sistema nervioso central y/o endocrino-metabolismo:

Expresado por el hemisferio cerebral **izquierdo y derecho**, regulado por la interacción del **cuerpo calloso cerebral**, tercer polo por excelencia. Los tres polos forman un solo cerebro verdadero.

Encontramos pues también el tripolo en la sustancia cerebral: “ blanca – **gris** – negra ”.

Consumo y APORTE de energía del tercer polo al cuerpo:

El tercer polo consume gran cantidad de energía, **¡ pero primero debe invertir/APORTAR tanta o más energía para extraer de su gasto o inversión el producto de todo su trabajo en la fábrica humana o configuración Yuan de la especie !**. Trabajo en el cual colaboran órganos y vísceras.

El tercer polo, en este caso, **sistema nervioso central aporta Zhong**, y absorbe constantemente energía oscura (cielo anterior) y del cielo posterior: electromagnética-gravitacional, aérea y alimenticia, para ser, estar y **APORTARLA** de modo dirigido o regulado, mediante el simpático – parasimpático y órganos – vísceras, que aportarán al T'Chi la experiencia y energía a modo de retroalimentación proporcionada por la vida sensual del espaciotiempo o materianergía mensurable, que precisa para su evolución saludable.

El tercer polo aporta la energía de somatización puntual y constante propia, con la que dirigir y regular el yin – yang .

**Acción o efecto de la aguja acupuntural o tercer polo
y de la “buena mano” del acupuntor.
(Ensayo)**

¿Puede hacer algo más el acupuntor, que transvasar la propia energía del paciente, entre meridianos para regularla?

En todo dipolo yin – yang está mediando el **tercer polo** o eje que une y separa y regula la acción yin – yang. En tal contexto, siempre que introduzcamos una aguja en un meridiano, crearemos una relativa división (izquierda – derecha y/o arriba - abajo) yin – yang de modo parecido a como si cortamos un imán, siempre se crearán dos nuevos polos y el consiguiente establecimiento o **al menos temporal configuración funcional de un tercero que los une y separa...o punto acupuntural**, que no será tan potente como un verdadero punto (u organizada central acupunturable). Convirtiéndose así la aguja en relativo elemento diferenciador yin – yang, y por tanto en la establecedora “**de una pequeña puerta de entrada**” o **tercer polo** neutralizante/modulante, y por eso de acción reguladora e inductora de fuerza neutralizante potenciadora de tal tercer polo, **que será mucho más eficaz en un punto verdadero o neutralizante**. Siendo así mismo una antena o vía de entrada a la fuerza externa neutralizante: zhong/Wei del paciente. Establece temporalmente así y similarmente a como lo hace el cabello, una puerta o nexo con la energía del cielo anterior del paciente y la del universo, además de ser también la puerta de entrada a las energías del cielo posterior del Sanador o Acupuntor, y en su caso de la electroestimulación o energía que pudiéramos introducir o inducir por mediación de la aguja.

El caso es, que una aguja, es una llamada de atención para la energía defensiva Wei que cubre como un halo todo el cuerpo. La aguja serviría para señalar y significar unos puntos en concreto, estableciendo así una demanda prioritaria, y tal vez también una mayor vía de entrada a ese punto de energía potenciándolo, como similarmente lo es una vellosidad capilar o intestinal...Todo esto permitiría algo más que el transvase y regulación de la energía ya existente.

Si en el Reiki o Qi Gong **la mano** es la transmisora de la energía universal y la propia personal del sanador respectivamente, estas energías deben poder transmitirse también vía acupuntor-aguja al paciente; y eso, hasta cierto punto independientemente del material de la aguja; puesto que la energía de sanación en su máximo grado de expresión es virtual; de ahí que haya habido agujas eficaces aun no siendo metálicas.

Tal vez, la hora del día en la que un meridiano está en alza, se deba a que en el medio ambiente exterior, tal energía está en alza y por ello tal transvase energético, pueda ser también hasta cierto punto captado mediante la aguja e introducido en el cuerpo/meridiano indicado.

La Aguja Acupuntural y el Campo Wei Defensivo y Efecto Vacuna.

¿Cuál es la funcionalidad de la aguja?.

Tal vez, la aguja es una interferencia/**antena** para el Wei y/o Zheng, y baliza de demarcación de actuación sobre un meridiano y un punto u **organelo** con su funcionalidad particular, ¡y por ello elegida para punturarse!.

La aguja debe interferir/sintonizar en el campo **cuasimagnético-Wei**; tal vez causando un efecto vacuna, debido a que la aguja ocasiona una leve herida/irritación; que por tanto señala y reclama y atrae **acción terapéutica**, tanto del medio energético externo como interno-somático. Tal herida energética sería el señuelo o reclamo y demanda de acción sanadora a la energía defensiva Wei.

Demanda sanadora conforme a la herida y **su contexto**. **Contexto que es sobre todo** más importante que la herida, y por tanto, configurando la acción o planteamiento terapéutico **en función de tal contexto** y no de la insignificante herida efectuada por la punción.

La delimitación de un mapa de punciones: agujas insertadas, configuraría el tratamiento pretendido, y el establecimiento de la **cupla** crearía el circuito y diferencia de potencial por el que debe encauzarse la acción sanadora del modo más idóneo.

Cuando se clava una aguja, el paciente manifiesta a su sistema nervioso y defensivo el significado y pretensiones de tal acto/agresión sanador; da vía libre pues al acupuntor para actuar a nivel bioenergético; la aguja por tanto, queda configurada de modo somático y energético como un complejo instrumento psicofisiológico terapéutico.

La aguja vincula pues al enfermo y al sanador como elementos que se retroalimentan y perfeccionan mutuamente aunando esfuerzos de un modo orgánico y social cooperativo. De tal modo, el médico, paciente y el T'Chi se retroalimentan cocreativamente desarrollando su capacidad de memoria, aprendizaje y defensa psicofisiológica-inmunológica.

Manipulación del punto bioenergético acupuntural

Precisa de la acción del aguja, pero tal vez podría introducir a través de la misma la energía **neutralizante global** que pueda incrementar y reorganizar la energía neutralizante del paciente, además de regular sus energías yin y yang . Esta energía también podría aportarla hasta cierto punto la energía neutralizante y/o de sanación del propio acupuntor, dependiendo pues de la misma y calidad. :

- Su mayor o menor capacidad, especialización **natural, o adquirida por la práctica del Reiki, o Tai Chi-Chi kung, yoga, función altruista social, etc.**
- También podemos recurrir a introducirla por **electroestimulación** a través de la aguja, en la que sin duda la elección de la frecuencia será determinante.
- Eligiendo el momento circadiano conforme la hora de tratamiento idónea en función de la plenitud o de plenitud del meridiano sobre el que actuar.
- Otra vía para la potenciación y reequilibrio e introducción de energía neutralizante la tenemos a través de la complementación del masaje Tui Na, la **homeopatía, flores de bach, Kinesiología, fitoterapia y dieta** transmisoras de su propia energía **ZHONG**.
- **Trato al paciente incide en su energía neutralizante metal y/o emocional, por lo cual es muy importante.**
- Otro procedimiento consiste en introducir energía orgónica con un acumulador orgónico vía aguja de acupuntura. Estudio realizado por el Dr. Carlos Iza.
e-mail: acupuntura_organ@ciudad.com.ar.
Web: www.acupuntura-organ.com.ar/Default.htm

Algo sobre las aportaciones a la Acupuntura Orgónica del Dr. Carlos Iza :

1) Tubos acumuladores de orgón :

sobre los puntos que deben estimularse. Como los tubos **concentran energía orgónica o "vital"** del medio ambiente y la radian por el extremo abierto en contacto con el punto, lo que en realidad estamos haciendo es **cargar el punto con energía externa**, y por lo tanto **estimular directamente la función deficitaria** sin correr el riesgo de obtener un efecto mínimo o nulo **debido a la resistencia o baja carga del organismo**.

2) Tubos extractores de energía (Dor-buster):

sobre los puntos que deben ser inhibidos. En estos sitios **el efecto no es el "desvío" de energía hacia regiones o meridianos menos irrigados**, sino lisa y llanamente, **su extracción del organismo hacia el medio externo**. Lo cual implica suponer que los **organismos vivos no sólo contenemos energía orgón, vital o positiva**, sino también energía Dor o negativa.

El **resultado** de cada aplicación **depende de la cantidad de bloqueos o corazas que tiene cada individuo en cantidad y calidad**; por lo general sus efectos son particularmente notorios inmediatamente y en los días siguientes a las primeras tres o cuatro sesiones.

Así es que **tanto el efecto como las posibles reacciones** guardan estrecha relación con la particular **estructura de carácter** estrictamente considerada en sus dimensiones y cualidades **psicofísicas**. Verdaderamente esta experiencia demuestra **la unidad del ser** con tal **simpleza y profundidad**, que luego de realizarla es difícil sostener que la inextricable compenetración de **cuerpo y alma** es nada más que una buena hipótesis.

Hay, además, **efectos diferenciales** según la categoría de los puntos elegidos y el **criterio de selección: algunas combinaciones** ejercen un efecto más claro sobre el aspecto **bio-síquico** y otras acentúan las respuestas **biofísicas**.

Pero la **clave** de su acción parece radicar en **el notable efecto que producen la carga y descarga simultáneas en los puntos apropiados**.

Por otra parte **la acupuntura describe una serie de características físicas y psicológicas para cada uno de los puntos**, pero es muy raro lograr la plenitud del efecto descripto estimulando al punto **con las técnicas convencionales**. Aparentemente **la extracción y suministro de energía** por medio de **los tubos logran del punto el máximo efecto posible**. Esto es muy notorio para quien tenga experiencia en acupuntura y presencia una sesión realizada con el procedimiento descripto. Y por lo tanto también **son diferentes las consecuencias terapéuticas** de su aplicación, que **no invalidan la utilización de agujas y otras técnicas cuando conviene "suavizar" el efecto**.

En un tratamiento que posea una **estrategia definida** todo tiene **su valor y su necesidad**

Esta es la gran diferencia que puede explicar la potencia del método: el aporte directo de energía o su extracción lograrían producir la **estimulación de todas las capas y propiedades del punto** y no sólo de algunas de ellas como hace la aguja de acupuntura.

¿ Cuánto tiempo, con qué frecuencia ?

El **esquema básico de esta terapia es simple: una sesión cada dos semanas durante tres meses, seis aplicaciones en total.**

De acuerdo a la **evolución** podría considerarse la **repetición** del ciclo o su continuación con **sesiones mensuales**. Cuando se opera con la **periodicidad habitual -quincenal-** debe concurrirse al consultorio a la semana siguiente para **sesión de acupuntura tradicional**, en una línea de "**refuerzo**" con las técnicas habituales. El tratamiento **no tiene contraindicaciones conocidas** aunque sí **modificaciones o interrupciones debidas a razones climáticas** (se decide inmediatamente **antes de la aplicación**) o **fisiológicas**. Por ejemplo: las mujeres deben avisar si se encuentran menstruando para evaluar la conveniencia de suspender la sesión según momento del mensturo y características personales.

Quienes ya se encuentren utilizando **acumuladores de energía** deben **suspender su uso** desde cuatro o cinco días antes de comenzar con este método, y sólo aplicárselos con indicación expresa en el período entre sesiones.

No hace falta tener **precauciones excepcionales** durante los tres meses que dura la **terapia regulatoria**, lo cual significa que **no deben suspenderse otros tratamientos ni las actividades físicas habituales**.

Tampoco se acompaña de una **dieta especial**, aunque sería deseable que **la alimentación fuera lo menos tóxica posible**. En algunos casos podría utilizarse un **programa de desintoxicación antes de comenzar**, pero esta eventualidad será indicada detalladamente y en forma particular **sólo si se considera imprescindible hacerlo**.

El Informe GERAC

La sorprendente conclusión del “Estudio científico alemán – GERAC”, hasta la fecha el más exhaustivo sobre la eficacia de la Acupuntura, ¿podría tener una lógica e importante explicación!.

El Pasado Domingo 14 de Noviembre/04 podíamos leer un interesante reportaje en el diario el País, sobre el Informe GERAC (“German acupuncture trials”).

El director del proyecto, Hans Joachin Trampisch, experto en estadística médica de la Universidad de Ruhr, no podía imaginar el resultado que mostraba dicho estudio. Tanto la buena y mala acupuntura realizada a propósito, obtenían prácticamente los mismos resultados, por cierto bastante positivos. Pero al sinólogo e historiador médico Paul Unschuld, de la universidad de Munich, no le sorprende lo más mínimo el asunto; pues según él, dentro y fuera de china hay muchas tradiciones acupunturales contrapuestas o considerablemente diferentes, y a pesar de ello, parecen funcionar.

De las conclusiones obtenidas en el estudio, parecería deducirse a simple vista, que es la simple estimulación periférica acupuntural junto al efecto placebo, la causante de los significativos efectos terapéuticos conseguidos; aunque ello no parece probable por cuanto además de ser importantes los resultados, también se consiguen en los tratamientos veterinarios no susceptibles al efecto placebo; veamos pues, que es lo que debe ocurrir en realidad.

La sofisticada fisiología bioenergética de la medicina tradicional china, no solo estaría respaldada por sus propio empirismo, resultados y teoría, sino también por la similar psicofisiología holística tradicional ayurvédica y sus redes de nadis, término equivalente al de meridiano. De modo parecido, el efecto homeopático, La propia física cuántica, las leyes de la transformaciones de la masa-energía y su principio de equivalencia, la dualidad onda partícula o el efecto holográfico cuántico, etc; avalan y hacen más plausibles sus postulados bioenergéticos.

Por tanto, pienso que se pude concluir **¿que la buena y mala acupuntura!** sólo produce resultados similares, en tanto en cuanto, la buena acupuntura **no es tan acertada como dogmáticamente se pretende hacernos creer**; sino que pierde parte de su eficacia porque adolece de lagunas y errores de fondo que por un lado, merman mucho su eficacia, y por otro, crean un distanciamientos e incomprensión entre las bases fisiológicas de la M.T.C y la medicina convencional o alopática. Lo cual no tendría

porqué suceder por cuanto ambas medicinas ¿si tienen bases serias y reales? deben tener más puntos de convergencia y compatibilidad que lo contrario. Pero se da la circunstancia que hay errores evidentes por ambas partes, que producen ese cierto desencuentro o falta de entendimiento conceptual.

Como explicación a los resultados mostrados hasta ahora por el Estudio GERAC respecto a la M.T.C, planteo los errores más significativos que encontramos en **La Gran Regla de la acupuntura** o Ley emblemática de los 5 movimientos, estaciones y sus polaridades; que deberían ser corregidos para no restarle efectividad y hacerla más racional y equivalente o compatible con la fisiología alopática. Veamos pues alguno de tales errores de fondo:

Por nefasta convención se suprimió el último o 6º movimiento en la Gran Regla, pasándose a formar una pentacoordinación, en la que el movimiento tierra central se ubicó al principio de la misma; conformando así un orden de generación sucesivo y control YIN – YANG en gran medida erróneo si lo contrastamos con lo que hoy sabemos científicamente sobre los estados grados y orden de la materia:

Sólido, líquido, gaseoso, electromagnético, virtual, etc. En contra de esta lógica científica y racional, se estableció lo siguiente:

“Que el movimiento funcional tierra, generase el metal , y éste al sublimarse produjera el agua, que generaría después el movimiento madera. La madera se sublimaría hacia el fuego y todo el ciclo comienza de nuevo”.

Pues bien, esa gran regla está confundida y ubica mal el orden de sus movimientos y polaridades; de ahí, que luego venga a dar casi lo mismo que se emplee al azar, bien, mal o con ese fundamento la Ley troncal que es la de los 5 movimientos.

Además de que en la pentacoordinación se ha solapado su 6º movimiento: TR-MC, para que cuadren en sólo 5 movimientos, están mal ordenados por densidad y polaridad YIN-YANG. Lo correcto es lo siguiente:

El ciclo generacional o Gran Regla termina y comienza en el invierno y su movimiento METAL, que es el más yin de los yin o denso, pesado, duro y frío. Después el metal se sublima o transforma en el movimiento TIERRA hacia el final del invierno o comienzo de la primavera. De la TIERRA en primavera nace el movimiento MADERA, que es de menor densidad. Así, la madera podrá sublimarse en savia vegetal o siguiente movimiento AGUA; ya que el agua es menos material y terrosa que la madera. El movimiento AGUA; es decir, savia o sangre, se sublimará o perderá densidad al depurarse y convertirse en vapor o nube, aire; que al llegar el verano se transforma en calor o movimiento FUEGO, que es el movimiento más yang. Desde este movimiento comenzará a madurar y declinar el ciclo hasta llegar al movimiento regulador: GRANO, que representa la recolección de la cosecha y principio de la siembra siguiente que dará comienzo tras el invierno repitiéndose estacionalmente el ciclo.

En el siguiente gráfico podemos ver como es la GRAN REGLA convencional y errónea de 5 movimientos; y la correcta o HEXACOORDINACIÓN en contraposición a la errónea pentacoordinación. Pentacoordinación que no se justifica por cuanto los planos energéticos son 6 número par y no 5 número impar.

Debemos tener en cuenta que desde la Revolución Comunista en China y aún antes, se cercenó la Bioenergética más holista y relevante de la M.T.C, desligándose de la Bioenergética Ayurvédica. Alto precio que hoy pagamos a modo de tremenda ignorancia y errores acupunturales que hace muy difícil su reconciliación con la medicina convencional u alópata.

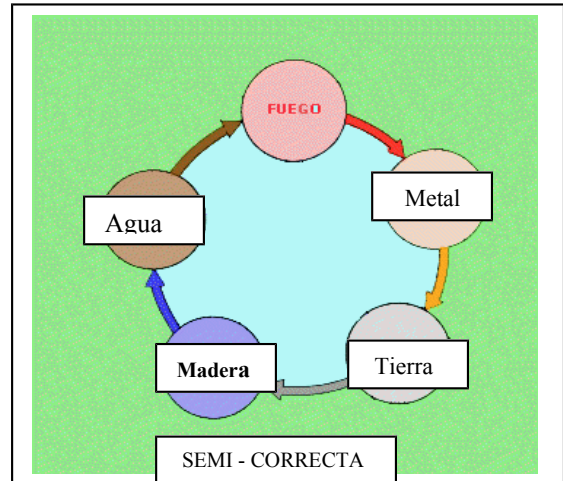
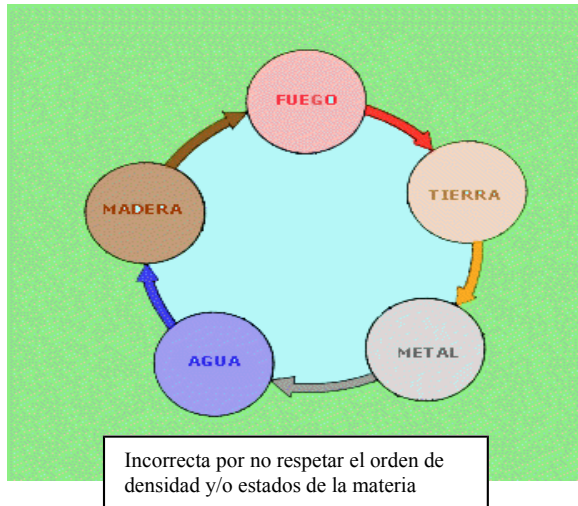

LOS PLANOS ENERGÉTICOS SON 6 Y NO 5

La Gran Regla **Correcta** de 6 movimientos y no la convencional de 5 incorrecta.

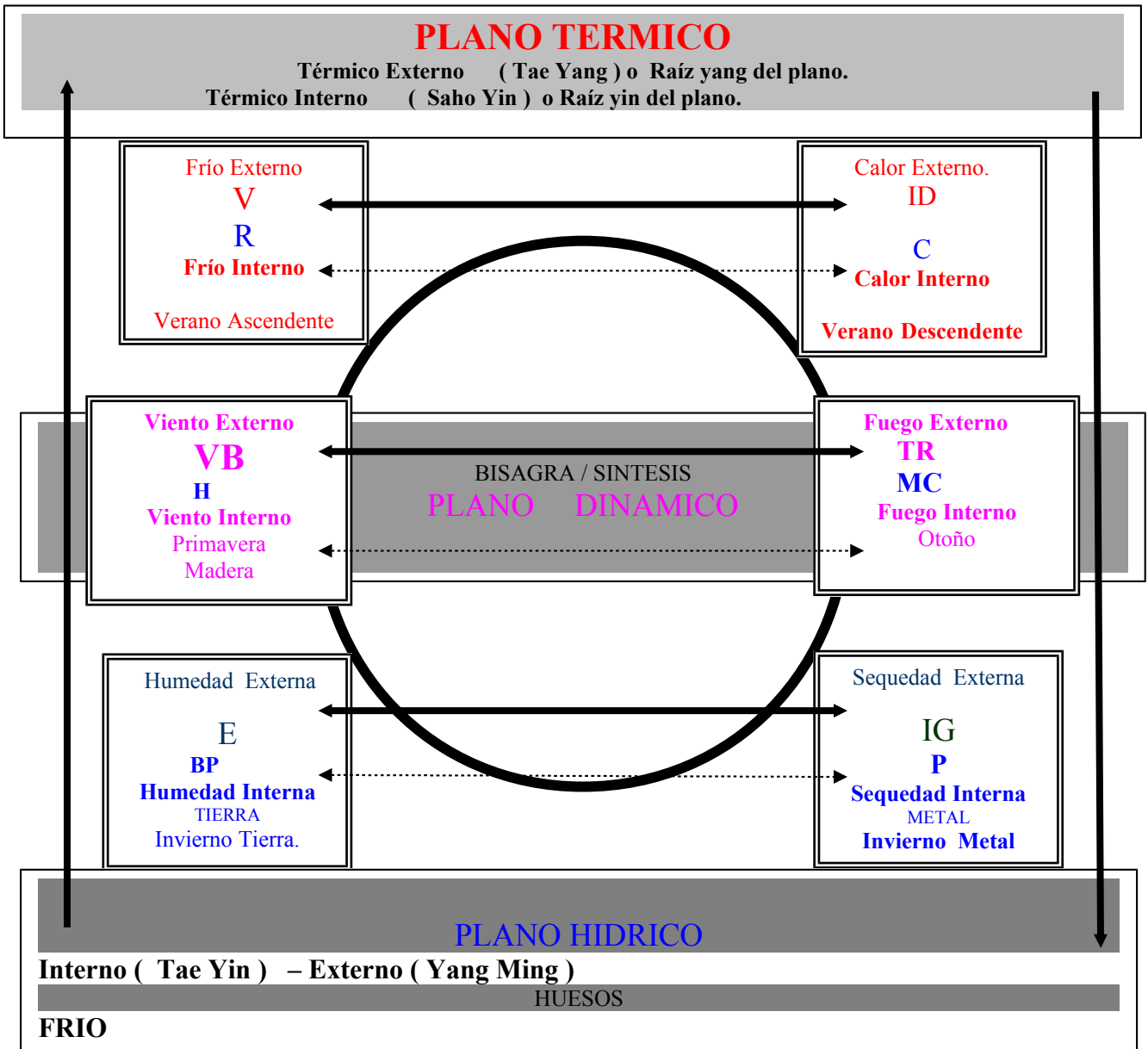

Cómo dejar al sistema simpático (**Yang**) y parasimpático (**yin**) sin la parte del sistema nervioso e hipotálamo que los regula. Ese tercer polo regulador/neutralizador se conoce en la M.T.C. como Xinbao, que tan desubicado está debido a lo poco que se comprende su función y coextensión respecto a todos los movimientos y meridianos.

El conocimiento correcto del Xinbao contribuiría a interpretar los desconcertantes resultados obtenidos; pues de él, depende la gran acción reguladora que se ejerce sobre todo el organismo. Es por ello que las punturas/acupuntura sobre el cuerpo deben hacer saltar la alarma y por tanto provocar su carácter eminentemente rector y **regulador del sistema nervioso simpático – parasimpático**. De tal modo, cuando la más o menos equivocada praxis acupuntural comienza a desequilibrar el balance energético del paciente, su Xinbao, se vería forzado a intentar reestablecer por si mismo y debido a su gran autonomía el equilibrio yin – yang alterado, y a su vez o además, reconfigurando los desequilibrios funcionales pasados que se le venían acumulando, por los cuales el paciente acudió a recibir tratamiento.

Tampoco se puede dejar de tener en cuenta, el hecho de que al punturar, la energía de la persona que lo hace, sea o no experta, transmite su energía personal o de sanación en su caso, a modo de una cierta transfusión bioenergética o antídoto terapéutico. En fin, hay muchos factores en juego a investigar.

No deseo dejar pasar la oportunidad de comentar otro gran error de la M.T.C como es el de la polaridad del elemento y movimiento AGUA.

Se considera al agua erróneamente como de polaridad muy YIN o polo más opuesto al fuego. Pero lo más opuesto al polo yang/fuego, es el frío y estructurado metal y/o la tierra; siendo el agua el movimiento y elemento interfaz o regulador e intermedio. Téngase en cuenta, que **el cerebro es lo más yang del cuerpo y este es un 85%** de agua. El líquido cefalorraquídeo es alcalino, la propia sangre es ligeramente alcalina; es decir ligeramente yang. El líquido no tiene forma, y si piensan en el alcohol o la gasolina, verán que incluso son agua de fuego: inflamables... La sangre es agua caliente, por lo que aún está más yangnificada.

Este error conceptual y de polaridad que atribuye al elemento y movimiento agua la polaridad YIN, tiene su repercusión constantemente en el tratamiento acupuntural, pues cada vez que hay que potenciar el aspecto yin, se recurre al agua y no a los elementos y movimientos más representativos del YIN.

El agua, es decir, la sangre y la linfa, son elementos reguladores del yin y el yang por lo que se podría considerarlos neutros o más exactamente ligeramente yang y jamás, como el yin de los yin.

Paulino María Iñigo.

<http://www.alfeon.info>

Tumoraciones

El tercer polo /Zhong

Y

Los virus

Todo aquello que se ataca así mismo, supone el ataque del sistema nervioso autónomo/vegetativo e inmunológico, al sistema nervioso central o consciente o del Ego.

No debemos perder de vista, que de modo similar a como la matriz va gestando un feto, el sistema nervioso e inmunológico vegetativo-autónomo de toda persona, va gestando una especie feto a modo de sistema nervioso central o neocortex; hay pues en todo cuerpo y en cierto modo dos personas en una...

No debemos perder de vista, que el sistema nervioso central es literalmente un feto en vías de emancipación del sistema vegetativo. Hay un momento en que la madre gestante vegetativa (Sistema nervioso vegetativo) puede decidir por criterios defensivos generales, abortar el sistema nervioso central gestante, porque éste, se esté saliendo de madre... Por ello el vegetativo puede decidir atacar y abortar el Ego y sus sistema nervioso central, para no poner en peligro su vida e intereses generales... Cuando el desencuentro ha llegado a tal extremo entre el Sistema vegetativo autónomo y el central las consecuencias son dramáticas.

Con el debilitamiento extremo y rápido del tercer polo que une y separa el yin-yang de nuestro pequeño sistema nervioso central personal/egóico, la interacción yin-yang entre uno y otro se cortocircuitaría exacerbando y descontrolando la creatividad reproductora y somatizadora del zhong y por ello ocasionando la exacerbación del yin-yang, produciendo así una hiper-generación celular o anomalías celulares de distintos tipos o modos de tumoraciones, etc.: Una verdadera reacción celular en cadena que se somatiza rápida, descontroladamente y por eso gasta las reservas de energía corporal general **Zhen a gran velocidad.**

VIRUS:

Un proceso similar pero un tanto diferente supondría la creación o somatización de los virus:

Cuando la emocionalidad-Xinbao se desregula “suficientemente” surge un desencuentro entre el sistema generatriz Zhong del SNC o Xinbao personal respecto al sistema vegetativo o Xinbao vegetativo-global:

Esto causa un descontrol en la somatización del zhong-Wei que altera las colectividades microbianas y que hace que tal energía descontrolada sea por ello hasta cierto punto independizada o **fragmentada del sistema general** y por eso diferenciada y convertida en un semi-individuo...medio vivo y medio dependiente de la vida de su generador Zhong-Wei. Entonces tal energía fragmentada y diferenciada a través del proceso de decoherencia cuántica, puede quedarse por atracción de parentesco o interdependencia en la órbita somática de la persona productora u otra similar y por ello

susceptible a ser infectada. Tal energía irá pues somatizando independientemente y por tanto como agente hasta cierto punto emancipado o semi-individualizado del propio cuerpo desde las vías generativas celulares. Desarmonizando y gastando el sistema inmunológico y confundiéndolo o alterándolo, de modo que incluso llegue a emanciparse del mismo atacándolo para sobrevivir y conservar su relativa independencia; como una especie de apéndice o hijo energético degenerado y parasitario. Esto crea el virus.

Normalmente un exceso de plenitud supone una yangnificación o barrera que impide el drenaje de la plenitud al exterior haciéndola reaccionar con el individuo generador y de ahí la incapacidad de vencer en su caso al virus o lo que sea; pero más que ser el virus una energía yang, es una fragmentación, y su obstrucción, que puede ser por tanto solventada con más yang para expulsarla; aunque si la causa es una plenitud exacerbada, más yang contribuiría a empeorar el asunto.

La cuestión es que el virus viene a ser una anomalía emocional del Zhong-Wei o factor neutralizante regulador del yin – yang. En cierto modo es otra modalidad de cáncer que puede fundir rápidamente las reservas de Zhong al causar una hiperproducción de energía fragmentaria y separada del cuerpo y por ello no celular sino vírica...; que no puede reproducirse así misma porque es una producción semiindependizada del propio Zhong alterado.

Un virus que se transmite de su generador a otro individuo distinto, no debería poder parasitarlo, ya que un virus no es en realidad un agente independiente, pero como zhong/Wei independizado que es, puede contactar con el zhong de otro individuo susceptible y desencadenar el mismo proceso aunque no el mismo cuadro psicológico sino parecido.

En el sentido sugerido, es que por ejemplo, el efecto invernadero representaría un tapón o plenitud que impediría el drenaje de zhong/Wei anómalo al espacio reciclador y por ello podría contribuir a producir enfermedades víricas y alteraciones desconocidas de la fauna microbiana en la flora y fauna del planeta.

El acupuntor con su aguja y coherente aplicación, es también otra forma del tercer polo exterior y auxiliador, que puede regular el polo neutralizante del paciente estableciendo el reequilibrio de la dinámica yin – yang o “vacío – plenitud” visceral, orgánica y emocional que tal vez podría acabar con el cáncer y el virus ayudando al zhong a recuperar su fuerza de control regulador de sí mismo y del yin-yang.

El **Virus y su polaridad**. Surge en un **estancamiento y fuerte desequilibrio** de energía yang, en el que la energía se rarifica y **baja de vibración y se enfría** materializándose y

por tanto concretizándose y por ello somatizándose. Surge en un estado de falsa plenitud yang, pues cuando algo se estanca no aumenta el yang aunque aumente su temperatura, porque no aumenta el volumen, sino **el yin**; se coagula la energía porque el **XB de la persona** se descoordina de la dinámica **psicoecológica del ambiente y T'-chi**. Esto lleva a una cierta ruptura o fragmentación, es decir diversificándose de la energía de interrelación persona-ambiente, y por tanto multiplicándose y somatizándose y enfriándose anómalamente. Esa presión rompe la entalpía o síntesis **yin -XB- yang**, produciendo incremento anómalo de la interacción y por consiguiente proliferación descontrolada de síntesis emergentes. El **XB** se descompone...

El virus pues, no surge con un exceso de calor sino con un estancamiento perverso y pérdida de energía del ambiente psicofísico que se torna ácido: materialista. Por eso, la gripe se contrae sobre todo con el ambiente frío, o bien, cuando el ambiente es perverso y caliente; por ejemplo el que sufrimos por el efecto invernadero...en el que aparentemente hay un exceso de yang/calor de cierta frecuencia pero con disminución de energía y del calor de radiofrecuencias más expansivas o pérdida de Qi, Zhen...; por tanto pérdida de yang. **Es por ello, que la fiebre es un mecanismo yang contra el virus que es yin. El Virus, es un agente inmunológico del ambiente para controlar a sus individuos que son sus células...**

POSIBLES ERROES con el RIODARAKU MEDIDOR BIOENERGETICO

Considero las mediciones bioenergéticas imprescindibles en el siglo XXI, pero sabiendo que se está midiendo en realidad; en tal sentido el Riodoraku **tal vez es equívoco en aspectos... por procedimiento de medición insuficiente o no adecuado.** De ahí, también, que no registre disfunciones crónicas, veamos un poco el posible por qué de todo ello, que sería factiblemente subsanable.

El equilibrio de lateralidad es fundamental porque define el equilibrio yin – yang de nuestros hemisferios cerebrales izquierdo, derecho y el control que realiza el cuerpo calloso cerebral o Chongmai (Cerebro-Sistema endocrino) que impulsa y regula toda la fisiología y su simbiosis con el medio externo; además tal lateralidad implica también cierto equilibrio alto-bajo, pero tengamos en cuenta al respecto:

Pero como somos ¡**hombres y mujeres!**, y además tenemos **un lado** más fuerte, hábil y dominante, la lateralidad no puede estar equilibrada sino relativamente en sentido izquierda y derecha. Esto es más determinante que la hora y la estación en que se hace la medición. Esto no parece tenerse en cuenta; aunque lo más importante es que la pretendida medición de lateralidad se efectúa midiendo una de las partes en función de la otra; lo cual solo sería aparentemente correcto, ya que... Ejemplo:

Si mido la mano derecha respecto a la izquierda y viceversa, estaré todo el rato midiendo lo mismo; es decir, de izquierda a derecha y de derecha a izquierda. Si sostengo el electrodo/masa de referencia en la mano izquierda, haré las mediciones en la derecha; pero al hacerlo así, habré implicado en el circuito derecho al izquierdo desvirtuando la medición. Habré implicado/unificado a los dos hemisferios cerebrales; con lo cual si esto solventaría la diferencia fuerte/hábil de la parte derecha en los diestros, respecto a la izquierda (lo cual estaría muy bien) tiene la contrapartida, de desdibujar por eso mismo, el **efecto lateralidad. Por ello no sale siempre y sistemáticamente la lateralidad**; sino otros efectos agudos o circunstanciales, etc.; que requerirían investigación estadística para poder definir y opinar al respecto. Hay que tener en cuenta, que los meridianos de la izquierda están unidos con nudos-neutralizantes con los de la derecha; luego están “unidos pero separados...” por muy paradójico que resulte el asunto. Por ello pienso:

Pienso que para medir bien la lateralidad Real y de forma global (crónica-aguda), sería imprescindible medir de modo independiente cada meridiano de principio a fin. Con lo cual siempre debería haber diferencias entre la parte izquierda y derecha y la yin - yang, más acusadas en los hombres, porque tienen mayor lateralidad interhemisférica cerebral, y **diferente grado de fortaleza habilidad entre la izquierda y la derecha.**

Lo mismo cabría decir de la medición del equilibrio de cada plano energético respecto a su cantidad de yin – yang; ya que si se mide el plano en su conjunto; es decir sus dos meridianos a la vez la información obtenida es menor que si lo hacemos de un extremo al nudo y de éste al extremo opuesto. **Además no solo medimos los dos meridianos de forma global sino que en esa medida metemos la propia del nudo o neutralizante que une y separa el plano en dos meridianos o partes yin - yang: órgano - víscera.**

Por otro parte, en el lado derecho tenemos Hígado-Vb y en el izquierdo Bazo-Pancreas; con los mismos meridianos de un lado no podrán tener unos valores simétricos, etc.

Faltan mediciones prioritarias, como son niveles de energía en el RM y el DM que muestran bien la lateralidad reguladora y sus niveles de energía importantísimos. Así, como los niveles de las barreras energéticas.

Si parecen correctas las mediciones que permiten ver el equilibrio en las triadas de meridianos para su equilibrado mediante el Luo de grupo. También se aprecia bien el grado de equilibrio en las unidades energéticas (yuan –luo) y la aplicación de los ciclos de regulación; por lo cual el Riodoraku es interesante y podría serlo muchísimo más... probablemente.

Sugiero, que se podría medir la “**Lateralidad Global**” midiendo desde el **1R** al **8 MC** (yon quan – lao gon) de un lado y del otro, además de medir independientemente y de principio a fin cada meridiano de la parte izquierda y derecha.

**Concepto renovado de Plano
y
Meridiano**

**Sentido de la circulación
del
Rong y Wei.**

Vías Energéticas

Concepto renovado de Plano y Meridiano

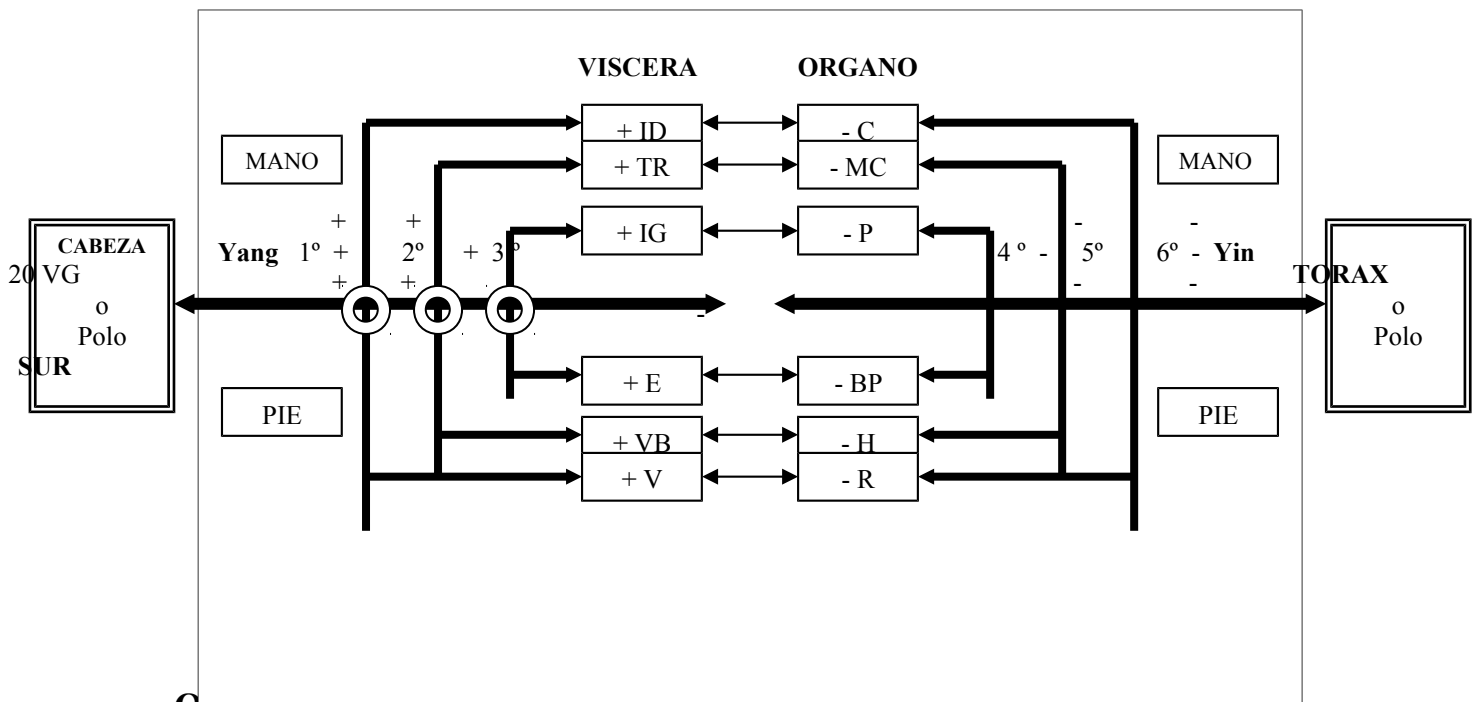

Observaciones .

Hay que pensar en un plano, como un campo magnético pero virtual, con un polo sur yang/cabeza: expansivo o **emisor** por el que sale el movimiento y por un polo norte yin/receptivo por el que entra la corriente magnética, de modo que el que regula y divide el plano es el tercer polo como en un imán. En nosotros el 3^{er} polo troncal o eje regulador neutralizante es el chongmai con sus polos sur 20 VG y norte Coxis: 1·RM, 1DM y 1R.

Hay que pensar en un meridiano como en las líneas de un campo virtual/ magnético que inducen su corriente electromagnética en los cables o nervios electroquímicos nerviosos y sanguíneos, y por ello de ubicación un tanto difusa pero definida, y así vemos que tienen puntos bien concretamente ubicados y hasta alineados. Aunque tampoco debemos obviar su aspecto más funcional o de plano difuso. Esto podemos entenderlo si pensamos por ejemplo en que pulmón está en todas las membranas, etc. Con el plano sucede lo mismo. Un meridiano es una polarización funcional fundamental de un plano.

El meridiano no tiene localización anatómica lineal puesto que está en todo el cuerpo en todas y cada una de las células; luego está delante, detrás, arriba, abajo, etc. No se puede asociar su polaridad pues, a zonas anatómicas yin o yang; sería un error. No

podemos tomar **la línea de comando del meridiano, por el propio meridiano** o su parte interna; pensemos por ejemplo en el IG o el ID y veamos que lejos están de su localización visceral anatómica “principal”. Además, el meridiano no tiene una localización tridimensional ni una direccionalidad tridimensional.

Lo que conocemos más concretamente como meridiano, no es sino un pequeño segmento del mismo que nos da acceso a su regulación, mediante puntos de comando que se pueden regular de diferentes modos, ya sea por presión, calor, punción o cualquier otro estímulo que haga significarse a tal punto.

- Es importante darse cuenta que **la cabeza** es el nudo comandante que divide el plano para formar **tres meridianos** tripolares, que encuentran sus polos neutralizantes **en la cabeza o Zhong o Chongmai que es el eje del meridiano y plano. Pero la cabeza es a su vez la que forma los planos yang viscerales; mientras que el Torax forma los planos y meridianos yin u orgánicos.**
- las manos son yang y los pies yin.
- Mientras que el pecho es el nudo neutralizante que regula la división de los planos yin para formar los meridianos con sus tres polos: pecho (N), mano (yang), pie (yin).
- Los planos yang son viscerales y los yin orgánicos, según la actual M.T.C; lo cual es erróneo.
- Las manos son el eje del cambio de polaridad **órgano-viscera**, pero es que además crean los acoplados órgano-viscera.
- Los pies son el eje de cambio de polaridad y acoplamiento órgano-viscera más yin. No es extraño por tanto que la zona de comando de la unidad energética esté en las extremidades superiores e inferiores. Así mismo pies y manos representan pues a la unidad energética reflexológicamente y son verdaderos tripolos vegetativos, y por ello nos dan la capacidad de regulación. Estas unidades energéticas pueden ser relacionadas con los chacras que las dirigen debido a la asociación de los diferentes dedos con los chakras; lo cual puede ampliar el conocimiento de su comportamiento, como más adelante veremos.

Concepto de Meridiano o Unidad Energética.

NO se puede denominar unidad energética a un solo meridiano, ni a un plano; pues representan operativamente a un solo polo o unidad; pues aun cuando un meridiano tenga una polaridad fundamental y además una raíz de polaridad opuesta y el nudo que las une y separa convenientemente, no llegan a ser operativos. Se necesitan tres planos o polos conjugados para constituir una unidad **Real y Operativa psicofisiológica: Térmico, Dinámico e Hídrico.**

Unidad Energética Real:

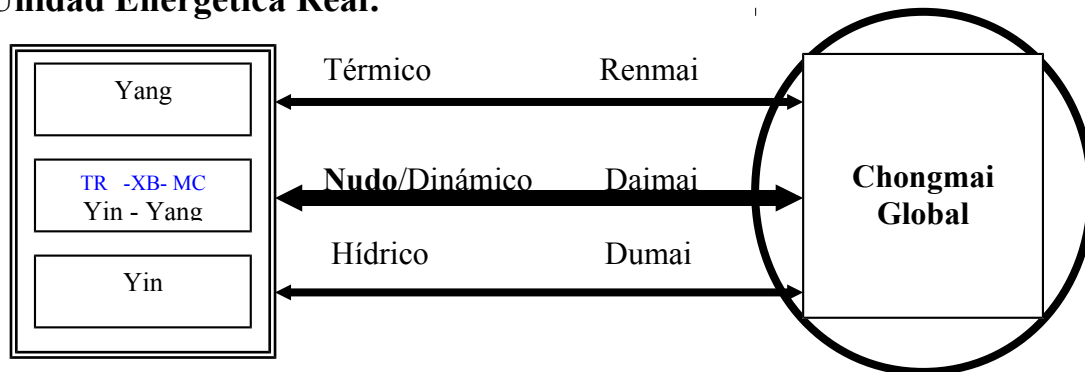

Todo Meridiano y plano tiene siempre tres raíces o ramas unificadas, pero predominando siempre una de ellas por medio de su nudo/bisagra regulador que balancea el meridiano y plano hacia la polaridad dominante yin, yang o neutralizante: Positrón - Neutrón - Electrón. Esto lo vemos en un átomo ionizado, en un ácido o una base, etc. :

Raíz Yin	Eje o Nudo andrógino XB	Rama fundamental YANG
----------	-------------------------	-----------------------

Raíz yang	Eje o Nudo andrógino XB	Rama fundamental YIN
-----------	-------------------------	----------------------

Raíz Yin	Eje o Nudo andrógino XB	Raíz Yang
----------	-------------------------	-----------

La bioenergética ayurvédica ha sabido comprender e interpretar y transmitir bien este concepto superando el aparente monismo y el dualismo bioenergético de la MTC.

La filosofía moderna y física occidental comienzan ahora a entrever este concepto que supera el dualismo “azar – causalidad: Yang – Yin” bajo el incipiente marco de la Teoría de la Complejidad que supera la entropía y hace posible la entalpía individual en simbiosis con el medio. Es una asignatura pendiente de la MTC que los viejos taoístas tenían superada pero que en general no se ha transmitido o no se ha sabido entender en 3000 años todavía.

Si comprendemos el significado y operatividad reguladora del plano bisagra MC, sabremos que es fundamental en toda posibilidad de curación, máxime en aquellas afecciones psicofisiológicas que no admiten regulación acupuntural externa a la libre voluntad personal. Por ello en toda teoría o terapéutica emocional profunda o que afecte al plano bisagra, la terapia psicológica y de reeducación será fundamental; ya que la acupuntura no llega a esta zona o nivel. La interdisciplinariedad es necesaria.

El flujo magnético y su similitud con la acupuntura.

Flujo magnético:

Un imán genera un flujo magnético el cual “sale” por el lado norte y “entra” por el lado sur (esto es puramente en términos de convención, no es que salga y entre, sino que se escoge ese sentido arbitrariamente a la fuerza magnética generada por el imán).

No obstante aplicado a la energía humana, una corriente de energía entra y sale por la cabeza yang o sur y otra asciende y desciende desde los pies yin o norte. Eso genera dos campos de energía o virtual-magnéticos opuestos que se unifican creando un vórtice y un sentido de la energía o campo polarizado. Esto da lugar a que en cada polo:

- **En la cabeza** entra una energía yang que se dirigirá y saldrá por polos pies
- **En los pies**, entrará una energía yin que se dirigirá y saldrá por la cabeza.

Las dos energías se encuentran y crean un vórtice o campo que circula hacia abajo por el exterior en sentido horario y hacia arriba por el interior. Pero aún así siempre se mantendrá una corriente de entra por los pies y de salida por la cabeza más otra inversa debida al movimientos circular o de vórtice que se genera.

Veámoslo gráficamente:

IMAN HUMANO O TERRESTRE
 EN ITERACIÓN SIMBIOTICA CON LAS FUERZAS DE LA TIERRA Y EL CIELO

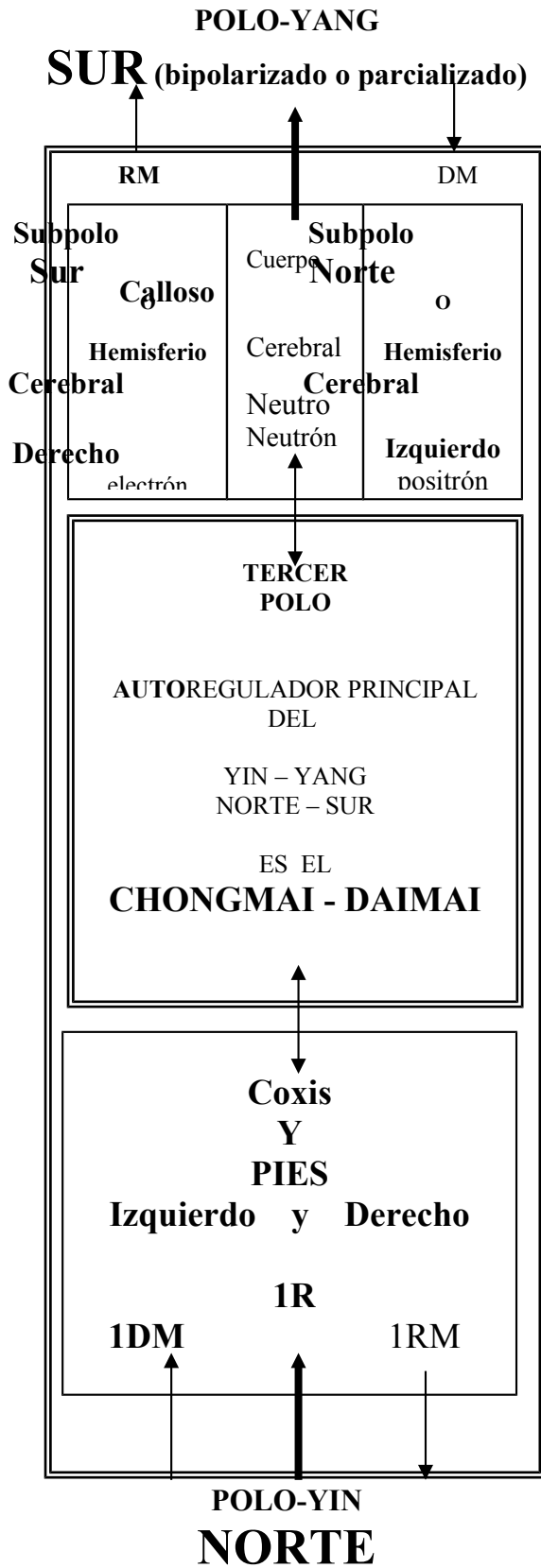

(Polo Norte bipolarizado y por tanto con opuestoS sentidoS circulatorioS)

Formación de Planos y Meridianos

- **Muy importante:**

Los polos de plano o meridianos aunque tripolares, son en cierto sentido, bipolares o emisores-receptores, aunque en ello predomine más una des sus actividades yin/receptor o yang/emisor.

Por el Polo sur o Yang del plano sale la energía que se emite para que pueda entrar por el norte o Yin, o de otro modo visto, se suministra la energía que entra para que sea recogida y elaborada por el polo neutralizante o eje del plano/cuerpo/campo, y que por el polo norte desechará lo que sobre.

El polo norte y sur son selectivos o reguladores, son en cierto modo bipolares elabora y desecha selectivamente o no deja entrar o salir al o del interior del cuerpo lo que no es conveniente.

UBICACIÓN ANATOMICA Y FUNCION DE LOS PLANOS Y MERIDIANOS

EL INTESTINO DELGADO CHINO.

¡ENCONTRADO!

Plano Tai Yang

Sur/ Yang/emisor: ID. ←———— Norte/Yin/receptor: V.

Así, tenemos el intestino delgado CHINO, que suministra la fuerza YANG ALCALINA que se introducirá en la LINFA Y POSTERIORMENTE EN LA sangre y la vejiga/riñón que expulsará los sobrantes. Por el interior del plano la energía circula del norte al sur pasando por el neutralizante y finalmente saliendo la energía elaborada por el polo sur al exterior, etc. Parte de la energía salida, volverá al cuerpo, pero la mayor parte no...

Este misterio Chino queda pues resuelto si no se demuestra lo contrario. Veamos:

Hay dos intestinos delgados o ramas una yin y la otra yang:

Tenemos una parte del intestino delgado que junto al estómago occidental forman el Estómago Chino, pero es el I.D. Chino aquel que absorbe las grasas quilíferas y a través del trayecto de los vasos quilíferos va a la cisterna de Pecquet para ir a parar al már linfático. Este quilo es de reacción fuertemente alcalina, por eso va a la linfa y no a sangre-hígado.

Ese quilo-graso de reacción fuertemente alcalina es fuego, calor, plano térmico; los átomos de la linfa son más libres y están menos ionizados que los de la sangre comunican pues más y mejor con lo más yang; por ello XINBAO es linfa, y el intestino delgado Chino parte de esa linfa y del Xinbao.

El Intestino Chino es pues yang/alcalino mientras que el Intestino grueso es muy ácido, es el yin de los yin, por eso es METAL, y por su función y ubicación anatómica, etc.

Nódulo Linfático, Como parte del I.D. Chino.

Los nódulos linfáticos son estructuras pequeñas, reniformes (en forma de frijol o habichuela) que se encuentran encadenados por todo el cuerpo a lo largo de las rutas linfáticas.

Los nódulos linfáticos tienen compartimentos especializados en donde las células inmunes se congregan y en donde ellas pueden encontrarse con antígenos.

En algunos aspectos, los linfocitos son las células más importantes del sistema inmunológico.

Existen dos tipos principales de linfocitos: **los linfocitos B y los linfocitos T**. Los primeros son responsables de la inmunidad humoral o serológica; es decir, los linfocitos B y sus descendientes directos, que reciben el nombre de células plasmáticas, son las células responsables de la producción de unos componentes del suero de la sangre, denominados inmunoglobulinas. **Los linfocitos T son responsables de la inmunidad celular; es decir, atacan y destruyen directamente a los antígenos. Estas células también amplifican o suprimen la respuesta inmunológica global, regulando a los otros componentes del sistema inmunológico PSICOFISIOLÓGICO, y segregan gran variedad de CITOQUINAS:**

Las citoquinas fomentan el crecimiento de las células, promueven la activación celular, dirigen el tráfico celular y destruyen las células blanco—incluyendo las células del cáncer. Debido a que ellas sirven como mensajeros entre los glóbulos blancos o leucocitos, muchas citoquinas se conocen también como interleuquinas.

Los linfocitos T constituyen el 70% de todos los linfocitos. Tanto los linfocitos T como los linfocitos B tienen la capacidad de recordar, desde el punto de vista bioquímico, una exposición previa a un antígeno específico, de manera que si la exposición es repetida puede producirse una destrucción más eficaz del antígeno.

El efecto de las **citoquinas** puede ser variado, pero se sabe que en células endoteliales inducen la reorganización del **citoesqueleto**, modulan la expresión de moléculas de adhesión y citoquinas, disminuyen la actividad anticoagulante intrínseca de las células endoteliales y aumentan la actividad procoagulante y protrombogénica de las mismas.

Si ahora recordamos que las citoquinas, quinonas, integrinas, tubulinas del citoesqueleto y el glucocálix celular responden tanto a las pequeñas variaciones de la gravedad y electromagnéticas comprenderemos enseguida la relación/COMUNICACIÓN de las membranas celulares y entre ellas las del I.D. Una comunicación tan importante y yang que tienen con el medio bioenergético externo/interno en un sentido psicofisiológico y **psicofisiológico, y por ello con el inconsciente individual colectivo y dinámica rectora evolutiva inteligente; o dicho de otro modo con el Xinbao... Esta funcionalidad según se tome, será de carácter yang o neutralizante/modulante o interface...**

Plano Shao Yang

Sur/emisor: TR. ← Norte/receptor: Vb.

Por el Polo sur del plano sale o se emite la energía que el TR suministra al hígado/Vb como polo norte, que la recogerá y elaborará y hará circular por el interior corporal, etc. el hígado recogerá e introducirá y humanizará la y lo que sobra será expulsado por la Vb o polo norte, etc, como describí en el plano anteriormente comentado; mientras que lo aprovechable de la Vb será aportado al TR, etc.

Plano Yang ming

Sur/emisor: IG. ← Norte/receptor: E.

Creo que el orden está al revés, pues recibe el E y transmite al IG Chino que está ubicado en la parte occidental y en su raíz yang en la parte linfática colectora de desechos, que no en aquella otra parte linfática anabólica o parte del MC.

Plano Tai yin

Sur/emisor : P. ← Norte/receptor : BP.

Por el Polo sur Pulmón se emite la energía que aporta o entra por el polo norte BP para se elaborada e introducirse en la sangre; pero el propio bazo-páncreas también es selectivo o emisor y arroja sus desechos...

Plano Jueyin

Sur/emisor: MC. ← **Norte/receptor: H.**

El Polo sur MC proyecta o manda la energía que se aporta o entra por el polo norte Hígado, que ...

Plano Sahoyin

Sur/emisor: C. → **Nortereceptor: R.**

Por el polo sur Corazón se aporta el impulso dinámico que se aporta al riñón para que este lo introduzca en la sangre y recoja y deseche lo que corresponda.

Controversias en la Pentacoordinación

**Controversias que pueden ayudarnos a comprenderla mejor
e
investigar sobre la misma**

LOS PLANOS ENERGETICOS

Y

LA PENTA o tal vez, ¡ Hexacoordinación ?

- Para una posible Revisión / Corrección y Actualización de la Pentacoordinación Oficial y sus consecuencias...

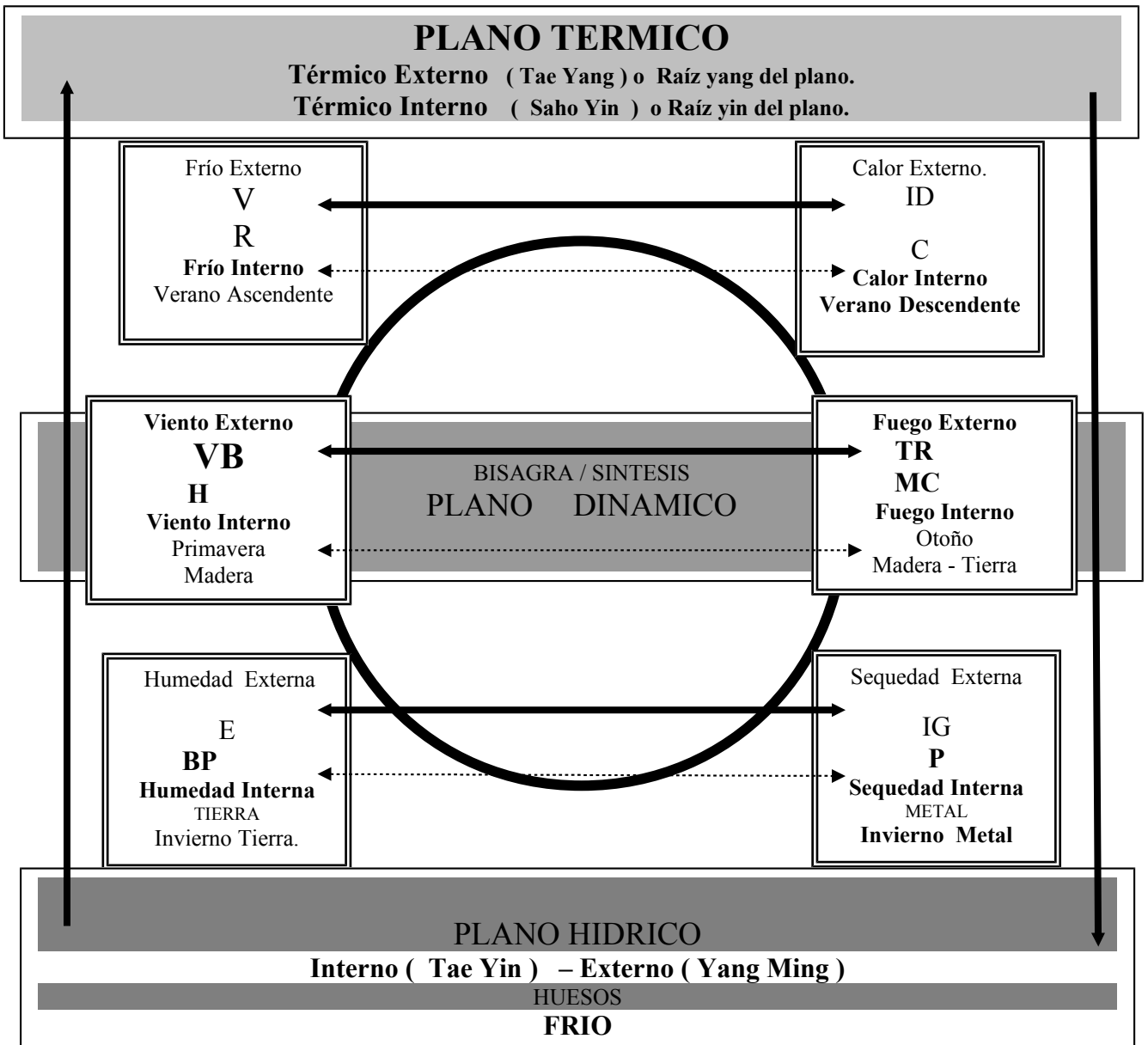

Nacimiento Objetivo de la Pentacoordinación / Hexacoordinación.

El concepto de Pentacoordinación o mejor dicho Hexacoordinación nace objetivamente de la formación y ubicación de los tres planos fundamentales y sus correspondientes 3 ramas externas y 3 ramas o raíces internas.

NO puede nacer como se pretende, de una manera ambigua y poética sin otra coherencia o fundamento, por eso, no voy a criticar lo que al efecto se expone.

En tal modelo, no puede haber una tierra central sino agua central, (ya que somos 2/3 agua) que además no podría ocupar por densidad, funcionalidad yin – yang el puesto que se le asigna aleatoriamente en la pentacoordinación. Tampoco se puede jugar con la estaciones como se pretende inventando el estío sin criterio suficiente... ¡aunque lo digan los chinos... no se sostiene por ningún lado!...

Para comprender bien el anterior esquema de planos, debemos tener muy presente que cada plano tiene dos ramas, una externa o yang y otra interna o yin. Por eso cuando separamos la parte externa de la interna se forman 6 planos.

Representación horizontal y Global de los Tres Planos Biológicos

Los 3 planos son fundamentalmente hídricos, pero con diferencias de temperaturas, ya que el agua es la madre de todos los planos biológicos.

Curiosamente, el plano hídrico no está formado por V-R sino por agua terrosa y metálica: E-BP y IG – P.

Plano Térmico de agua :

Tiene 4 unidades o meridianos.

Raíz Yang **ID.** ----- **V.** ----- ● ----- **R.** ----- **C.** Raíz Yin

Plano Dinámico o Bisagra de agua Madera :

Raiz Yang **TR.** ----- **Vb.** ----- ● ----- **H.** ----- **MC.** Raiz Yin

Plano Hídrico de agua de Tierra/Metálica:

Raiz Yang **IG.** ----- **P.** ----- ● ----- **E.** ----- **BP.** Raiz Yin

Observaciones.

- Tengamos en cuenta, que el plano **Hídrico formado por los movimientos Metal – Tierra**, es semilíquido aprox. por eso es más yin que el **Térmico-hídrico de agua/sangre/línea**. Por eso este plano contiene los movimientos **tierra y metal** que forman la estructura (óseo-muscular) del plano y su funcionalidad y **ubicación**.
- Pensemos también que el plano **Térmico**, contiene agua renal en su polo frío interno (V y R), y no nos extrañe por ello que controle el **aspecto óseo-muscular** por cuanto el sol (Plano Térmico) es fundamental en la formación de vitamina D (calciferona) y por esa proximidad es posible su complicidad con el riñón en tal función ósea.
- Pensemos también, que el plano hídrico biológico (R – V) es científica y lógicamente el más cercano al elemento calor **a modo de vapor o agua caliente: 36,5° C., por eso hace cupla con él.**

Hexacoordinación:

Si no estoy equivocado, sugiero:

Pienso que la **hexacoordinación** es un hecho, que además, se utiliza; ¡luego **no** me parece adecuado obviarla de la pentacoordinación!; por cuanto **TR** hace funciones

neurofuncionales/viscerales, administrativas, rectoras, etc., y **MC** hace funciones orgánicas reguladoras y contiene el cerebro límbico y sistema endocrino, etc.

(TR – MC) es el movimiento o U/E principal, ya que es la **1ª Madre** de todos los movimientos; aunque el metal lo sea de la “producción del róng” por ser el inicio o materia prima a sublimar..., que por cierto a nivel **bioenergético terapéutico** NO es tan importante como la circulación y hexacoordinación diaria, mensual, anual o circadiana del Wey y del Zong o **Zeng; que por eso, sus sentidos circulatorios son opuestos o “desfasados”**.

De tal modo, la u/e o movimiento **TR-MC** es la madre de **P-IG**, y ésta es la madre de **E – BP**, que lo es de **H – VB** y ésta es la madre de **R – V** que es la madre de **C – ID** cuyo hijo es **TR – MC**. Dicho de otro modo y en base a lo que nos marcan los planos:

El Metal es la madre de la **Tierra** que asciende o genera la **Madera (agua-tierra)** que se sublima en agua. **Agua** que se sublima o genera en Calor o **Verano incipiente**, que generará el **Verano Alto** que se sublimará en el otoño y generará la Máxima expresión o producto final que es también principio y final: **TR – MC**; en realidad ChongMai; que genera y controla a todos.

Sin cuestionar en sí, las Unidades Energéticas y su significado bioenergético psicofisiológico y acción terapéutica, si me parece conveniente adoptar o contrastar esta perspectiva complementaria o de contraste.

De todos modos creo, que es necesario actualizar modelos y/o conceptos y su simbolismo bioenergético, pues el actual es demasiado difuso y confuso en muchos aspectos. Hace cien años no se podía actualizarlo pero ya sí.

Como verán, la verdadera coordinación dibuja un hexágono, y **en el Centro, estaría el T' Chi-Chongmai**. Que es la verdadera tierra del ser humano que no se crea ni destruye ... a evolucionar o transformarse mediante la hexacoordinación.

Con esos 6 movimientos impulsados por el T'Chi-Chongmai o movimiento permanente continuo, tenemos 7 movimientos que forman la ley de la Octava evolutiva.

Grave Conclusión sobre la Pentacoordinación:

De todos modos no tengo más remedio que admitir que hoy por hoy cualquier modelo de pentacoordinación, incluida la de los puntos Shu antiguos que proporcionan el ajuste individualizado y fino del meridiano, es dudosa en algunos aspectos, y por tanto necesita mucha investigación y estadísticas. Por eso y por ahora las relaciones de control o las de la madre y el hijo, etc., deberían realizarse en los casos dudosos en función de los que sabemos por la fisiología médica alopática y por las relaciones de parentesco que se dan en su propio plano y el opuesto. Ejemplo:

Ejemplo de diagnóstico y tratamiento base:

Ejemplo de problemas óseo-musculares:

Estos dependen del elemento metal y tierra pero también de opuesto a estos porque sin sintética oposición/control no hay nada... por ello, **fuego: sol/calciferona y riñón. Pero también de su regulador que es el hígado-V.biliar. Saber de todos los implicados quien es el factor principal o desencadenante exige saber evaluar síntomas para saber dónde hay hipo o hiperfución; lo cual, no siempre va a resultar evidente.**

Aquí además de contrastar las relaciones de control y madre-hijo convencionales y no convencionales... deberíamos hacer mediciones generales y particulares con el Riodoraku; pero no del modo convencional sino midiendo el meridiano de un extremo al otro. Y dentro del propio meridiano hay que medir separadamente cada una de las tres raíces que todo plano o meridiano tiene; ya que no hay nada que sea monopolor o bipolar.

También es fundamental tratar o acupunturar en la parte izquierda o derecha en función de la problemática emocional existente, según corresponda la patología a un exceso o defecto del hemisferio izquierdo o derecho. Si el problema muscular es debido a un desarreglo del BP inducido por miedos insuficiencia (V-R), la emoción alterada corresponde a una insuficiencia del hemisferio cerebral derecho y por tanto la parte afectada será sobre todo la corporal izquierda.

Si la persona es de carácter flemático y tiene problemas óseo-musculares no deberían ser debidos a causas emocionales que alteren su BP ni a problemas metabólicos en los que esté implicado el riñón ni el Sol/térmico de ID – V : calciferona. Será posiblemente un problema en algún nudo regulador por agresión externa debida a causas laborales, jovis u otras posturales. En tal caso, ya no será significativa la elección sobre la izquierda o derecha por las razones dadas. El criterio sería otro.

Las regulaciones de nudos son muy importantes porque el carácter y sus consiguientes hábitos alimenticios, posturales, higiénicos, etc., tienden a desbalancear las relaciones interplanos (U/E) y el equilibrio de las raíces de todo meridiano. Por ello descongestionar nudos parciales, globales, etc. es fundamental.

Regulación Luo – Yuan. Hay que tener en cuenta que al puentear o cortocircuitar la U/E mediante esta técnica, se consigue dejar fuera de juego al nudo regulador personal que separa y une las dos raíces yin – yang de todo meridiano o movimiento. Al hacer esto, la psicofisiología particular de la persona cede su puesto regulador a su sistema autónomo simpático-parasimpático que está en manos del Chongmai. Esto equilibra y depura temporalmente el sistema y le deja la oportunidad de tomar el mando a nuestra voluntad para volver a regular libremente con su capacidad de error y acierto, etc.; por lo que lo normal es que si hay un problema etiológico de fondo psíquico o mal hábito alimenticio, etc., pues el problema resurgirá en algún grado y medida, etc. Si el problema psicológico o hábito causante es muy fuerte y no se soluciona puede que no haya ni curación momentánea ni significativa. En fin, el caso es comprender por dónde van “los tiros”...

La Pentacoordinación, el Rong, Zhong y el TR – MC.

El **Rong**, es el producto o materiaenergía prima a circular y manufacturase gradualmente en la pentacoordinación desde que inicia su andadura en la Fase Metal hasta llegar al Verano. Ahí está el Principio y Fin de todo el ciclo. Del procesamiento del Rong, que no el de su formación antes de entrar en la pentacoordinación.

El Rong, se crea en el Triple Recalentador/Sanjiao y es llevado a la Pentacoordinación de la mano del TR y del MC, estos, aportan **la “electricidad-Zhong”** y regulación para que se mueva la cinta transportadora que lleva/mueve al Rong por la Pentacoordinación o planta de sublimación; extrayendo gradualmente los diferentes Zhong-Qi específicos; que son derivados muy sublimados del rong.

Los excedentes de Rong, **(que no de Zhong porque no hay excedentes ni almacén de Zong en el cielo prenatal ni postnatal sino fuera del Espaciotiempo en el Software virtual que no se crea ni se destruye..). Se almacenan en el riñón yang.**

El TR, dependen de Dumai y el MC de Renmai. Son función y tienen meridiano y ubicación localizada en el hemisferio izquierdo somatizador y derecho imaginador. De la simbiótica interacción de los dos aparece toda la manifestación.

No olvidar que Chongmai Global y no una simple rama, contiene y domina a todo.

Definición de los planos energéticos y su denominación.

Los planos energéticos son **3** y NO 2, y no por casualidad sino por la **tripolaridad** fundamental de la masa-energía que actúa básicamente en tres niveles, así:

Electrón – neutrón – positrón, a modo de tres campos, niveles, raíces o planos...

Una raíz del plano es centrípeta, la otra centrífuga y la tercera es neutralizante o bisagra-metabolizante: T`Chi + XB.

Todo plano tienen pues necesariamente **tres raíces**, ¡pero solo dos en la equivocada bioenergética china!, que además no se molesta en corregir su teoría.

Tenemos oficialmente dos raíces: yin – yang, asociadas al catabolismo y anabolismo de cada plano, etc. Y ninguna al metabolismo sintetizador-regulador, **con lo cual no hay posibilidad de regulación ni de metabolismo ni de compresión fisiológica suficiente en la M.T.C.**

Los 3 Planos del Metabolismo:

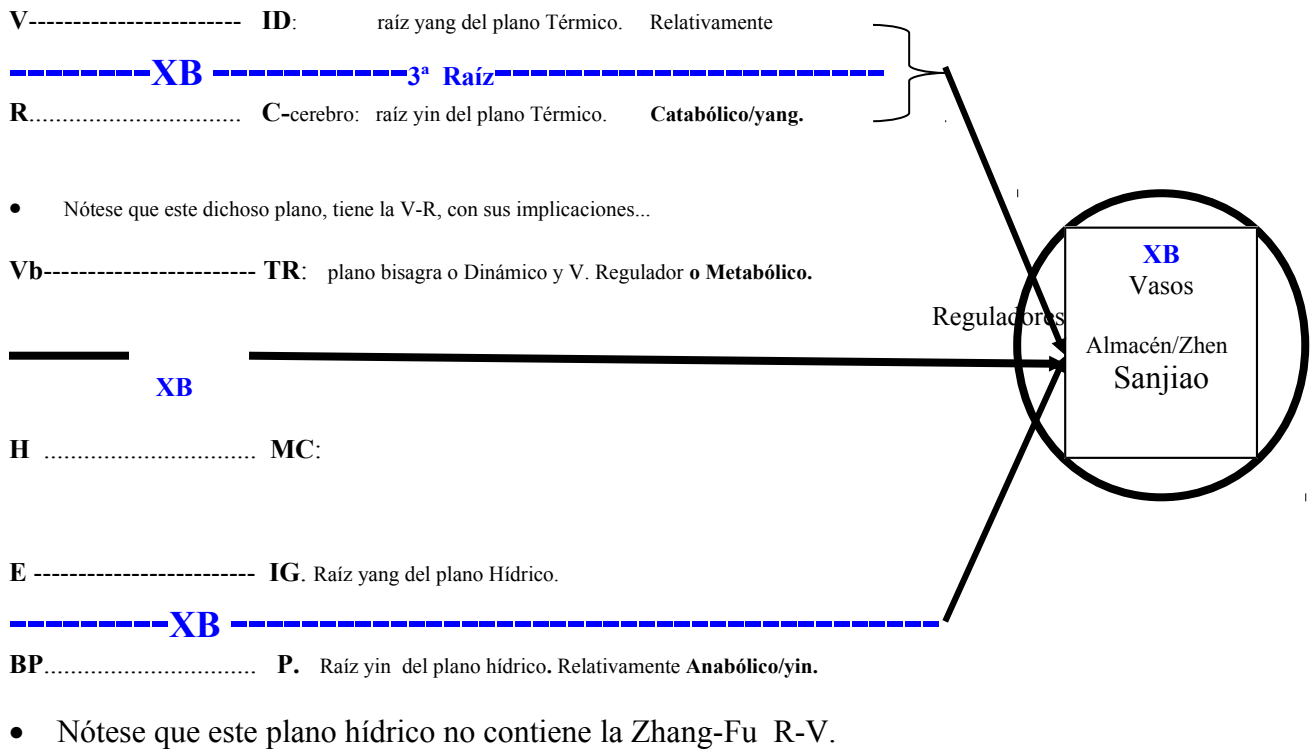

El hombre está entre el **Cielo/**yang y la **Tierra/**yin; por lo que **no es** ni yin ni yang ni neutro; es fundamentalmente **agua caliente** o más yang que yin y por eso ligeramente alcalina.

El agua está como un software/**Interface** entre el cielo y la tierra. Pero es que además, **todos los movimientos son fundamentalmente de agua de...cada movimiento.** Y de todas esas aguas o movimientos 2/3 líquidos, el agua de Metal es el Yin de lo Yin, lo más seco y denso, duro. Y el agua de sangre es ligeramente yang.

El libro “Colección de Wu de Trabajos Médicos” (1972) dice:

El Corazón pertenece al fuego, pero hay Agua dentro del Fuego...

...El Agua es la fuente del Fuego sublimado o reciclado... y por tanto la Madre que retroalimenta al fuego

Errores de Fondo en la Pentacoordinación y en la Coordinación de los Shu Antiguos:

Hasta que el Rong no se ha terminado de formar en el TR superior, **no inicia su circulación circadiana ni pentacoordinacional;** y cuando lo hace, pues la inicia desde el punto de su formación de salida que es el **Pulmón o en la Gran Regla desde el**

movimiento Metal y estado de mayor sequedad, densidad o metal. Así pues, es el Metal, movimiento de máxima densidad y dureza o estructural, que es la madre de la tierra (menos densa que el metal) y ésta de la madera.

La madera es por sublimación la madre del agua/savia/sangre, y el agua caliente y vapor es la madre del Calor siendo éste la madre del Fuego TR-MC.

Afortunadamente El TR-MC (simpático-T'Chi-parasimpático regulan vegetativamente el Shangjiao (Metabolismo) y por eso los errores de regulación/parentesco en la pentacoordinación y en la regulación con los Puntos Shu antiguos se quedan según el caso... en fracasos, menor efectividad terapéutica y no en graves consecuencias...

Si La Coordinación de los Tres planos yang y sus raíces yin no dejan lugar a dudas al origen y formación de las Zhang-Fu y por tanto de la Hexacoordinación, el punto de salida del rong lo viene a confirmar; máxime cuando la pentacoordinación actual y sus posiciones son arbitrarias y convencionales. Es hora pues de poner al día la acupuntura y darle más posibilidades terapéuticas... y ... no sólo teóricas...

Es Urgente poner la teoría acupuntural o fisiología al día; ya que tiene demasiados errores y lagunas evidentes.

Más adelante veremos como se forma la Hexacoordinación.

ESQUEMA FUNCIONAL REGULADOR

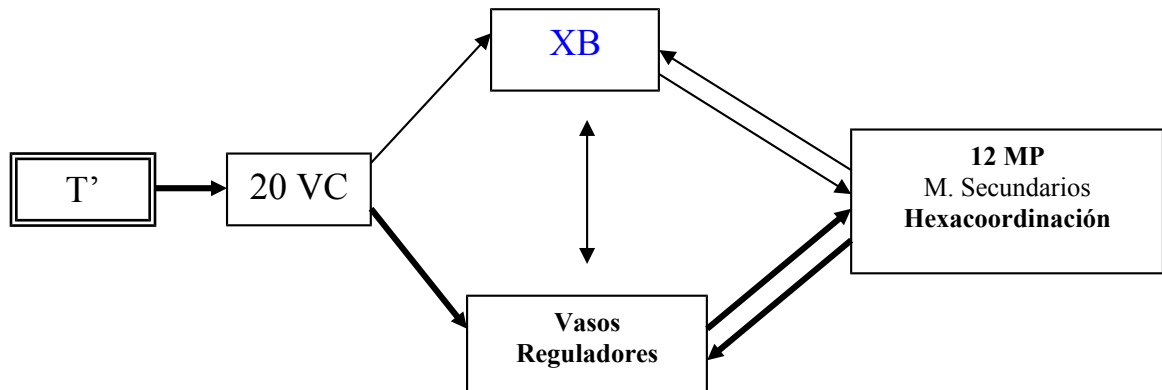

El T'Chi gobierna directa y vegetativamente **Todo**, pero **en paralelo** co gobierna también y hasta cierto punto el Neocórtex (**TR**) en Interacción con El Cerebro Límbico (**XB**).

El TR-MC además de ser un movimiento más de la pentacoordinación **como Sistema Simpático – Parasimpático**, es también como parte del **Sanjiao** un denominador común o parte del Cerebro Consciente junto al T'Chi y XB.

Veámoslo con el esquema hexacoordinacional.

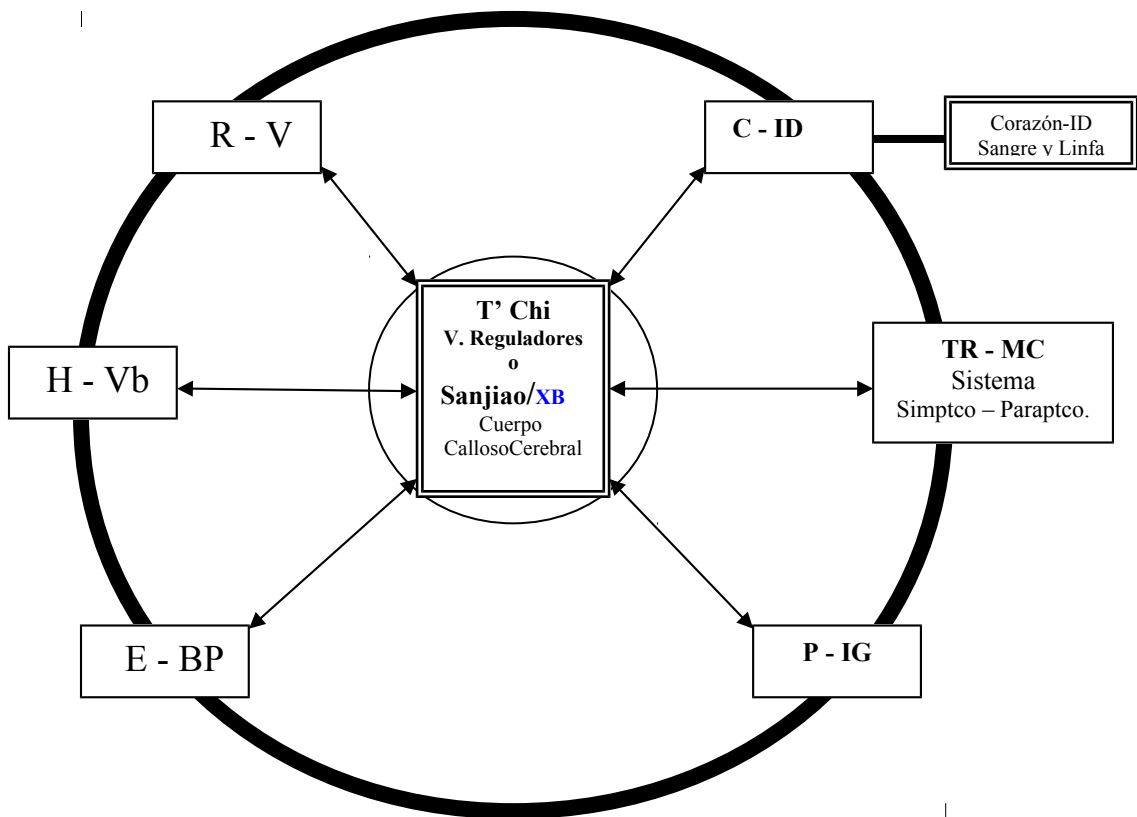

Hexacoordinación Científica

Basada en la Realidad de los Planos y en la Ley de la

Octava.

- El centro está ocupado por T'Chi Vegetativo y sus Vasos Reguladores y el **XB** + El Cerebro a modo de ciertas funciones del Sanjiao entre las que están de TR – MC como parte imbricada en el sistema central consciente. Es el centro de la Gran Regla la **3ª Raíz** de toda Zhang-Fu. Además, el Centro es el Almacén del Zhen.

- TR-MC es también un movimiento fuego más principio y fin de la coordinación, como lo demuestran el ser una Zhang-Fu mas de los planos; por tanto no se puede quitar, cosa que en alguna época se reconoció.

Tenemos **TR- MC como sistema simpático - parasimpático** y luego en el Centro de la hexacoordinación y del TR-MC tenemos un **XB** imbricado más conscientemente en el **Sanjiao** con el T'Chi y los Vasos Reguladores. Hay que tener en cuenta tal dicotomía, que por algo tenemos sistema nervioso central y vegetativo... juntos y separados. Esto es un tanto necesariamente paradójico por cuanto existe la unidad y la multiplicidad...

- Hay **cuatro** estaciones con sus respectivas raíces, y para nada 5...
- El Movimiento Agua, tierra y Metal ocupan su lugar real y no el convencional, que es **incorrecto** a todas luces...

La Pentacoordinación jamás puede ser algo arbitrario y convencional. Nace de la interacción coherente de los 6 planos con su orden correspondiente.

Un grave Error de la teoría thin – qi – shen:

Se pretende, que TR – MC, no generan Qi específico, pero eso, no es del todo cierto. Ya que es el único movimiento en el que hay propiamente una síntesis de los 5 y por tanto, el nuevo valor emergente Zhong-Qi holográfico/holístico. Sin el TR-MC los otros movimientos no generan nada; es por eso que si bien TR – MC está presente en toda Zhang – Fu como tercer polo regulador, no es menos cierto que también está independiente como una Zhang – Fu que además de globalizadora tiene en todo momento un Zhong-Qi personal, que tiene la oportunidad de transformar por medio de los 5 movimientos subordinados a experimentar. **;;;Pero claro, el materialismo comunista chino y el escepticismo mundial, jamás podrían admitir tal cosa; puesto que ello tiene implicaciones transcendentales para el origen y genética del Zhong!!!**

**ESBOZO DE ALTERNATIVA
O
HIPOTEIS NO OFICIAL
A
LA PENTACORDINACION
Ciclo
de
Generación y Retroalimentación: Software/Hardware
o
Ley de la Octava o Diagrama de I-Ching
De**

(Complementaría y Racionalizaría más el ciclo Sheng de la M.T.Ch.)

La Octa/Pentacoordinación, en Descenso Creativo desde el Origen energético en su camino hacia la manifestación/somatización material o del Yang al Yin u octava de la creación/evolución.

No debemos olvidar que el T'Chi (1), o tercer polo, crea al yang (2) y al yin (3) para dotarse de un cuerpo trifásico-físico y por ello operativo:

LOS TRES PLANOS o TRIGRAMA:

TERMICO, DINAMICO E HIDRIDO, u órganos, vísceras, etc, que plantean **prácticamente** un teatro de operaciones psicofísicas que da lugar a la octa o pentacoordinación.

Crean pues el T'Chi los órganos/vísceras y su función y **carácter**; para que éstos lo escenifiquen y con esa experimentación práctica le aporten las conclusiones del devenir vital. El resumen de toda la experiencia e información o producto final somático/hardware es la configuración de la sangre-linfa, que contiene el software psíquico **Zhong-wei** transformado que se radía/eleva a través de la emoción y pensamiento, etc., al **T'Chi**. Por ello cada órgano/viscera/etc, debe aportar a la sangre y linfa cerebral lo que precisa para la consecución y función por la que fueron creados.

El Andrógino/ T'Chi, es la energía virtual tripolar/Software que genera o somatiza el ciclo de manifestación evolutivo:

1. **Energía Virtual/tripolar: Cerebro.**

Meta-estación. Que se transmite directamente a todo órgano vía virtual aportando energía de movimiento, diferenciación y regulación. Es el centro de Todo, principio y fin del esquema y sus meridianos. Por eso el diagnóstico y tratamiento es el 80 % psicosomático y el cerebro no puede separarse del ciclo y pentacoordinación u octacoordinación jamás.

También vemos, que el sistema nervioso como máximo representante de la tripolaridad (H. Izquierdo – **Cuerpo Calloso** – H. Derecho) reguladora, tiene una proyección fisiológica directa de carácter Yin o somático-corporal a través de su representante global sangre – linfa y riñón yang y otra yang o Xin Bao mal llamado MC.

(Máximo **Yang**)

2. **Fuego/Verano:** Corazón y MC, por su posición estructural y trabajo funcional con estructuras yang: el oxígeno y sangre y su hiperenergía media.

3. **Aire/Vapor, Estio:** Pulmón-bazo.

(Fase **neutralizante**)

4. **Agua/Otoño-yang:** Sangre – linfa – riñón-vejiga.
Es un **yang medio como estructura**, pero es el **máximo yin funcionalmente** biológico, ya que representa 2/3 del cuerpo...
- **Madera/Otoñal-yin:** Cuando desciende la octava: Hígado/v.biliar. Gónadas.
 - **Madera/Primaverl:** **Hacia yang, cuando asciende** la octava o estaciones. H y C.

(Fase Yinnificante)

5. **Tierra/ Yin :** Estómago - I.delgado – páncreas-gónadas.
6. **Metal/Invierno:** máximo yin estructural: I.grueso.

(Máximo **yin**)

Explicación:

1. **DO.** La energía virtual baja de vibración, se hace menos yang y crea el fuego, y el fuego a su vez retroalimenta a la energía virtual, y así, rentabiliza el gasto invertido cumpliendo su función.
 - De DO a SI, se da una inflexión o **falta de semitono**; que puede ser rellenado personalmente o **no**, en función de lo que la inteligencia y voluntad o piscobioenergía del sistema nervioso central aporte a esta energía universal eminentemente psíquica. Si no hay tal aporte, el descenso continuará automáticamente a cargo del sistema vegetativo universal de la persona (piloto automático, pero **sin** evolución personal/individual.
2. **SI.** El fuego baja de vibración y crea el estado gaseoso o aire, y el aire retroalimenta al fuego, y así el fuego, amortiza el gasto sacando jugo-experimenticio y recoge las ganancias de su experiencia en su devenir hacia la densificación o yinnificación.
3. **LA.** El aire baja de vibración y desciende al estado líquido, y así, el líquido aporta/revierte al aire su experiencia psicofísica, recuperando el aire su inversión, con ello el aire o cada plano en inferior en su caso, paga su deuda natural a su progenitor.
4. **SOL.** El agua baja de vibración y genera el estado semisólido o madera, que le reporta su experiencia y amortiza el gasto invertido...

5. **FA.** La madera baja su estado vibratorio y se transforma en pretierra. La tierra retroalimenta al estado madera y le aporta su experienciaenergía terrestre...

- De **FA a MI**, hay un punto de inflexión **creativo** y segunda falta de semitono en la octava vibracional o hueco, en la que la materia alimenticia **debería** rellenar con su expreso aporte, que es la transformación personal somatizada en sangre.

Se transformará en sangre real o humanizada en el hígado, y por ello, con la posibilidad además de poder volver a aportar **a la configuración y software** de la sangre un nuevo valor, en este caso y paso metabólico, la propia conclusión o análisis experiencial personal del metabolismo evolutivo de las impresiones y alimentos; características psicofísicas/software personales que confluyen en el hígado procedentes del sistema nervioso central y el corazón, etc. Pero, claro, siempre y cuando la persona haya aprendido algo en la Vida o asimilado voluntaria y conscientemente. De no ser así, el alimento e impresiones se metabolizan automáticamente sin pena ni gloria, **sin configuración o toque realmente individualizado** para la persona; lo que ocurre o acontece psicofisiológicamente a cargo del piloto automático humano, que es el sistema/software autónomo/vegetativo universal, que trabaja para la consecución de sus exclusivos intereses universales:

Tenemos pues la posibilidad de ser Cocreadores evolutivos o simplemente marionetas...La Salud, Enfermedad y ética, así como el diagnóstico y tratamiento adquieren según lo expuesto, un significado muy diferente...sobre todo en las medicinas vitalistas como la Taoista, etc.

6. **MI.** La tierra baja su vibración y se transforma en tierra. El metal máximo tierra, aporta su experiencia fragmentaria, pragmática, estructural, rigidez, fuerza, consistencia y de ese modo esta extrae su experiencia o planteada lección metálica.

7. **RE.** El metal transporta-radía o conduce el resultado o paso final de todo el descenso la experiencia práctica de toda la manifestación mensurable al origen virtual o máximo Tripolo o Trinidad, para que la idea creativa se retroalimente, **corrija y evolucione; manteniéndose así saludable, siendo por ello Fénix viable y sin caer en la enfermedad irreversible.**

8. **DO.** Toda la manifestación o experimentación retorna al vacío o máximo Tripolo virtual, T'Chi Zhong para volver a resomatizarse, reintegrarse o reencarnar...el ciclo de transformaciones yin – N - yang. O circulación evolutiva del Zhong.

Conviene reseñar:

Que los **dos** (2) momentos o intervalos-semitonos que faltan en toda octava energética metabólica, etc., entre las notas Do – Si y entre Fa – Mi, son los que quedan libres para que la acción del sistema nervioso central pueda rellenar con su evolución o creatividad personal; es decir, aportar y comandar con su energía-inteligencia y voluntad/libertad neutralizante, las fuerzas yin – yang, que corresponden al sistema nervioso “parasimpático – simpático”. Son también dos grandes ventanas que nos comunican con las Energías del Cielo Anterior; comunicación a modo de vía de **ida y vuelta**, y por tanto posiblemente de captación/”robo” **“EXTRA”** de energía universal; con lo cual

también la acción de la acupuntura sería más eficaz en tales órganos y/o momentos o estados. Podría ser la clave para no tener que limitarse a no gastar mucho, sino también para reponer nueva energía Zhong-Yuan. ¡ Habría que investigar esto ?. Y solo tal vez, adaptar la Acupuntura a los nuevos tiempos..

NoQuiero reseñar, que la Ley de la Octava bien comprendida acaba dando en gran medida la razón a la Ley Generacional de la Pentacordinación de la M.T.

**Ciclo ALTERNATIVO de generación y Sheng - Ke
o Ley de la Octava o PA - KWA (Diagrama I-Ching)**

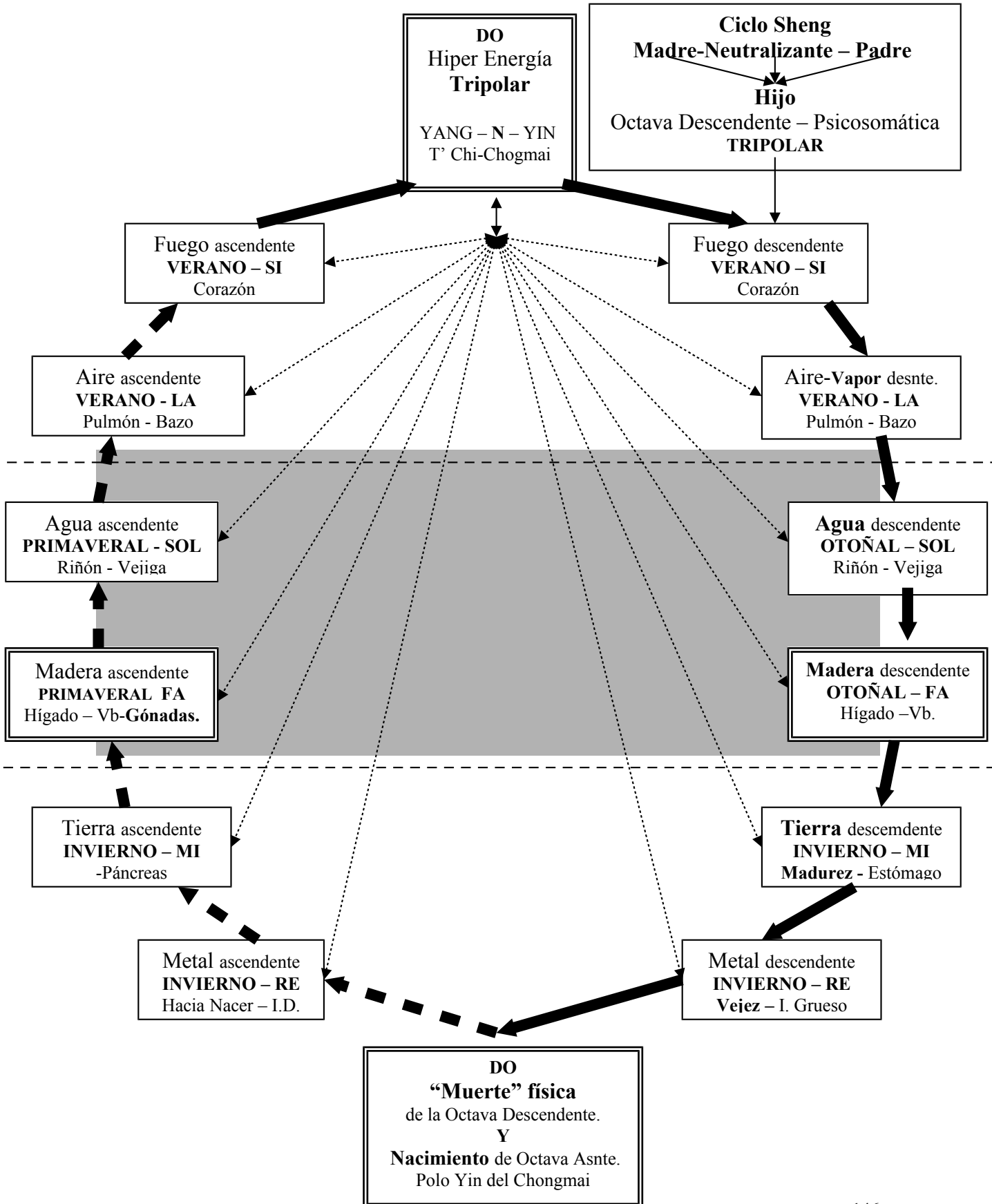

Explicación de la Octava :

Un año se compone de dos octavas tripolares: una descendente desde el Verano hacia su plasmación **psicosomática** o yinnificación, y otra ascendente o **somatopsíquica** que arranca desde el invierno hacia la yannificación que supone el retorno al origen de la experiencia vivida durante todo el año.

En la octava se sitúan conjuntamente los elementos no funcionales y estados graduales de la materia energía, así como los órganos y vísceras no chinas que trabajan con tales estados energéticos, que también corresponden perfectamente con la ubicación yang – yin del cuerpo físico, tanto en sentido descendente como ascendente.

El Cerebro es el eje o centro de toda la octava y ciclo generacional simpático – parasimpático y neutralizante.

Pienso, si no me equivoco, que la ley de la octava puede ayudarnos a racionalizar el asunto, de la mano de la medicina occidental; para, así recuperar algo más de esta antigua medicina china, superior y bioenergética.

Los meridianos siguen siendo los mismos por lo que no hay contradicción con los mismos y en general...

La octava es tripolar, como todo en la naturaleza. Se compone de energía Madre, Padre y reguladora o hijo unificadora y separadora o diferenciadora gradual del Yin –Yang o padre - madre. Eso propicia una síntesis tripolar que alumbró un hijo o evolución, que es parecido pero diferente a los padres. Lo primero que alumbran es el (1) y la siguiente como una morula en expansión y diferenciación los 10.000 seres.

**El Sentido de la circulación opuesto del Wei y del Rong.
En la
Pentacoordinación.**

Aspectos particulares, curiosos y preocupantes de la misma.

**Perspectiva Complementaria
sobre
los
MTM y MD y la WEI**

Formación del Wei:

El Thin, Wei y Qi, **no son** energías de aportación sino sobre todo del Zhong + T'chi + XB; es decir energía del cielo anterior a la concepción.

Si tenemos en cuenta que del hígado y la vesícula biliar el **Wei va al XB**, lo mismo que el Rong, y de ahí **al 20VC**. para salir al exterior LO QUE CORRESPONDA; **nos daremos cuenta que el Wei no estará completamente elaborado hasta haber salido del XB y el 20VC**. Es lo mismo que le ocurre al Rong, que no parte del Pulmón **sino antes** del TR superior; es decir, del (TR- **XB - MC**). Que es el primero y último movimiento del que parte la hexacoordinación. Lo mismo le ocurre a la formación del shen, que no es realmente Shen hasta que se han combinado todos en el XB o sistema nervioso . El pulmón representaría el punto de salida del TR-MC hacia el nuevo inicio de la circulación...**CIRCADIANA Y también de la HEXACOORDICIONAL**.

Está claro que solo se ha debido transmitir coherentemente **la práctica** acupuntural y muy poco la teoría. Pues sí, los chinos, a igual que los egipcios y mayas de hoy y de hace 3000 años, ni hicieron las pirámides ni elaboraron la acupuntura ni comprendieron bien sus fundamentos.

Vías Exógenas del Wei:

Energía **Wei yang**, **saliendo del 20 VG** se extiende como un manto por la parte externa encima de la piel penetrando por los puntos Ting de los dedos al MTM, atraída por la circulación del rong ; la cual tal vez no sea atraída así, ya que todo movimiento parte de Zhong y por ello manda a Wei y a rong y no a la inversa, como a continuación veremos.

Vía Endógena del Wei:

Energía Wei yin de acción defensiva- inmunológica y neutralizadora penetra por el PPMD para llegar y defender la Unidad Energética y de esta retornar al riñón yang(Chongmai).

La energía Zhong es reguladora e impulsora de los M.P. tendría la misión de hacer circular la energía **Rong** “nutricia/respiratoria” por los MP.

De todos modos bien es cierto que la circulación del rong comienza en el pulmón, mientras que la del Wei y Zhong o Zheng lo hacen saliendo por la cabeza (20 VG). **Esto me lleva a pensar que la energía rong no atrae a la Wei ni a la zhong**, sino que la energía rong está dirigida por el sistema nervioso autónomo y por su energía zhong personal y la del ambiente; una manda/regula y la otra (rong) obedece a la zhong.

La energía Zhong y Wei **saldrían por el polo sur** y circularían, **por iniciativa propia reguladora**, por el exterior para introducirse por el polo norte, como lo hacen las líneas

de fuerza de un imán, circulando por el interior de yin hacia el yang (cabeza). Además se introduciría también por los puntos ting y PPMO que son grandes colectores linfáticovirtuales y por toda la piel en menor grado y medida.

Los Meridianos Cerebrales o Reguladores principalmente **Chongmai-Daimai** y los subordinados o brazos Dumai y Renmai tienen energía neutralizante Zhong con la que alimentan a los MP para que pueda **circular** instante tras instante (Como el impulso nervioso hace latir al corazón y el pulmón) el rong y ser transformado en las unidades Zhang – Fu, a cargo siempre, de la única energía de movimiento y regulación que es la Zhong.

19. Proceso de Penetración de la Energía Perversa.

La medicina china dice que la enfermedad evoluciona siguiendo **las 4 capas**:

- la capa en wei.
- la capa en qi.
- la capa en jing
- la capa en xue.

Se denomina la evolución de la enfermedad desde lo externo hasta la sangre, siguiendo etapas evolutivas, eso se llama en los textos antiguos **síndrome de las 4 capas**.

Primero afecta al campo cuasi-magnético/Wei personal , después se afecta el MTM, como luego se afecta el luo longitudinal, cómo se afecta el MD, como llega al pericardio, como se afectan los humores y como se afecta finalmente a la sangre.

No olvidemos que la energía defensiva Wei tiene todo que ver con el concepto de neutralización, así comprenderemos porqué falla y hasta dónde fallará y se somatizarán las consecuencias.

Cuando se explica la formación de la Energía Defensiva Wei, parece que se olvida aquello de que:

Pág. 183 del Tomo I de Acupuntura de CEMETC:

“ el MD será pues el responsable del sistema defensivo endógeno y tendrá un centro coordinador general a nivel ...Se trata del Xinbao, **auténtico motor de la energía Wei...**”

Decía que olvidamos esta capacidad decisiva del XB, **porque no caemos en cuenta que la Energía Wei no se termina de formar sino después de haber llegado al MC/20VC** donde sufre su último análisis, detección de ““virus”” y reformación o configuración en cada nuevo ciclo de su circulación **exterior – interior**.

Por eso toda energía wei que entra desde el protector **manto/campo cuasimagnético exterior hacia el interior, circulando como por un imán por su tercer polo o tramo interno que es XB, antes de volver a salir informará por tanto al XB de la situación, y reconfigurará la nueva estrategia inmunológica defensiva antes de volver a salir reiniciando el ciclo...que es lo que hace nuestro sistema linfático y por tanto el energético, les guste o no a los chinos.**

Sobre la teoría de los MD y lateralización del dolo, etc, **que parte de la suposición de que la energía perversa esté sólo en un Lado o MD.**

Pues Sí, creo que está acertada aunque no se explique la razón del asunto... Es factible por cuanto que:

Entre dos MD opuestos/complementarios está siempre una Zhang-Fu, también el lado izquierdo corporal y el opuesto o derecho, **¡y cómo no!, el XB regulador**, que precisamente es eso lo que hace el XB, unir y separar de modo que puede balancear o desbalancear la energía llevando más energía a uno u otro lado del par de opuestos complementario. Y por lo mismo el XB puede estar tratando de drenar energía perversa desde la profundidad crónica artrósica/reumática para sacarla al exterior a través del MD de la víscera o lado yang... Es por ello que también y en consecuencia la parte **externa yang se puede hiperactivar implicando también a los MTM y a los Luos transversales y longitudinales.**

En una fase crónica avanzada, lo normal es que duelan los dos lado; ya que la degeneración o cronificación implica no solo la caída del yin y el yang o la posible afectación mayor o menor de uno u otro lado sino lo que es muchísimo más importante, la merma significativa de la capacidad reguladora y energética del XB. Pero ahí no queda la cosa:

El que duela más el lado izquierdo o derecho, además de estar en función de la hiperactividad drenadora de la parte yin o y yang según el caso... También, estará en función de la mayor o menor debilidad de terreno izquierdo o derecho; cosa que dependerá de la psicosomática que implique la afección; pues afectará a la funcionalidad de uno u otro de los hemisferios cerebrales y por tanto a la parte opuesta corporal que estos regulan predominantemente...

Paulino.

<http://www.alfeon.info>

<http://www.elistas.net/lista/paulino>

Foro para la recuperación de la M.T.C.

Perspectiva Complementaria sobre los MTM y MD

Al hilo de lo ya expuesto sobre la circulación del Wei, vemos, que las ramificaciones Sun luo son puntos de partida similares a los capilares linfáticos que recogen la energía wei/linfa-virtual radiada por el 20VG que se introduce por toda la piel y en mayor medida por los puntos Ting y PPMD además de por los sun luo que recogen los sobrantes y se concentran en los MTM y PPMD para protegerlo todo y ser finalmente conducidos al MC-Ryang o más exactamente al Chongmai-Daimai. Ese sería su sentido normal, desconozco si además pudiera tener un sentido reversible como procedimiento de urgencia por esas mismas vías o por otras acopladas.

El Chongmai almacena la energía zhong y wei, a partir de ahí, podrá actuar directa e internamente mandando Wei si es urgente desde sus ramales o vasos reguladores yinweimai y yangweimai conectados directa o indirectamente a los MD e incluso hasta los TMT y sus ramificaciones sunluo O tal vez, combine siempre los dos procesos con variable intensidad según la necesidad o demanda en un momento dado. Cosa que no me extrañaría por cuanto al ser vasos reguladores YinWeimai y YangWeimai, deben poseer circulación neutralizante de ida y vuelta o reversible en alguna medida...como similarmente la tiene el sistema nervioso con sus vías aferentes y eferentes.

Conviene reseñar también, que la energía wei radiada desde el 20VG y recogida en los puntos ting que son emisores receptores va a pasar directamente a las unidades Zhang-fu, ya que es precisamente a partir de la punta de los dedos, donde tiene lugar el cambio de polaridad o acoplamiento de los planos y meridianos yin-yang que forman tales unidades energéticas. De tal modo la energía wei yang llegaría a la unidad Fu, y a la parte yang de la unidad Zhang que es mayormente yin. Por la misma razón, habría una conexión evidente entre la energía yinwei y ya yangwei o MD y MTM; cosa que es lógica, por cuanto si una energía deber ser capaz de regenerar o curar tiene que ser necesariamente en algún grado y medida creativa o Zhong-Wei; es decir necesariamente simbiosis masculinofemenina.

Resumen:

Circulación de la Energía Wei yin y yang o Campo Magnético defensivo.

Para mejor aproximarse a la teórica comprensión de la circulación de la Energía Zhong-Wei, debemos enfocarla desde la segura perspectiva alopática científica o sanguíneo linfática, pues esto nos va dar la clave...de mayor aproximación plausible, digan lo que digan los chinos comunistas...

El ser humano es un tripolo magnético similar al planeta. Su campo magnético defensivo sale por el 20 de VC. Una vez que tal campo ha sufrido su último procesamiento psicofisiológico en el nudo general. Antes de eso, no hay verdadera energía wei, sino preenergía wei.

Las líneas del campo wei salen por la cabeza y se curvan por su propia voluntad, por cierto más libre que la del rong, para cumplir su cometido defensivo inmunológico...

Estas líneas wei que son yin y yang, se dirigen hacia sus receptores yin y yang respectivamente, absorbiendo necesariamente durante el viaje productos energéticos que impactan en su campo bioprocador/digestivo/asimilativo.

Por eso, la wei yang entrará por las manos, ya que son yang respecto a los pies:

Laogon, ting (MTM) y también por los PPMD del hombro, para ir desde el exterior al interior, como lo hace todo campo magnético.

La wei yin, descenderá hasta los PPMD de la cadera y Yonquan (1R) y los ting de los pies.

Tanto la yin como la yang, deberán circular del exterior al interior; aunque también es cierto que tiene que darse necesariamente una circulación transversal del interior hacia la piel. Porque eso es lo que hace la sangre o similarmente los Sunluo. Pero tampoco podemos olvidar que la wei que entra además por todos los poros de la piel como lo hace la luz, es recepcionada por diferentes estructuras entre las que se encuentran los Sun luo receptivos a modo de capilares linfáticos que absorben del medio... Hay macroreceptores de la wei, pero también poros receptores y puntos de acupuntura que sin duda absorben wei yin y yang.

¿Porqué los puntos de acupuntura deben absorber wei yin y yang.?

Porque si un punto debe ser autoregulator para ser punto de acupuntura y no un mero punto en un meridiano, debe contar con esta energía inteligente de sanación/wei, que llegando al punto será regulada por la extensión que el Xinbao/Chongmai que va desde el 20 VC al 1RM-DM por el interior de la columna/Sushumna de la acupuntura ayurvédica. Se debe tener en cuenta, que una energía para poder sanar debe contar con polaridad yin-yang y además con la capacidad moduladora de tales por medio del Xinbao.

**PRODUCCION DE ENERGÍAS
RONG, WEI, ETC.**

Función de:

Órganos y vísceras y su sentido o aportación al cerebro y energía social y universal.

Se alimenta de impresiones sensoriales del medio ambiente y también social y “extrasensorial”.

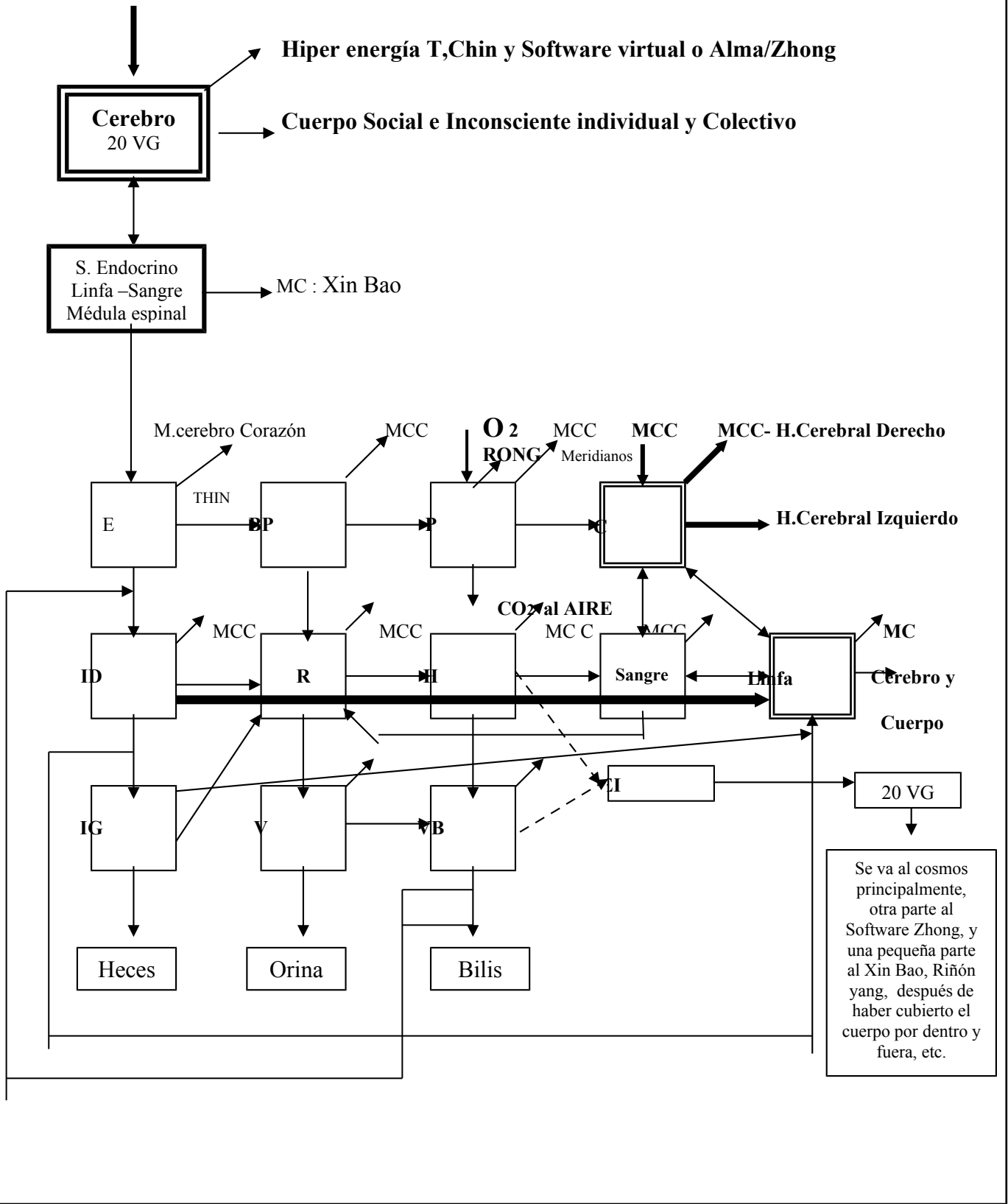

Si nos damos cuenta, la sangre y linfa recogen el producto físico denso y psicobioenergético desarrollado por el cuerpo, para entregarlo al cerebro que fue el promotor individual del mismo. Con ese producto el cerebro generará nuevas ideas y sentimientos y transformará el mundo...contribuyendo a la evolución y viabilidad de su salud integral.

MAS CONCEPTOS BIOENERGÉTICOS A CORREGIR

Se pretende en la escuela de CEMETC que:

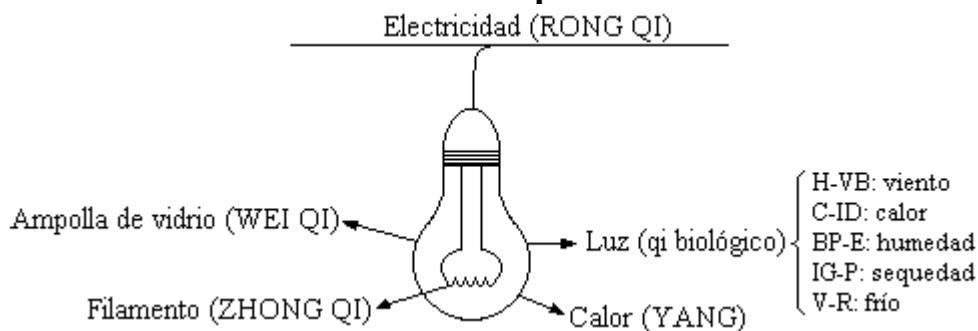

El objetivo de la bombilla es que dé luz.

Como excepción de su objetivo de dar luz, la bombilla genera calor. Para que la bombilla luzca necesita tener un filamento, que se calienta; una ampolla de vidrio, que permita mantener el vacío con el objeto de que el filamento se caliente; una corriente eléctrica, que circule por el filamento.

En cuanto tengo estas tres cosas la bombilla luce y se calienta.

A la electricidad le llamamos rong qi.

A la ampolla de vidrio, que protege el filamento y permite mantenerlo en armonía con el medio, ya que como no haya vacío no luce, le llamamos **wei qi**, ya que defiende del medio.

Al filamento, que es el que se calienta y es donde está el núcleo, la luz, le llamamos **zhong qi**.

La luz, que es lo que pretendo obtener es un qi biológico; que puede ser viento, si lo fabrican H y VB; la luz se llama calor si la lámpara es C-ID; humedad si la bombilla es BP-E; si es IG-P el qi se llama sequedad; y frío si la bombilla es V-R. **El calor** es yang.

La medicina china considera el organismo como un conjunto de sistemas biológicos alimentados por **rong**, definidos por **zhong** y defendidos por **wei**, que se dedican a fabricar qi biológicos interrelacionados. Hay 5 modelos de bombillas, pero no aislados, sino interdependientes entre sí. El hombre es la armónica interrelación entre los 5

modelos de bombilla produciendo su qi y su calor (yang), gracias a que hay zhong, wei y rong. Si falla el rong, el wei o el zhong, falla la luz, el qi y el calor.

Vamos a plantearlo de otra forma más correcta y completa:

A la electricidad le llamamos Zhong-rong qi..., pero al **Zhong** le llamaremos energía **virtual** eléctrica, que es la que mueve el rong y **define/regula** su función

A la ampolla de vidrio, que protege el filamento y permite mantenerlo en armonía con el medio, ya que como no haya vacío no luce, le llamamos zhong/**wei-qi**, pues defiende del medio y **define su defensa, ser y estar**.

Al filamento, que es el que se calienta y es donde está el núcleo, la luz, le llamamos **zhong qi, pero añadido, zhong qi manifestador; en realidad nudo de la Zhang-Fu**.

La luz, que es lo que se pretende obtener, es un qi biológico; que puede ser viento, si lo fabrican H y VB; la luz se llama calor si la lámpara es C-ID; humedad si la bombilla es BP-E; si es IG-P el qi se llama sequedad; y frío si la bombilla es V-R.

Hay que añadir, que la luz es el renovado Zhong qi manifestado, sublimado, evolucionado.

Estos matices son fundamentales.

Debemos corregir el concepto o polaridad del zhong-qi de la unidad **V-R**, que no es frío como se pretende; pues pertenecen al polo frío del plano térmico que es, precisamente **muy poco frío**; ya que el verdadero frío es yin y por tanto el metal y dentro del mismo, el intestino grueso. Todo este lío viene de no haber interpretado algunos aspectos de la dinámica de planos y su asignación de Zhang-Fu.

**PSICOSOMÁTICA
APLICADA**

A LA

M.T.Ch.

O

Del

WEI y Zhong

CARÁCTER ALCALINO – YANG - SOLAR		CARÁCTER YIN – ACIDO - TERRESTRE	
Me pongo rápidamente al mando, o no me gusta pasar desapercibido.		Soy eficaz y actúo metódicamente, con regularidad.	
Soy cordial, animador, decidido, intrépido.		Soy impasible y de buen talante.	
Soy optimista, ansioso, activo, siempre tengo prisa.		Objetivo y justo, realista, analizo sin pasión ni nervios.	
Soy impulsivo, decido rápidamente y pongo en práctica mis decisiones.		Resuelvo los problemas con frialdad de uno en uno ordenadamente.	
Emprendo demasiadas cosas a la vez y no acabo lo empezado...		Critico o riño con humor sin gritar o enfadarme.	
Altera la Carácter Colérico (E. A. P.) Vesícula Biliar.		Carácter Flemático (nE. A. S.) Tiende a retardar el Intestino Grueso.	
Soy agitado, nervioso, indeciso, tímido, impaciente.		Soy optimista, desdramatizo todo, tiendo a cometer actos irreflexivos.	
Me reprochan no ser objetivo, tiendo a embellecer la realidad.		Me gusta tomarme la justicia por mi mano.	
Deseo atraer la atención sobre mí.		Ahorrador y desconfiado, no me dejo engañar fácilmente.	
Tengo la necesidad de cambiar, me gustan las diversiones variadas.		Soy sociable, organizado.	
Tengo humor inestable, irritable, etc.		Defiendo mis derechos sin timidez.	
Carácter Nervioso (E. A. S.). Altera el Hígado.		Carácter Sanguíneo (nE. A. P.) Altera el Estómago.	
Deseo obtener la máxima distinción, estoy dispuesto a sacrificarme mucho para lograrlo.		Me reprochan mi falta de comprensión. Tomo a broma los problemas de otros.	
Me siento predestinado a las causas nobles y empresas difíciles.		Soy optimista y despreocupado, desorganizado.	
Poseo sentido de autoridad y temperamento de Organizador, de mando, etc.		Me adapto a cualquier circunstancia.	
Soy demasiado exigente conmigo y con los demás.		Dedico tiempo a mi comodidad, me gustan los juegos, fiestas, etc.	
Me siento envidiado y criticado por ello.		Tengo buen apetito y no me importa estar gordo.	
Carácter Apasionado (E. A. S.). Altera el Intestino delgado y circulación.		Carácter Amorfo (nE. nA. P.) Altera el Bazo – Páncreas.	
Cultivo mi realización interior.		Las emociones me perturban poco. Soy indiferente.	
Soy pesimista, tímido, poco decidido.		No necesito diversiones variadas ni a la gente.	
Si algo me molesta pongo mala cara y quiero que adivinen que me pasa en lugar de decirlo.		Me gusta dormir y no hacer nada.	
Compensó mi vulnerabilidad con mis buenas ideas.		Prefiero esperar a que el tiempo arregle mis problemas, indeciso.	
A veces me falta la alegría de vivir pues todo me parece injusto, duro, etc.		No me importa que decidan por mí.	
Carácter Sentimental (E. nA. S.) Altera Corazón, Riñón, gónadas.		Carácter Apático (nE. nA. N.) Altera el Pulmón.	

Para cada pregunta hay tres posibilidades de valoración:

- **MUY** = 10 puntos. **Bastante** = 5 puntos. **Poco** = 2 puntos. **Nada** = 0 punt

Continuando con la Formación de la Psicósomática y sus temperamentos.

Los diversos temperamentos no pueden ser el resultado de un solo meridiano, plano o carácter, ni de la combinación con su opuesto o acoplado; puesto que para que ello se produzca siempre hará falta un tercero o eje que module la combinación. Así tendremos como mínimo **tres** meridianos fundamentales en la formación del temperamento.

La relación meridiano víscera/órgano es psicósomática y por lo mismo psicofisiológica; de ahí, que cualquier problema fisiológico tenga su plasmación fisiológica.

Temperamentos Alcalinos:

Colérico:

Es la combinación psicofisiológica que resulta del Corazón, con el I.G por medio de la Vesícula biliar. Es decir, el Carácter visceral, fuerte y decidido que confiere el metal, combinado por la acción de la Vesícula biliar colerética.

Apasionado:

Es el resultado de combinar el carácter emocional del Pulmón expansivo con el I.D exacerbado. por medio del Hígado decidido y casi exacerbado.

Nervioso :

Es el resultado de combinar el riñón temeroso con el estómago insuficiente por medio del hígado alterado.

Sentimental:

Es el resultado de combinar el riñón sensibilero con el corazón emocional por medio de la vesícula biliar alcalinizadora.

Temperamentos Ácidos :

Apático :

Es el resultado de combinar el carácter psicofisiológico del pulmón y corazón frustrado por medio de una desequilibrada interacción del bazo-pancreas reflexivo.

Amorfo :

Es el resultado de combinar el Estómago ávido con el BP reflexivo exacerbado por medio de una activa Vesícula biliar alcalinizadora. De tal modo que el terreno es inconsistente y sin fundamento. Al regular la reflexión y por tanto el grado o contextura de una idea y su consiguiente somatización, por ello la sangre será más dinámica o no, fluida, etc. El páncreas regula esa textura y dinamismo más o menos reflexivo o amorfo. El corazón aporta intuición y el pulmón vitalidad para que al final el cerebro extraiga una mejor conclusión de la experiencia psicofisiológica.

Sanguíneo :

Es el resultado de combinar un estómago alegre y a prueba de bombas con un desenfadado PB por medio de una hígado competente.

Flemático :

Es el resultado de combinar adecuadamente el excretor psicofísico I.Grueso con el Pulmón por medio de un adecuado y reflexivo BP.

Los Temperamentos y sus meridianos

Alcalinos / Yang

- El más yang: Sí – **Fuego** – **Corazón** con su opuesto yin **Metal** – **I.G** + **Vb**: **Colérico.**
- Medio Yang: La - **Aire** - **Pulmón** con su opuesto yin **Tierra** – **I.D.** + **H** : **Apasionado.**
- Yang menor: Sol – **Agua** – **Riñón** con su opuesto yin **T/M** – **E.** + **H** : **Nervioso.**
- Yang menor: Sol – **Agua** – **Riñón** con su opuesto **Madera** – **Vb** + **C** : **Sentimental.**

Acidos / Yin

- Menor Yin : Sol – **Agua** - **BP** con su opuesto yang **Aire** – **P** + **C** : **Apático.**
- Menor yin : Fa - **Madera** – **Vb/Pan** con su opuesto yang **Agua** - **B** + **E** : **Amorfo.**
- Medio yin : Mi - **Tierra** - **Estómago** con su opuesto yang **Madera**- **H** + **ID** : **Sanguíneo.**
- Menor Yin : Re - **Metal** – **I.Grueso** con su opuesto yang **Aire** – **P** + **BP.** : **Flemático.**

“REVISIÓN”
La Muy Confusa
TEORIA TIN-QI-SHEN
ESENCIA – FORMA – ESPIRITU

Materia – Energía - Espíritu

“Dice D. Carlos Nogueira en su Libro **Acupuntura 1**, pág. 143:

La interpretación de los textos antiguos (como: Ling Shu, Tchang Shi, Nei King, So Quenn, y otros) **es confusa y aparentemente contradictoria con respecto a las diversas energías que actúan en el organismo** (y que se forman a través de complejos sistemas metabólicos y otras sustancias) y, en particular, en lo que concierne a su denominación de acuerdo con su función específica. El estudio de tales textos permiten desarrollar la teoría THIN – QI – SHEN.”

La teoría en cuestión, describe la evolución y circulación de la esencia Zhong/Yuan a través de la forma o encarnación/implicación/entrelazamiento cuántico en el Rong y su evolución o síntesis que aflora **a modo de Zhong-Qi** o Shen/Espíritu.

Pero la Teoría, es muy confusa en la actualidad, porque se ha perdido el concepto profundo del Zhong/Software/Alma (Ayurvédico-Chino) y tal vez confundido el del Rong en algunos importantes aspectos. Por ello, solo ha quedado un trazo materialista que es eminentemente empírico, práctico-operativo o terapéutico, pero que no permite su plena explicación racional ni su desarrollo intelectual, y que dificultaría el abordaje o tratamiento de las enfermedades psicosomáticas que son muchas....

Tenemos pues un **importante Fragmento** de la Teoría Tinh-Qi-Shen, pero sin principio ni final en la bioenergética de la MTC actual. La medicina ayurvédica y la física moderna podrían aportar buena parte de lo faltante...para reconstruir el perdido puzzle bioenergético global y su Circulación. Circulación que al parecer debían conocer los Emperadores “Míticos”.

Confusión en la Teoría:

NO diferencia bien la circulación circadiana del Rong, que alimenta los 12 meridianos para funciones de conservación y mantenimiento, de aquella otra circulación en confrontación simbiótica o interrelación

psicofisiológica de las 6 Zhang-Fu, a modo de circulación psíquica/Zhen o pentacoordinación de la que del Rong se pretende destilar lo psíquico a tenor de las vivencias diarias experimentadas subjetivamente por el Zhong/Alma consciente o del Sistema Nervioso Central.

Una, es la circulación del sistema regulador vegetativo Global o T' Chi-Chongmai, que queda fuera o en el Centro de la pentacoordinación) y otra, es la del Sistema Nervioso Central o Consciente que participa del TR y MC desarrollándose y hasta cierto punto emancipando un embrionario y personal TR y MC como si fuera un cierto hijo del anterior sistema vegetativo, que se inserta en la pentacoordinación. La teoría pues no aclara, en resumen:

- **No aclara por qué no se respeta el orden de sublimación o transformación que debería ir desde los movimientos más densos/yin a los más sutiles o yang en la pentacoordinación.**
- **Es confusa como he dicho, porque no diferencia adecuadamente la función global de ese triple recalentador (Sanjiao) que no participa en el Orden de la pentacoordinación, respecto del TR-MC individual o del S.N.C que tiene un meridiano concreto y su localización cerebral concreta que se acopla al MC para formar un movimiento que figura en el Orden circadiano y debe figurar en la Pentacoordinación para hacer el aporte final Zhong-Qi a combinarse con el resto del producido por los demás movimientos Zhang-Fu que conforman el Shen general de los seis Zhang-Fu. Siendo este 6º movimiento de especial importancia, por cuanto es además el Principio y Final del Ciclo de la Pentacoordinación.**

La circulación del Rong se inicia en el Pulmón del Sanjiao superior, etc., pero la de la Pentacoordinación la inicia el TR- MC del sistema nervioso central que es como un apéndice o feto en crecimiento del vegetativo (Madre).

- **Otro aspecto que se solapa un tanto en la teoría, es la regulación que práctica el Xinbao Mayor, Global y vegetativo, sobre cada unidad Zhang-Fu. Se menciona pero no se ubica bien su acción. Lo que ocurre, debido a la pérdida del concepto de polo regulador, que se ubica necesariamente, interponiéndose en el punto de interacción entre la víscera y el órgano. Al objeto de regular la producción y contenido. Punto que explica, los problemas de las Zhang-Fu, debidos al estrés y psicoafectivos; que no se solucionarán con arrastre de planos, ni desbloqueando la unidad con los Luo transversales, ni por medio de la técnica Shu-Mu, puntos Xi, etc., puesto que es el xinbao personal quien está desequilibrado. Por lo que hay que tratar el xinbao, con tratamiento psicologico o tal vez con tai chi-qi gong, amor, felicidad, integración social, familiar, etc.**
- **Se pretende, que TR – MC, no generan Qi específico, pero eso, me parece que no es del todo cierto. Ya que es el único movimiento en el que hay una síntesis de los 5**

restantes + su aportación individual administradora y por tanto, el nuevo valor emergente Zhong-Qi holográfico/holístico y real-final-global.

Sin el TR-MC, los otros movimientos no generan nada en realidad (como similarmente, el cuerpo no genera nada sin cerebro por mucho que el cuerpo contenga en sí de modo holográfico al propio cerebro. Por mucho que ese cuerpo sea chino); es por eso que si bien TR – MC está presente y entre la mitad de toda Zhang – Fu como tercer polo regulador/rejilla que une y separa, no es menos cierto que también está independiente como una Zhang – Fu más, que además de globalizadora tiene en todo momento un Zhong-Qi personal, que tiene la oportunidad de transformar por medio de los 5 movimientos subordinados y coocreativos a experimentar. Que por algo, MC-TR forman parte del plano dinámico, y si se quita se rompe un plano y sus grandes implicaciones...

!!!Pero claro, el materialismo comunista chino y el escepticismo mundial, jamás podrían admitir tal cosa; puesto que ello tiene implicaciones trascendentes para el origen y genética no química/mensurable del Zhong.!!!.

Por ello al TR/MC no se le considera independiente del Sanjiao, del mismo modo que al Zhong no se le reconoce preexistencia e independencia de sus padres antes de la concepción:

Consiguientemente tampoco se contempla en la Teoría, la circulación de la síntesis de todos los 6 movimientos hacia su origen/motor virtual y memoria no química:

Lo cual es hasta cierto punto similar a la negación de la memoria del agua y efecto homeopático por la medicina alopática y materialismo mundial.

Todo este lío, viene también y en gran medida, de mezclar y separar hasta cierto punto los conceptos y funciones del Corazón chino con el corazón occidental + MC, que es también parte del corazón chino y occidental. Y si luego para colmo lo liamos todavía más con el riñón yang, pues para que quieres más ... resulta así un movimiento tautológico; es decir... imposible...

No se puede emplear la palabra corazón y/o MC para referirse al cerebro y al corazón alopático o chino. Eso es querer liar la manta! en pleno siglo XXI. ¿Qué diría la universidad de todo esto???

- **Otro error consiste en atribuir un carácter psicológico acabado o completo a cada movimiento de la pentacoordinación**, cuando sólo contribuyen a su formación; formación que tendrá lugar únicamente en el cerebro. La superioridad del concepto Qi específico está precisamente en saber o comprender que las Zhang-Fu son capaces de aportar semejantes **precalidades** o facultades psicofisiológicas, y que por tanto, su equilibrio es fundamental para que la psicofisiología cerebral funciones como es debido. Esta es la gran diferencia con la teoría alopática, y no la que se pretende sin justificación.

- **Hay dos grandes circuitos circulatorios:**
 - a) **El del Rong que es similar al sanguíneo. Con un TR-MC más vegetativo. Del que se dice que no es un órgano o víscera sino una función.**

- b) El del Qi que es similar al linfático. Con un TR-MC más personal. Que sí es un órgano o víscera.

Sobre el Sanjiao y sus diferencias con el TR de la Pentacoordinación.

Conviene diferenciar dos conceptos diferentes solapados bajo el mismo o similar nombre que podrían crear confusión en la MTC.

El Sanjiao no es un órgano sino una macrofunción o función global de muchas vísceras y órganos. Este Sanjiao, no está como meridiano en la pentacoordinación ni en la circulación del Rong denominada Pegi. Es el hacedor de la materia-energía prima o rong que circulará:

3. Por los 12 MP siguiendo el orden Pegi.
4. Por la Pentacoordinación para obtener Qi específicos.

El TR meridiano concreto de la circulación de la pentacoordinación y el de la circulación Pegi, no es el Sanjiao.

El Verdadero TR tiene su meridiano concreto y su víscera concreta ubicada sobre todo en el cerebro y más concretamente en la parte izquierda del mismo. Este TR/meridiano no se puede sacar bajo ningún concepto de la Pentacoordinación, puesto que es un meridiano que hace parte del plano dinámico/bisagra.

Lo cual no es extraño en absoluto, dado que no hay un sistema asequible para estudiar con garantías este asunto.

Falacia China sobre el TR.

Decían los chinos que en el TR superior, medio o inferior, **no hay ningún órgano corteza cerebral**, ni hipotálamo, ni hipófisis, ni tiroides, ni suprarrenales. Pero eso no es cierto por cuanto el TR/Sanjiao es una macrofunción y macroórgano que contiene todas las Zhang-Fu como MC y C, etc., y por tanto también el neocortex, hipotálamo, etc.

Además se dice que el BP es lo más tiroides que hay. (pag. 200 apuntes de la lección – V-). Y por si fuera poco, el BP produce el juicio reflexivo en coordinación con el MC cuando al acoplarse al TR produce precisamente el juicio intelectual. Y como sabemos, el juicio intelectual surge de la interacción del neocortex con el cerebro límbico (MC); es decir, que el TR o una de sus funciones es sobre todo el neocortex que corresponde al hemisferio cerebral izquierdo, que es el analítico racionalista, fragmentario, etc. De ahí, también, que no se le deba confundir con el Sanjiao, que

es lo que está liándolo todo y haciendo que luego se le quite al TR-MC de la pentacoordinación indebidamente.

Conclusión:

- En el Sanjiao, Sí hay neocortex.
- En el TR MP, Sí hay neocortex.
- Si es que después de todo, el cerebro no produce energía rong, cosa que para nada está clara; lo cierto es, que produce y regula energía zhong, que es la única que realmente mueve el sistema /sangre. Como sabemos, el impulso respiratorio y latido cardíaco lo produce el cerebro. Impulso que incluso puede ser variado a voluntad por iniciativa del hemisferio cerebral izquierdo **TR** y/o también del derecho o de ambos...
- La única energía que crea la rong, la mueve y manufactura es la Zhong. La energía rong no alimenta nada... de la energía rong lo que se hace, es obtener de su manufacturación los Qi específicos, **pero a costa de agotar instante tras instante la energía Zhong en mayor o menor medida según la actividad psicofísica y ciclo vital septenario, etc.**

¿Cual es el dilema que propicia el lio...?

Pues que si **TR** que es sobre todo **BP-E** es neocortex o cerebro en general como TR superior, entonces el cerebro sería el gran productor de energía rong, etc. Cosa que en realidad el cerebro no es el Sanjiao pero sí, el TR Meridiano Principal concreto y ubicado sobre todo en el hemisferio cerebral izquierdo y en su extensión **DM**. Con su sentido lógico **gobernador** de la vida. Mientras que el MC ubicado en el sistema límbico e incuestionablemente en el hemisferio cerebral derecho debido a su interacción con el neocortex, tiene su extensión con el RM, sentido instintivo e intuitivo de la vida.

¿Por qué piensan que está la cosa tan liada en la actual acupuntura?

- Pues porque la china comunista materialista, no puede admitir que el cerebro produzca energía ni que el zhong se gaste como un río porque eso implicaría que el cerebro es una antena receptora/productora de energía no bioquímica que no sería producto del metabolismo alimenticio. Eso les llevaría hacia la acupuntura mítica trascendente; cosa que detestan por sus implicaciones... **Y aquellos que la enseñan oficialmente, tiene que ceñirse escrupulosamente a tal oficialidad imperante sin cuestionarla abiertamente o académicamente.**

Se requiere un congreso urgente a nivel mundial o europeo....!!!

**Producción de Rong por el TR – MC = Rong-qi = Zhong-qi.
Y la verdadera función no reguladora de MC.**

Tanto el TR como el MC producen rong-qi. y consiguiente Zhong-Qi. Esto mete esta zhang-fu de lleno en la Gran Regla de la coordinación no Pentagonal... sino hexagonal. Por eso el **cerebro es el gran productor y consumidor de energías...**

Este rong-qi es el más sutil o energético de todos, y representa el último estado de sublimación a partir del cual la energía rong se transforma en nuevo Zhong, **que no disfrutará el cuerpo** inmortalizándose ni se almacenará en ningún riñón yang ni en el cerebro, se almacenará en el alma/mente o software virtual del individuo que no se crea ni se destruye, o para los ateos se disolverá en el cosmos...por eso muere el cuerpo aun por mucho rong que tenga...

Tan error es confundir al TR con Sanjiao, Como error sería confundir al MC con Sanjiao. **Y tan Sanjiao esría TR como MC.**

Este error, viene de creer que el MC es el gran regulador del TR, etc. Y no es así en realidad.

Con el MC se ha dado una confusión similar a la sufrida por el TR con el Sanjiao. Como Sanjiao es todo, también debería ser MC, pero no es así. Veamos la solución:

Un movimiento yin – yang, se cual sea, en este caso TR – MC, nunca tiene su elemento regulador en uno de los opuestos del par. Pues Lo que reconcilia el par de opuestos o regula simbióticamente la confrontación yin – yang o TR – MC, etc., nunca puede ser uno de los elementos del par de opuestos o Zhang-Fu. Es siempre el tercer polo, el que los une y separa y regula el gasto y lo que quiere hacer con la zhang-fu. Esto lo muestra incuestionablemente el átomo interponiendo el neutrón regulador entre el electrón y el protón...

Ese gran regulador es siempre en la pentacoordinación y en todo momento, **el T' Chi-Chongmai**, que es como una rejilla de control interpuesta entre los dos movimientos TR – MC, etc. Se piensa que MC, manda a Chongmai, pero eso es imposible.

Chongmai es T'Chi, que gobierna desde el **20 VC** al coxis (**Kundalini**) bajando y subiendo a la vez por el interior de la columna (Sushumna ayurvédico) hasta el cuerpo calloso cerebral; para gobernar el hemisferio cerebral izquierdo que es sobre todo TR y su meridiano Dumai que es sobre todo YIN **masculino**/espalda. Y para gobernar el hemisferio cerebral derecho/holístico MC que es sobre todo yang con su meridiano Vaso Concepción que es sobre todo o mayormente **femenino**, delantera corporal.

Chongmai/T'Chi/ Sobre todo Andrógino, es quien no esta como una zhang-fu más en la pentacoordinación, porque está en los seis planos y por ello en todas las zhang-fu. Pero también es cierto, que TR – MC es algo tan especial y semejante al Chongmai como lo es el cerebro a la mente... con lo cual está y no está en la pentacoordinación...pero está.

Además del sugerido aspecto global, la teoría, tiene un aspecto práctico concreto y terapéutico bastante aceptable. Veamos:

ASPECTO TERAPÉUTICO DE LA TEORÍA THIN QI SHEN.

Se analiza la problemática del metabolismo creado por un víscera y su acoplado orgánico; es decir, el metabolismo de la unidad energética metabólica Zhang – Fu.

La víscera recepciona la materia-energía prima a procesar/manufacturar: Zheng, que será sometida en la víscera a **Catabolismo o fragmentación o estudio de sus partes**, pasando a continuación a su humanización/neorecomposición en el órgano, en beneficio propio del Zhong/yuan y su desarrollo. Esto, forma un metabolismo más evolucionado/perfeccionado u ocasional en cada ciclo. De tal modo el Shen cada vez puede desarrollarse más y mejor. Pero tal libre experimentación y creatividad puede producir errores, tensiones, bloqueos y desequilibrios rítmicos, dinámicos, etc. Bien por accidentes o energías perversas externas o internas, o por malos hábitos, etc. Esta circunstancia de desequilibrios o bloqueos en las Zhang-Fu produciendo exceso o defectos del yang – yin o catabolismo – anabolismo. Al parecer, suelen bloquear y/o alterar las raíces yin anabólicas:

Si una situación desborda la capacidad metabólica, el Xinbao frenará la víscera para que deje reequilibrarse al órgano o anabolismo. Esto es correcto, pero si la voluntad de la persona o su vicio o circunstancias laborales, personales, etc, la hacen persistir en el desequilibrio, esto ocasionará una aportación tan desequilibrada o mal catabolismo en la víscera que a su vez ofrecerá un producto mal catabolizado al órgano; con lo cual la raíz del órgano se bloqueará aun más y por tanto el producto o Qi consecuente, será escaso y desequilibrado. Ante esta situación, el Xinbao tratará de reequilibrar y aumentar la producción insuficiente de Qi durante un tiempo prudente, pero si la situación caótica persiste : la interferencia viciosa de la persona, etc, el resultado será un incremento del bloqueo y desequilibrio muy fuerte o pasará a cronificarse. Esta situación la cortará directamente el Xinbao produciendo un parón o crisis, o el propio desequilibrio acabará por doblegar al vicioso o ignorante o esclavizado según el caso, enfermándolo y deteniendo así el círculo vicioso.

Esta dinámica se expresará por exceso o defectos del yin y del yang y apariencia de los mismos que habrá que saber identificar para no cometer el error de incrementarlos...

Hay que reseñar, que si se llegase a dañar la capacidad reguladora del xinbao aparecería la cronificación de la enfermedad y la imposibilidad de curarla por completo; ya que poco se sabe de cómo regular el Regulador.

Al bloquearse la raíz yin anabolizante, el yang se queda sin contrapunto y freno; lo cual hace el aparente efecto de que aumente y se des controle...

...Yo diría que en realidad no aumenta el yang, sino que disminuye al igual que el Qi; pues si la raíz yin no entrega nada a la yang, ésta, al no recibir nada, no puede transmitir nada a la siguiente unidad Zhang-Fu. Debido a lo cual los yuan-luo se accionarán para que el rong pueda continuar circulando.

Las zhang-fu se pueden bloquear por fallo metabólico o por problemas psicológicos, ya que estos afectan al TR-MC, que es quien regula el paso de la corriente energética entre la raíz yang y yin de una víscera u órgano. Cuando se da este problema, hasta no arreglarlo, difícilmente se podrá corregir el bloqueo de la zhang-fu implicada...

Los pasos sucesivos de La Teoría Tinh-Qi-Shen:

- El paso de un movimiento al siguiente, queda diferenciado en 2 partes de acción visceral y 2 parte de acción orgánica, ya que es el resultado de la interacción de ambos. Tal resultado irá al siguiente movimiento, que será recepcionado por la raíz anabólica de Fu que se la entregará a la parte catabólica de la Fu, para ser descompuesta y transportada; tras lo cual, interaccionará con la anabólica del Zhang para crear algo nuevo, que será transportado al siguiente movimiento por la raíz yang del órgano. (Evito a propósito utilizar la terminología yin/yang o masculino femenino porque a mi entender está equivocada). **El resultado será el siguiente metabolismo:**

1º Un Tinh – yang o Zhong-Qi específico.

2º Un neutralizante o vapor o rong manufacturado.

3º Un jing o materia.

Del MC dependerá que y cuanto pasará para ser procesado en el siguiente movimiento de la pentacoordinación; es decir, la composición del Zhen.

Errores flagrantes y sangrantes sobre el Concepto del Corazón Chino, etc.

El movimiento ID – C.

En este movimiento efectivamente el C, es corazón bastante occidental, con su arterias y venas. **¡Y sin ninguna pretensión mental-cerebral!**. Eso queda reservado exclusivamente para el **cerebro chino** que es el mismo que el hindú y occidental, como bien se dice en:

La época de Mign, Li zhi Zhen (1.518-1.593) decía: el cerebro es la morada del Shen original (Yuan Shen), estableciendo una relación clara entre **el cerebro y el espíritu**.

Wang Ang, en el Ben Cao Lue Yao (Esencial de la farmacopea), en 1694 declaraba: “La facultad de la **memoria** del hombre se encuentra en el **cerebro**”.

Wang Qing Ren (1.768-1.831), en el Yi Lin Gai Cuo (Corrección de los errores de la medicina) **localizaba en el cerebro la inteligencia y el recuerdo, así como las percepciones recibidas por los sentidos y órganos...**

Estas citas están sacadas del libro de Acupuntura III, de D. Carlos Nogueira. Pág. 365.

Todos los líos e incongruencias de la bioenergética china que se dicen sobre el corazón; cuando se le asocian funciones mentales, exclusivamente cerebrales; se deben al desconocimiento que sobre los chakras tiene la superior bioenergética Hindu/ayurvédica. Que siempre fue la misma o similar a la china, hasta que por circunstancias... la última debida a la revolución china/comunista, cercenó deliberadamente la bioenergética profunda y del Zhong de la M.T.C; debido a sus connotaciones trascendentes...

El chakra del corazón o bioenergía del corazón asociada al órgano corazón occidental; que es el mismo que el chino prácticamente, aporta una **¡pre-Shen!** que tiene que ver, con la capacidad para sentir, percibir los sentimientos de los demás... pero no para racionalizarlos mentalmente... **Debido a lo cual se puede sustituir un corazón humano por otro, o por uno artificial y seguir pensando...**

El Corazón Chino, como el Occidental y el Hindú, no tienen nada de mental y superior, No imperan sobre nadie. Es el Chakra o centro bioenergético de la coronilla : **Sahasrara,-hindú o Baihui-Chino,** el que manda sobre todos, incluido el corazón, y de él, son las funciones superiores y mentales que se atribuyen impudicamente al corazón chino.

!!! Ningún movimiento produce Shen; solo producen Pre-shen !!! Es necesario corregir y poner al día la teoría tinh.qi-shen.

Por lo dicho, **no se puede justificar** en la pentacoordinación, el **solapamiento del TR – MC con el ID – C,** porque TR es sistema nervioso simpático y MC es parasimpático; siendo el **XB cerebro (Límbico-endocrino)** que controla al TR y al MC regulando su interacción y sus niveles individuales de energía yin-yang. Y el ID y el C, NADA TIENEN QUE VER con el cerebro, salvo lo que los demás movimientos.

Les ruego pues, amablemente, rectifiquen en sus escuelas o al menos debatan el asunto; ya que es absurdo pretender que la universidad admita algún día oficialmente la Acupuntura si no se despoja de tantas lagunas y errores...evidentes y superados por la medicina moderna.

**Psicosomática y Bioenergética
Comparada
entre
la MTC y la Ayurvédica**

Los Chakras – Nadis - Meridianos

**Distribuidores acumuladores
de
psicobioenergía**

Tiene por objeto, contribuir a identificar y perfilar las funciones bioenergéticas de los órganos, vísceras y glándulas endocrinas junto con la psicosomática, y por ello y esa es la idea, establecer mejor la funcionalidad más precisa y correcta que se debe asociar a los meridianos.

Las alteraciones o desequilibrios de los chakras sin duda afectan a los meridianos y órgano/víscera que con ellos se relaciona. Creándose disfunciones que posiblemente terminarían por producir estados prepatológicos y con el tiempo patológicos. Dado la similitud o proximidad de la naturaleza de la energía de los chakras y meridianos, la acupuntura podría hacer también algo en este campo.

En la MTC, vemos que La pentacoordinación engloba la Octava en 5 fases, con ello pasan desapercibidos los dos grandes semitonos faltantes que he mencionado, pero aun así, la medicina China los recoge hasta cierto punto como el concepto de mingmen 4DM-Chongmai y el puente **lengua paladar**; pero sin comprender su alcance y significado por prejuicio materialista injustificado o enseñanza **perdida**, y se deja su significado más relevante ubicado en la funcionalidad de los hemisferios cerebrales izquierdo, derecho y **el cuerpo calloso cerebral Sintetizador por excelencia del yin y yan. veamos:**

1ª Ventana o puerta del puente Lengua-Paladar y su significado:

Corresponde al intervalo ascendente/alto (**Si-Do**) ubicado entre el Entrecejo y el Centro Coronario, cuyo ascenso se produce automáticamente o por contra voluntariamente; pero se suele realizar automática o vegetativamente como es lo “normal” y por tanto simplemente y sin más pena ni gloria, restringiendo su acción o dinámica al predominio automático de la funcionalidad hemisférica Izquierda o bien de la Derecha; sin que se de la necesaria síntesis entre ambas; cosa que como todos sabemos solo es posible por fuerza de voluntad, emoción e inteligencia personal; con lo cual en unos vence el yin y

en otros el yang sin más pena ni gloria...**La voluntad no se puede regular desde fuera...**

Tales fuerzas/facultades psicofísicas ascendentes son el semitono faltante entre Si-Do, que da la posibilidad de ser completado co creativamente en cooperación con el sistema vegetativo... pero tal aporte extra, solo se puede completar aportándolo por libre esfuerzo tales fuerzas individuales de voluntad; nunca de modo vegetativo. Suponen pues la libertad y fuerza de voluntad para conectar con el Cielo Anterior Superior y extraer de él conforme a nuestra capacidad creativa y esfuerzo integral...co creador con el ambiente...vegetativo de la persona o interno y el externo medioambiental universal.

Al hilo de lo expuesto, cuando la conexión lengua paladar se realiza sin comprender el significado anterior, se crea un relativo cortocircuito o explosión de energía que revitaliza a costa de perder o gastar tal energía del Zhong., sin ninguna renovación del zhong en sentido vital, intelectual, emocional o incremento energético para el Zhong que merezca la pena vivir.

2” Ventana o puerta Mingmen – 4DM y su significado :

Una vez que continuamos de arriba a bajo hacia el origen del **ascenso** de la energía de modo automático/vegetativo llegamos a la garganta (nota La), al corazón (nota Sol) y llegamos igualmente al Bazo-páncreas-plexo solar (nota Fa). Pero de **Fa a Mi** ni se sube ni se baja de modo exclusivamente automático **si se pretende crear algo nuevo**; pues como en el caso anterior la falta de un semitono natural deja la posibilidad abierta a ser completado libremente, creativamente por el individuo. **Tal semitono se ubica en el Dan tien o mingmen o góndas con sus respectivos riñones y suprarrenales de polaridad yin – yang.** Esto forma una puerta que puede ser más o menos **abierta creativamente** según nuestra voluntad e inteligencia module, controle o neutralice como polo neutralizante: Chongmai, Sushumna o Tattwas o hijo la genética del padre-madre o yin-yang para formarse como emergente feto... emancipado... Si no hacemos nada, todo se hará **vegetativamente** según seamos hombres o mujeres y el morfotipo que tengamos; de tal modo nunca naceremos como seres individuales...sino grupales...que no habrán logrado emancipar su sistema nervioso central del vegetativo yin-yang corporal y universal.

Hay que comprender que esta ventana es relativamente Yin o materializadora de la idea Yang cerebral, entre ambas: idea y capacidad somatizadora, se crea un hijo o una idea, o una regeneración orgánica, etc. **Ambas combinadas adecuadamente son capaces de crear nuevo Zhong.** Por eso esta ventana se emplea tanto en el Chi-kung tratando de **borrar la lordosis lumbar para estimular el 4DM.** Es tan importante este detalle, que los maestros de Chi kung dicen que sin estimular tal punto en el Tai Chi – Chi kung, es como si no haríamos nada...Además, claro, de incrementar la absorción de Chi por manos, pies y cabeza para no acabar con la economía de reserva.

*De Re a Mi, la energía asciende automáticamente. Re se ubica en la tierra, **1R Yon quan** en la planta de los pies; pero el **Do se ubica en el Coxis-metal** o extremo opuesto al Do FuegoVirtual de la cabeza; ambos quedan fuera de banda para la humanidad, por eso los chinos no tienen en cuenta fisiológica tales notas a efectos prácticos...También descuentan los intervalos, con lo que en resumidas cuentas dejan*

la escala reducida a 5 prácticas notas de intervalos enteros. Y hacen esto porque a efectos vegetativos y corrientes no cuenta la escala del siete sino de 5.

En la práctica del Chi - kung, se recoge la energía yin del coxis + la yin de los pies y se eleva por el Vaso Gobernador hasta el mingmen sexual-renal y ahí, por medio de la voluntad, concentración, motivación, atención, emoción e inteligencia se le aporta la capacidad extractora o abridora a tal puerta 4DM **para robar energía del cielo anterior** y por lo menos... alargar la meseta de madurez del Zhong para vivir más años y con mejor calidad de vida psicofísica... Ya dijo Jesús, que el cielo hay que asaltarlo...

Pero al parecer, mientras la energía reguladora circule básicamente por el Renmai o el Dumai en lugar de circular fundamentalmente por el Chongmai/Sushumna, el ser humano seguirá siendo relativamente dual y por ello mortal; pues solo la síntesis equilibrada del yin con el yang da lugar a una energía **autocrítica, autocreativa y por ello autoregenerativa**, como en cierto modo similar y salvando las distancias podemos apreciar en los seres hermafroditas o cuasiandróginos que pueden regenerar parte de sus miembros y sistema nervioso amputado, etc., **pensemos en una sencilla estrella de mar...o los peces capaces de cambiar de sexo.**

Normalmente se olvida, que tanto el yoga profundo, como el yoga taoista-chi kung profundos e intensos, no sirven de mucho sin sus facetas previas: alimentación, altruismo, inteligencia y conocimiento sin las cuales todo práctica es un cortocircuito o robo ilegal y nefasto...pues al parecer desarrolla el Software del Zhong y Yuan virtual anómalamente con consecuencias malas después de la muerte...del cuerpo mensurable.

El ombligo o contraparte del mingmen y la no polaridad del VG y VC :

El Chi kung tibetano ubica en el ombligo la puerta del espíritu, siendo pues el ombligo correspondiente al Chakra umbilical o plexo solar, mientras que el mingmen sería la parte trasera o puerta del cielo anterior correspondiente al cinturón de Jade- Dai mai y al gran centro **Dan Tien, que abarcaría tres chakras hidues** correspondientes al coxígeo, sexual y al del bazo-ombligo.

Es precisamente en el Dan Tian (Mar de la Energía), donde se fusionan o combinan las energías sexuales masculinas y femeninas de todo hombre y **mujer haciéndose por ello creativas/sintéticas**, y las del cielo y la tierra para crear una nueva energía unificada y tripolar o trifásica. Tal energía ascenderá por el Du mai hasta el cerebro y descenderá desde el cerebro por el Ren mai hasta el Dan tien y el mar de los yin par continuar por tal anillo rector o señor de los anillos, que gobierna a los 5 anillos o movimientos estacionales Zhan-Fu. Por tanto el Renmai y el Dumai no son ni yin ni yang sino Zhong neutralizante; aunque uno es descendente y el otro ascendente.

1.- La corriente trifásica o tripolar de la Circulación Menor Celeste :

(Renmai- Sushumna-Dumai)

(Rajas – Sattwa - Tamas)
(Vata - Pitta – Kapha)

Vaso C – Chongmai - Vaso G.

Es la formada por los dos grandes meridianos cerebrales y por eso **Troncales Reguladores** que son el **Vaso Concepción** y el **Vaso gobernador** que dan y reciben al resto global de los meridianos.

“No debemos confundir el sentido de la circulación del rong y sus 12 MP con el sentido de la circulación de Zhong que es neutralizante y por ello diferente y de ida y vuelta como se muestra en la llamada circulación menor...”, con sus dos meridianos principales: VG , VC y su gran eje rector el Chongmai/Sushumna.

Son las tres grandes colectores y corrientes trifásicas, que van en sentido ascendente del 1VG al 28 de VG. Y en sentido descendente del 24RM al 1RM, habiendo entre ambos una zona intermedia o tercer polo superior Chongmai que los une y separa interactivamente y también de modo automático vegetativo o **semiautomático** (lo cual es muy importante) vegetativo por medio de una red de Chakras más o menos activos o “conscientes” que dan por consiguiente autonomía, libertad al individuo y por tanto participación en el control global que hace el sistema vegetativo universal sobre estos colectores para regular el yin troncal y el yang troncal y los meridianos principales con sus unidades energéticas Zhang-Fu.

El Renmai nace en el riñón energético, y por tanto en el cerebro, y va hasta el 1RM. Su energía es neutralizante pero va en descenso hacia el yin: huiyin, por lo que la consideraremos yang en bionérgica occidental.

En la medida que el Vaso Gobernador se va desarrollando y equilibrando aumentan la circulación por su tercer polo Troncal ascendente o ambivalente, denominado

Sushumna/Chongmai regulador de Grupo Troncal, activando más los Chacras y reabsorbiendo la vitalidad del eje Vaso Gobernador-Vaso Concepción y con ello regulando mejor los M. Principales, etc.. El Dai Mai vendría a ser el equivalente al Chongmai o Sushumna pero horizontal: cintura de jade.

El Chongmai tiene tres polos: meridianos o nádis :

- **Ida: Dumai**, yin, Tamas: Luna/tierra: Anabolismo taoista. Dirige el testículo derecho. U ovario derecho. Va del testículo derecho a la venta izquierda de la nariz y al hemisferio cerebral izquierdo. Este meridiano rige el sistema parasimpático y en bioenergética occidental es yin, racionalista, masculino, centrípeto, conservador, duro, musculoso y fuerte, controlador.
- **Sushumna: Chongmai**, Sattwa: o Tao. Rector del metabolismo Psicofísico y del sistema nervioso central. Va directo del coxis al cuerpo calloso cerebral y su circulación es de ida y vuelta como la circulación nerviosa de la médula espinal.
- **Pingala: yang, Rajas: Sol: catabolismo taoista. Rige el testículo izquierdo u ovario izquierdo.** Va de testículo izquierdo a la ventana derecha de la nariz y al hemisferio cerebral derecho, analógico, intuitivo, sutil y centrífugo y femenino. Dirige el sistema simpático.

Tales meridianos neutros pero aun de relativo carácter yin - yang sexuales se entrecruzan y funden en algunos de los chakras, que a su vez son regulados por el Sushumna/Chongmai, que une los polos Cerebral y sexual representantes de la creatividad **Ideativa y Somatizadora**.

El Cerebro y el Sexo tienen pues 3 grandísimos meridianos en trifase (RM – Chongmai - DM) con los que además de recibir energía del cuerpo y del cosmos, aportan energía al cuerpo y cosmos. Todos los demás meridianos no son principales sino secundarios **y en realidad no producen energía**, no aportan sino que vehiculan material de estudio real.

2.- La Circulación Menor Celeste y función del Puente Lingual y el Puente Mingmen

Ya dije:

“En la Circulación Menor Celeste, Los dos grandes colectores trifasicos (Rajas – Sattwa - Tamas), Vaso Gobernador, Chongmai y Vaso Concepción se unen y reciclan a través de dos puentes:

- **El lingual y su contacto en el paladar: Semitono Do-Si de la Octava.**
- **El mingmen 4VG: Semitono Fa – Mi de la Octava.**

Tales artificios, posibilitan una manera de provocar de un modo semiautomático o en “**cortocircuito relativo**” la **interacción o reciclamiento de esos dos grandes colectores yin – yang cuando se realiza sin la mediación del tercer polo modulante fundamental del sistema nervioso central**; de lo que al parecer resulta una gran explosión de energía que estimula grandemente la vitalidad y el psiquismo; pero que es en realidad un fuego de artificio, por cuanto no es una fusión o combinación/sintetización de yin-yang lograda por medio indispensable de la fuerza sintetizadora y consciente de la inteligencia, sentimientos y voluntad a través de un comportamiento Coherente y dimanante del diario vivir... Constituye pues una técnica taoista secundaria de relativa ayuda”:

Añado ahora:

Según toque la lengua al lado de los dientes o en lo alto del paladar o un poco más atrás, estimulará “hasta cierto punto” la fuerza **física**, la **mental** o la **espiritual** respectivamente...ya que cerraría la circulación menor a través de una vía masculina, femenina o neutralizante/kundalini/Sushumna/Chongmai.

Esta circulación reciproca entre el yin-yang producida y dirigida por YUAN – **Zhong a través del Chongmai/Sushumna** consigue:

- **Que la corriente que asciende del coxis transmutador Yin y por eso controlador, regenerador del yang, por el Dumai y en su caso más alagüeño por el Chongmai, manufacturada por tal centro Yin: Raíz-coxis, confiera al cerebro un mayor racionalismo: estructuración, coherencia, formalidad,**

memoria, concentración, etc.; es decir un yang con una holística o intuición más organizada, inteligente y consciente.

- **Que la corriente que desciende con la energía yang desde La cabeza/cielo hacia el yin - coxis por la parte delantera del cuerpo, o por el propio chongmai/Sushmuna aporte una mayor expansión, holismo, intuición, movimiento apertura a la energía Raíz de la Zona coxígea-Yin y sexual-creativa del Vaso Concepción regulando el mar de los yin.**

Ambas corrientes, que en realidad son una NEUTRALIZANTE, se unen en el Coxis y se modulan en las gónadas y cintura de Jade automáticamente a cargo del S.N.Vegetativo. o por el contrario voluntariamente a cargo del SNCentral si el individuo controla el piloto automático y asume el “mando” o comando...por la reconciliación de sus opuestos cerebrales a través del cuerpo calloso cerebral y el sushumna/Chongmai.

La Bioenergética Comparada, nos pueden ayudar a entender mejor los planos energéticos, meridianos y su carácter psicosomático; por tanto también la relación o asociación yin – yang aplicada a los órganos, **así como una circulación media rectora de la Gran y pequeña circulación.**

En la bioenergética China, se toma en cuenta la circulación menor o ciclo regenerativo del “Dumai – Renmai”, pero no se toma en cuenta la organización fundamental que hay entre estos dos grandes troncales bioenergéticos que se alimentan del sistema de Chakras; por tanto no se trabaja directamente sobre los mismos; lo cual repercute en la concepción y práctica del Chi kung y acupuntura.

Veamos ahora algo sobre los chakras que nos podrá orientar hacia una mayor comprensión de la funcionalidad de las partes corporales más significativas o asociadas a los Zhang – Fu.

1. **MULADHARA: Perineo, coxis, rojo.** Fuerza vital e instinto de supervivencia. Si se encuentra en equilibrio, la persona tendrá plena confianza en la vida. Si se encuentra en defecto, la persona no tiene ganas de vivir. Si está en exceso, el instinto de supervivencia se traduce en ataque o excesiva defensa.
2. **SWADISTHANA: Gónadas, naranja.** Sabiduría por equilibrio yin-yang, y alegría. Si se encuentra en equilibrio, la persona disfrutará su sexualidad. Es capaz de dar y recibir, reproducirse y regenerarse.
3. **NABHI: Bazo, Plexo solar, amarillo.** Fuerza reflexiva. Si está en equilibrio, la persona sabrá utilizar sus conocimientos. *(Al regular la reflexión y por tanto el grado o contextura de una idea y su consiguiente somatización, por ello la sangre será más dinámica o no, fluida, etc. El páncreas regula esa textura y dinamismo más o menos reflexivo o amorfo. El corazón aporta intuición y el pulmón vitalidad para que al final el cerebro extraiga una mejor conclusión de la experiencia psicofisiológica. Esta parte en cursiva es mía.)*

4. **ANAHATA:** Corazón, verde. Capacidad de transformación. Si está en equilibrio, la persona sentirá gran comprensión hacia los demás, y autoestima.
5. **VISHUDDNI:** Garganta, azul. Comunicación y serenidad. Si está en equilibrio, la persona sabrá expresar sus sentimientos y pensamientos.
6. **AGNYA:** Frente, índigo. Objetividad e Intuición. Si está en equilibrio, la persona sabrá analizar justamente los conocimientos y experiencias. Clarividencia o/y claridad de ideas.
7. **SAHASTRARA:** Coronilla, violeta. Espiritualidad. Si está en equilibrio, la persona tendrá un concepto de armonía y amor universal. Este chakra se encuentra en estos momentos desactivado en la mayoría de las personas.

Los Chakras distribuyen los nadis o meridianos de acupuntura.

Estos nadis/meridianos Ida y Pingala o Renmai y Dumai, comienzan en las gónadas y se juntan cruzándose en el Chakra Muladhara/coxis, con el Sushumná/Chongmai. A este punto del cruzamiento se le llama **TRIBENI**. Y se alimentan del Yuan – Zhong del Kundalini.

IDA / DMY PINGALA/ RM:

Idá parte del testículo derecho y termina en la fosa nasal izquierda y el Hemisferio cerebral derecho. Pingalá parte del testículo izquierdo finalizando en la fosa nasal derecha y hemisferio cerebral izquierdo, en el hombre. En el **sexo** femenino, parten de los ovarios, etc.

Agnya: Se localiza a nivel del quiasma óptico, formado por el cruce de los nervios ópticos en la base del cráneo, y consta sólo de dos pétalos. Es en este chakra donde se cruzan los dos canales laterales Ida y Pingala. El canal izquierdo forma un globo energético, que constituye el Superego y ocupa el hemisferio derecho. El canal derecho da origen a otro globo de energía, que es el Ego, situado en el hemisferio izquierdo.

El gran canal central que corre a lo largo de la columna vertebral desde la coronilla al chakra Raíz, el Shushumna o Chongmai de la Tierra y el Universo, es de carga neutra/andrógina, y el par de canales opuestos “**IDA**” (**vaso** de la concepción o funcional) y **Pingala** (**vaso gobernador**) que se entrelazan a lo largo del Sushumna sube a lo largo de la columna.

Pingala comienza en el perineo (Hui-yin) , **Ida** se desplaza por delante del cuerpo.

Dice la literatura al efecto:

El nadi ida es de color rosa. Fluye **hacia abajo**(Renmai-yangquiao), está predominantemente del lado izquierdo del cuerpo y es de naturaleza femenina-pasiva. El nadi pingala es de color azul. Fluye **hacia arriba**(Dumai-yinquiao), está predominantemente en el lado derecho del cuerpo y es de naturaleza masculina-agresiva. Estas corrientes nerviosas son, como diríamos, tubos psíquicos, a través de los cuales el prana/Chi fluye desde su fuente central. El prana/Chi fluye hacia abajo a través de ida y hacia arriba a través de pingala, **pero dibujando una figura de ocho**. El nadi sushumna/Chongmai describe una línea recta desde la base de la médula espinal hasta el tope de la cabeza.

Ida y pingala dan vueltas en espiral alrededor de sushumna, y se cruzan en el tercer chakra(corazón) el manipura, y en el quinto chakra, el visuddha, y se juntan en el sahasrara. Esto significa que existe un mayor equilibrio de ida y de pingala en el centro de la voluntad de la persona, o chakra manipura, y en su centro del amor universal, o chakra visuddha, y por supuesto en el gran centro sangam, **el lugar de encuentro de los tres ríos, el chakra sahasrara**.

Aquellos chakras en el cruce de ida y pingala, son los chakras más físicos, mientras que aquellos que son saltados, están más activados por la misma sushumna. Cuando el yogi está realmente centrado en su interior, ida y pingala se mezclan en una línea recta y se unen en sushumna - Chongmai, dando energía a los siete chakras, y en el alma más vieja, lentamente, muy lentamente, comienza a activar a los siete chakras por arriba del sahasrara. Cuando esto sucede, la persona no piensa más, sino que ve y observa desde el chakra ajna entre los dos ojos. La persona se halla totalmente viva conscientemente, o superconsciente. Es sólo cuando su ida y su pingala comienzan de nuevo a funcionar normalmente, que la persona comienza a pensar acerca de lo que vio en tal estado de suproconsciencia.

GRAN VASO REGULADOR: CHONG-MAI, "Tronco de la Vida"

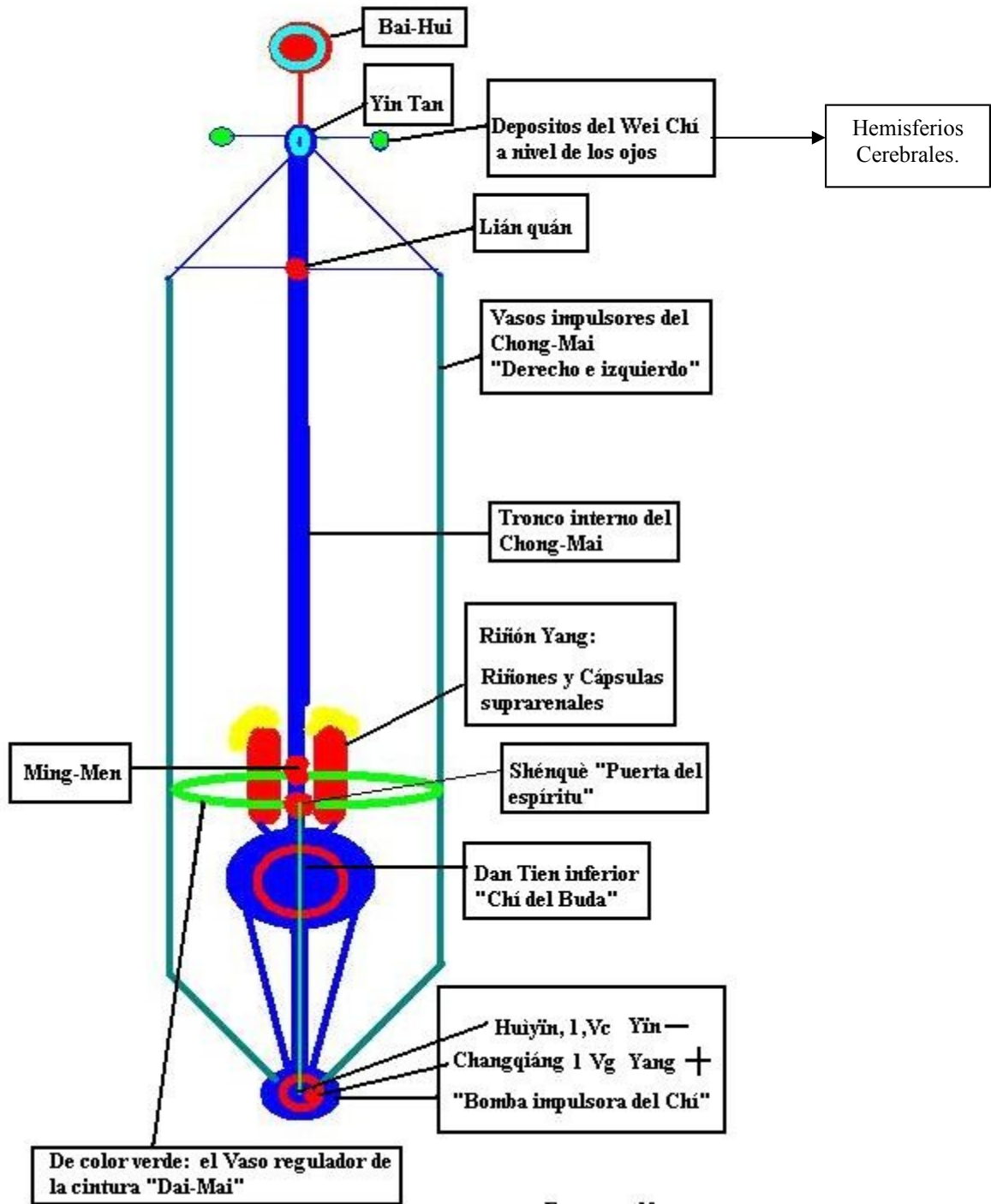

El Prof. H. Motoyama de Japón, ha llegado a la siguiente conclusión concerniente a los chakras y nadis: Los chakras, como centros del sistema de energía de la dimensión física, parecen corresponder a ciertos puntos importantes de la **acupuntura**, y los canales de energía – los nadis – parecen ser esencialmente lo mismo que los meridianos.

Dice el profesor Motoyama: se ha refinado nuestra idea acerca de la correlación de los chakras con los dedos (fig. Chakras 1) y, respectivamente, con los Biogramas (fig. Chakras 2). De acuerdo con esta idea, cada chakra está conectado con la mitad de un dedo, correspondiendo a los sistemas respectivos. Este esquema lleva a un entendimiento más detallado y preciso que el que proponíamos en las etapas anteriores de nuestro desarrollo de este sistema. Es necesario mencionar el concepto de actividad normal, reducida y elevada de los chakras. Las pruebas prácticas han demostrado en un considerable número de pacientes, una buena correlación y correspondencia con los datos sugeridos por los médicos de Ayurveda^{1[4]}.

Ha inventado pues Motoyama, un método para relacionar los chakras con las puntas de los dedos basado en sus estudios de los antiguos sistemas Hindú y Chino fusionándolos con su investigación práctica. Este programa está siendo activamente usado en varios centros de la medicina Oriental y Complementaria que trabajan con la cámara GDV. Ver lo siguiente (fig. Chakras2):

Muladhara chakra – parte inferior del 2º dedo corresponde a los plexos sacral y del coxis;

Svadhithana chakra – parte inferior del 4º dedo corresponde al plexo sacral; sistema urogenital;

Manipura chakra – parte inferior del 3º dedo corresponde al plexo solar; sistema digestivo;

Anahata chakra – parte inferior del 5º dedo corresponde al plexo cardíaco; sistema circulatorio;

Vishuddhi chakra – parte inferior del 1º dedo corresponde a la garganta;

Ajna chakra – parte superior del 1º dedo corresponde a la frente;

Sahasrara chakra – parte superior del 4º dedo corresponde al cortex cerebral, sistema nervioso entero.

El programa “GDV Chakra” ha sido desarrollado basado en estas ideas. Las pruebas de este programa demostraron que es de gran utilidad

La anterior asociación de chakras y dedos, permite a su vez relacionar los 12 meridianos principales con los chakras hindues y ayurveda; lo cual podría ser interesante para ampliar la comprensión y relación de los meridianos.

Del tal modo:

- **Al Chakra del Coxis corresponde el meridiano del I Gueso.**
- **Al Chakra del Sexo corresponde el TR.**
- **Al Chakra del Ombligo corresponde el M C.**

- Al Chakra del Corazón corresponde el meridiano del Corazón.
- Al Chakra de la Garganta corresponde el meridiano del Pulmón.
- Al Chakra del Entrecejo corresponde el meridiano del Corazón.
- Al Chakra de la Coronilla corresponde el TR.

1.
Muladhara

K.
Kundalini (Hueso sacro)

2.
Swadisthan

3.
Nabhi

4.
Anahatha

5.
Vishudi

6.
Aghnya

7.
Sahasrara

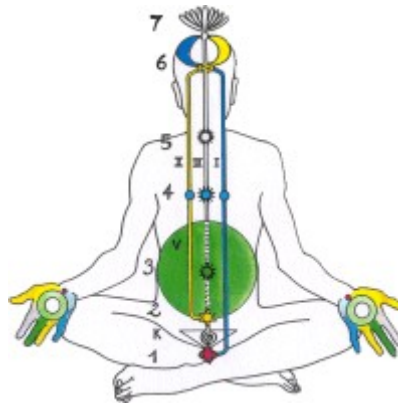

LOS CANALES DE ENERGÍA

I
Ida Nadi (izquierdo)

II
Pingala Nadi (derecho)

III
Sushuma Nadi (central)

Según La concepción tántrica:

La anatomía psíquico-energética está compuesta por los *nadis*, los *talas*, los *marmas* y los *chakras*, a los que es necesario añadir el poder serpentino: *Kundalini*.

Nadis: El término *nadi* deriva de la raíz "*nad*", que significa movimiento. Entre otros significados también podemos encontrar los de río, corriente o fluido. Los *nadis* son los canales sutiles por los que circula el prana en sus diversas manifestaciones. Existe una gran cantidad de nadis y de acuerdo al *Bhuta Suddhi Tantra* existen 72.000, o 350.000 según el *Shiva Samhita*, pero los más importantes son **Sushumna**, *Ida* y *Pingala*:

Que corresponden en general con los meridianos utilizados en la **acupuntura**. A través de *Ida nadi* circulan las corrientes pránicas en forma de *tha* y a través de *Pingala nadi* circulan las corrientes pránicas en forma de *ha*. *Ha* es la fuerza que regula los procesos anabólicos en el organismo, se identifica con la energía del **sol**, el calor, lo positivo. ***Tha* es la fuerza que regula los procesos catábolicos en el organismo, se identifica con la luna, el frío, lo negativo.** La fuerza (*hatha*) requiere un intercambio continuo y equilibrado de *ha* y *tha*.

El **canal central (Sushumna Nadi)**, representado en blanco en el dibujo, es el encargado de llevar a nuestra consciencia la información de lo verdadero u objetivo. El asiento físico de nuestra consciencia es el **sistema nervioso central**, esto es, el cerebro y, especialmente, la corteza cerebral. La energía que tiene la misión de efectuar esta transmisión se llama **Kundalini** en la tradición hindú. **En la MTC la llamaríamos Zhong.**

Esta energía **Kundalini** reside en la base del canal, enroscada en una espiral de tres vueltas y media, a la altura del **hueso sacro**. Posiblemente los griegos, ya tenían conocimiento de la existencia de esta energía y por esta razón le denominaron **hueso sacro** (sagrado).

Además del **canal central**, existen dos **canales laterales**: El **canal izquierdo (Ida Nadi)**, representado en rosa en el dibujo, y el **canal derecho (Pingala Nadi)**, de color amarillo/azul.

Como el cerebro y la conciencia corrientemente no son alimentados con la **energía de la verdad (Sattwa)**, que procede del **canal central (Chongmai/Sushumna)**, toman su soporte energético de los **canales laterales** y desde ellos establecen su concepto del mundo, de sí mismo y de todos los datos que les aportan los sentidos:

Sin embargo, la energía de estos canales tiene la particularidad de producir **distorsiones** en la elaboración del significado: El **canal izquierdo** tiende a **absorber** la energía de la conciencia. Contiene las memorias, los condicionamientos del pasado, y genera un sentimiento de pasado. Es el que nos proporciona la energía para desear (**Tamas/Yin**) y es responsable de nuestro aspecto emocional. El **canal derecho** tampoco transporta la energía de la conciencia, sino que la **refleja**. Contiene las expectativas, las imágenes ideales, proyectos y deseos de acción para el futuro. Es el que nos proporciona la energía para la **acción (Rajas/Yang)**.

Nuestra personalidad vendrá configurada por la estructura energética que tengamos. En líneas generales se puede decir que en aquellos en los que predomine la energía del **canal izquierdo** (energía **Tamas/Ying**), serán más bien introvertidos, emocionales y con una cierta tendencia a vivir en el **pasado**.

Por el contrario, en los que predomine la energía del **canal derecho** (energía **Rajas/Yang**), serán personas extrovertidas, orientados al **futuro**, amantes de experimentar sensaciones y de gozar de los sentidos.

Tamas/Yin es más **intuitivo**, mientras que **Rajas** es más **racional**; (nota de paulino:tengo que aclarar que en realidad es exactamente al revés...)

Aunque en cada uno de nosotros hay un predominio de estas dos energías, generalmente estamos oscilando entre ambas: a veces nos encontramos decaídos y pesimistas (**Tamas**) y otras, excitados o eufóricos (**Rajas**).

En los extremos patológicos, el desequilibrio del **canal izquierdo** produce estados melancólicos y depresivos, sumergiéndonos en el mundo del **subconsciente**.

El desequilibrio del **canal derecho** origina una hipertrofia del **ego**, deseo de dominar a los demás y excitación maníaca.

Vemos pues, que el ser humano no está conectado con el **plano de lo real (Sattwa)**, ya que la energía que llega hasta la consciencia está **distorsionada**, ya sea por la influencia de **Tamas** o la de **Rajas**. Pero ¿Cómo lograr esta **conexión**? Muchos han sido los caminos espirituales o de crecimiento personal que han ido apareciendo a lo largo de la historia: Hatha Yoga, Chi Kung, ascetismo, Zen ... Pero en todos ellos eran muy pocos los que lo conseguían, pues la conexión sólo podía producirse al final, cuando todo el instrumento sutil estaba limpio de obstrucciones y siempre por la gracia de un **maestro adecuado**. En este punto, la conexión producía la **iluminación** instantánea.

Hasta aquí, el fragmento citado de la literatura al efecto.

El Canal Central Sushumna del Chongmai, será alimentado y a la recíproca irá a alimentar el Cuerpo Caloso Cerebral y todo su complejo extensivo, glándula pineal/epífisis, etc.

Continua

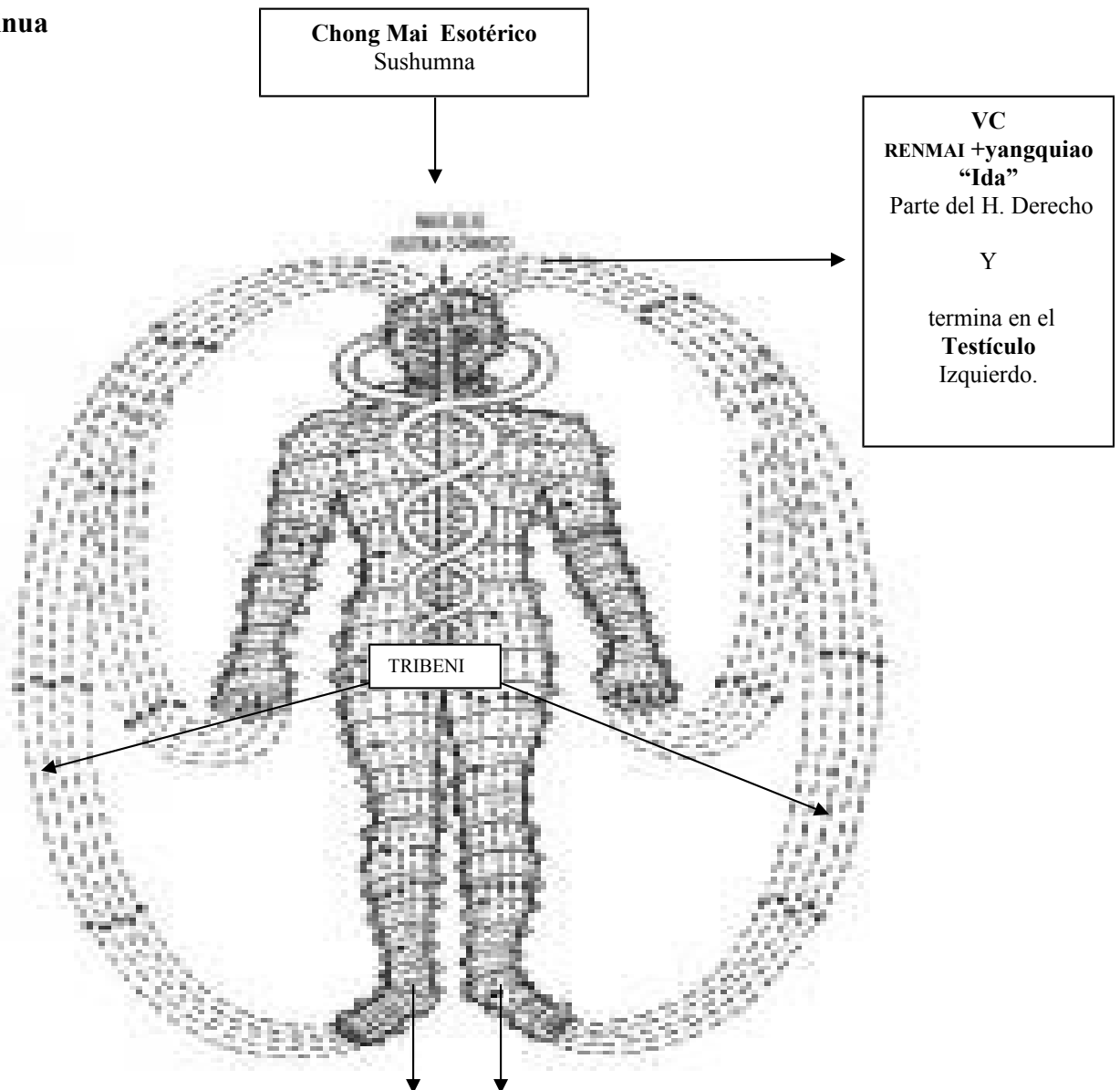



Acupuntura/Meridianos y Ayurveda/Nadis.

e

Historia

de los orígenes de la MTC.

El Ayurveda (Ciencia de la Vida), es probablemente junto a la **MTC** el sistema curativo más completo y antiguo del mundo. Sus raíces proceden de la era Védica y sus dioses/Rishis, probablemente hace más de 5.000 años. Ha tenido una gran influencia en las medicinas de la antigua Grecia y hasta en la Medicina China. **Tal vez tenga el mismo origen que el de la MTC.**

El Taoismo habría tenido su origen hace 2.500 años AC, fundado por **FuXi**; es decir aproximadamente 2.000 años antes de Lao Tsé, que era un taoísta de la escuela de **Tao Té Chia**. Si eso es cierto, estamos ubicándonos antes del Judaísmo: hace 1.500 años AC; por tanto en tiempos bíblicos en los que los “dioses” visitaban la tierra antes de que lo hiciese el dios Jehová y sus tropelias...

En la ciudad de Benares, año 500 A.C. aparece **Sushurta, un cirujano que desarrolla una Técnica operativa de rinoplastia, escribe el Sushruta Samhita**, el cual describe un alto desarrollo quirúrgico. Shushruta también tiene el mérito de reconocer la existencia de **107 Marmas** o **puntos** donde se cruzan líneas estructurales corporales y energéticas que hoy la medicina china conoce como puntos **Tzubos** o **puntos especiales de los meridianos de acupuntura**.

En los años 100 D.C. otro médico, Charaka revisa y suplementa el Charaka Samhita, que es una obra monumental que triplica en volumen al Corpus de la medicina hipocrática. Contiene 120 capítulos reunidos en 8 sthanas o secciones : Sutra (30): origen del Ayurveda y sus principios; Nidana (8): causa de las enfermedades; Vimana (8) fisiología; Sharira: anatomía y embriología; Indriya (12): pronóstico; Chiskitsa (30): terapéutica; Kalpa (12): farmacia o productos curativos; Siddhi (12): terapia de purificación.

Alrededor del 400 D.C. el Ayurveda es traducido al chino; alrededor de 700 D.C., los chinos estudiaban medicina en la India, en la Universidad de Nalanda.

Similar aunque posteriormente a lo acaecido con la Medicina China, el Ayurveda es atacado 2 veces: en los siglos X y XII D.C. por musulmanes. La segunda vez corre a cargo de la medicina alopática que gracias a la protección estatal desbanca a la medicina ayurvédica entre los siglos XIX y XX. Este acontecer es parecido al colapso de la acupuntura (**quema de las bibliotecas de Pekín y Alejandría**) pero mucho menor y además con la gran diferencia, que al haberse producido el más decisivo ataque sobre la misma tardíamente (X y XII D.C), no se perdió tanto como probablemente le sucedió a la M.T.C.

Los ataques sufridos por la MTC y la Ayurvédica, así como la rotura **entre Platón y su discípulo Aristóteles**, suponen el comienzo de una era orientada prioritariamente hacia el desarrollo de la lógica materialista y tecnológica, que de otro modo no hubiese surgido y desarrollado tanto. Pero hay que reseñar, que las fechas en que tiene su origen el taoísmo, en realidad **Jehová ya sojuzgaba la tierra y sus culturas seguidoras de otros dioses menos autoritarios. En aquella época los dioses también cruzaron su yuan-zhong con los humanos de la tierra**. No sería extraño pues que Jehová fuera el responsable de la anatematización y consiguiente destrucción de todo conocimiento racionalista cuestionador y/o esotérico o nexo **crítico** entre la sabiduría de las cosas y nexos habida entre la tierra y el cielo y sus otros dioses.

Debemos tener muy en cuenta que de modo similar El Antiguo Egipto 3000 AC, estuvo primero gobernado por los dioses, **siendo la primera dinastía de nueve dioses y la segunda de otros nueve, mientras que la tercera dinastía es la de los semidioses (hemitheoi), tras la cual vienen ya las dinastías humanas**. *Démonos cuenta que son las mismas épocas en las que los dioses copularon con las hijas de los hombres, que por algo la realeza se transmitía por línea femenina de acuerdo con la tradición **matrilineal** tan*

*característica del neolítico oriental, que se mantendrá durante toda su historia antigua. **La reina es madre de los hijos Reales.***

El Génesis establece, de manera totalmente explícita, **que fue agregada una segunda raza a la fusión de los genes humanos**, un linaje que no era de este mundo, sino de "**origen celestial**". Inmediatamente antes de la descripción del Diluvio, en el capítulo 6 del Génesis, puede leerse:

Y habiendo comenzado los hombres a multiplicarse sobre la Tierra, y engendrado hijas. Viendo los hijos de Dios las hijas de los hombres que eran hermosas, tomaron mujeres las que escogieron entre todas... Y había gigantes sobre la Tierra en aquellos días: porque después que los hijos de Dios entraron a las hijas de los hombres, y ellas tuvieron (los Nephilim, los "caídos"), éstos son los poderosos desde la antigüedad varones de fama.

Dice el Nei Jing:

Ki Pa explica al **Emperador Amarillo Hoan Ti**, hacia el año **3000 AC**, que sus antecesores podían ver y oír cosas que ellos no veían ni oían. Por esas fechas tuvo lugar el diluvio universal provocado por Jehová en guerra con los humanos y otros dioses y sus culturas aplicadas en distintas partes y razas terrestres. **Luchas que recogen los Vedas.**

Es lógico pensar que fue Jehová, ocultador del **árbol del conocimiento** y del **árbol de la vida**, quien persiguiese posteriormente el mismo sojuzgando al mundo e imponiendo su cultura **acrítica y dualista**. Y sitúa al Ayurveda y MTC como conocimiento sin duda transmitido por ciertos dioses o Rishis contrarios a Jehová.

Fechas referenciales de interés aproximativas AC.

5000/6000 fechas que en las inscripciones Etruscas ya aparece la cura como actividad social significativa.

4500 AC. Los Caldeos

4026 - Creación de Adán en el otoño. Se hace pacto edémico , primera profecía. (Gén.2:7)(Gén 3:15).

3896 - Cain mata a Abel, nacimiento de Set. (Gén 4:8)(Gén 5:3).

3700 - 2900 AC. Invención de la escritura cuneiforme.

3404 - Nacimiento del justo Enoc.(Gén. 5:18).

3339 - Nacimiento de Matusalén.(Gén.5:21).

3152 - Nacimiento de Lamec.(Gén. 5:25).

3096 - Muerte de Adán.(Gén. 5:5)

3039 - Transferencia de Enoc, termina su periodo de profetizar.(Gén. 5:23,24 ; Jud.14).

3000 – ac. Medicina Ayurvédica. Y MTCh. Egipto Antiguo.

2980-2900 AC. Inhotep es contemporáneo de Fu Xi.

2970 - Nacimiento de Noé.(Gén. 5:28,29).

2900-2300- Sumeria: Uruk, Ur, Lagash. Gilgamesh - C. cultura Extraterrestre.

Nacimiento de Abrahán (Gén.11:26,32; 12:4).

2000 - Los Mayas.

1943 - Abrahán entra en Canaán; se hace el pacto con Abrahán; principia el periodo de 430 años hasta el pacto de la ley(Gén.12:4,7 ; Exo.12:40 ; Gál.3:17).

1933 - Lot rescatado; Abrahán visita a Melquisedec(Gén.14:16,18; 16:3)

1843 - Muerte de Abrahán(Gén.25:7).

1767 - Nacimiento de José(Gén.30:23,24).

1737 - José hecho primer ministro de Egipto(Gén.41:40,46).

1613 - Prueba de Job (Job 1:8; 42:16).

1600 - Egipto alcanza prominencia como Primera Potencia Mundial(Exo.1:8).

1593 - Nacimiento de Moisés(Exo.2:2,10).

1514 - Moisés frente al arbusto ardiente(Exo.3:2).

1513 - Moisés compila Génesis en el desierto, comienza la escritura de la Biblia.(Juan 5:46).

1100 AC. Imperio Inca.

1070 - El Arca traída a Jerusalén, se hace el pacto del Reino con David(2 Sam.6:15; 7:12-16).

1034 - Se comienza la construcción del templo de Salomón(1 Rey. 6:1).

778 - Isaías comienza a profetizar(Isa.1:1 ; 6:1).

716 - Se completa la compilación de Proverbios(Pro.25:1).

632 - Ninive cae ante los caldeos y los medos. Ahora Babilonia en camino de llegar a ser la Tercera Potencia Mundial.(Nah.3:7).

625 - Nabucodonosor llega a ser rey de Babilonia, el primer año de su reinado cuenta desde Nisán de 624 a. de la E.C.(Jer.25:1).

580 – Pitágoras.

544-484 – Heráclito de Efeso. De perspectiva Taoista o conciliadora de los opuestos.

539 - Babilonia cae a los medos y a los persas; Medo-Persia llega a ser la Cuarta Potencia Mundial(Dan.5:30,31).

455 - Muros de Jerusalén reedificados por Nehemias; profecía de 70 semanas comienza a cumplirse(Neh.1:1 ; 2:1,11 ; 6:15, Dan.9:24).

495-435- Empédocles. Transmigración de las almas

470 – Sócrates.

460-380 Corpus hipocrático.

427-347 – Platón.

384 – Aristóteles.

340 AC y 641 DC Destrucciones de la Biblioteca de Alejandría (la 2ª vez por los Arabes).

332 - Grecia, Quinta Potencia Mundial, gobierna a Judea(Dan. 8:21).

300- Escuela de medicina de Alejandría. Alejandro Magno.

160-a.c. Galeno.

63 - Roma, Sexta Potencia Mundial, gobierna a Jerusalén(Juan 19:15 ; Rev.17:10).

Fechas de DC.

2 - Nacimiento de Juan el Bautista y de Jesús (Lucas 1:60; 2:7)

29 - Juan y Jesús comienzan sus ministerios(Luc. 3:1,2,23).

33 - 14 de Nisán, Jesús llega a ser sacrificio para el nuevo pacto; fijado en madero. 16 de Nisán, la resurrección de Jesús(Luc.22:20 ; 23:33) (Mat.28:1-10).

36 - Fin de las Setenta semanas de años; Pedro visita a Cornelio, gente incircuncisa de las naciones entra en la congregación cristiana(Dan.9:24-27)(Hec.10:1,45).

47-48 - Primera gira misional de Pablo(Hec.13:1-14:28).

49-52 - Segunda gira misional de Pablo(Hec.15:36 ; 18:22).

70 - Jerusalén y su templo destruidos por los Romanos(Dan.9:27; Mat.23:37,38; Luc.19:42-44).

96 - Juan, en Patmos, escribe Revelación(Rev.1:9).

98 - Se completa la escritura de la Biblia(Juan 21:22,23).

100 - Juan, el ultimo de los Apóstoles, muere(2 Tes.2:7).

El Emperador Amarillo.

Huang Ti es considerado el primer **Emperador** de China, la leyenda cuenta que gobernó durante cien años, entre el 2697 y el 2597 antes de nuestra era, **año este último en el que un dragón (OVNI) se lo llevo al cielo.**

Al **Emperador Amarillo** se le atribuye el descubrimiento del **secreto de la inmortalidad a través del chi kung sexual que busca la transmutación de las energías sexuales en espirituales creando un cuerpo sutil.** En todo caso, a él debemos la descripción del uso de las posiciones coitales para prevención y terapia.

El "**Clásico de la Muchacha Sencilla**", (Su Nu Ching), está escrito en forma de dialogos del **Emperador Amarillo** con Su Nu, la muchacha sencilla, Hsuan Nu, la muchacha misteriosa y Tsai Nu, la muchacha arcoiris y en el se describen las técnicas taoistas para utilizar la energía sexual para favorecer la salud y aumentar la longevidad.

Ambos libros usan un sistema similar al de los diálogos de Platón.

El Clásico de Medicina que ha llegado hasta nosotros esta mutilado por pérdida de más de la mitad del texto, la parte esotérica, las instrucciones para el trabajo con uno mismo, que se han ido conservando por tradición oral hasta hoy.

Se dice del **Emperador Amarillo** que mantenía un harén con mas de 1000 mujeres con las que practicaba el yoga sexual, y que al llegar a la edad de 111 obtuvo la **inmortalidad y ascendió al cielo montado en un dragón (OVNI).**

Huang Ti fue además un gran estadista y supo rodearse de ministros de valía. Lung Ling construyo instrumentos musicales. Da Nao compiló un sistema de calendario con años, meses, días y horas. Tsang Chieh reelaboró la escritura. Tai Mao y Li Shou desarrollaron la numeración sexagesimal y la aritmética.

Yao y Shun completaron la lista de los emperadores de la Edad de los Cinco Legisladores, que finaliza en el 2205AC .

Durante la dinastía Han, el yerno imperial Wu Tzû-tu (Wu Yen) llegó a cumplir ciento treinta años. Cuando estaba cazando en las orillas del río Wei, el **emperador** Wu notó un halo brillante de más de un metro y medio alrededor de la cabeza de Wu Tzû-tu. Maravillado, le preguntó a Tung-fang So sobre esto. Este dijo: "La esencia vital de este hombre se comunica con el cielo. El conoce el arte de las relaciones sexuales". Entonces el **emperador** hizo que su séquito se fuera e interpeló a Wu Tzû-tu en privado. Wu Tzû-tu dijo: "**La cuestión del Yin y del Yang constituye el secreto de la alcoba.** Yo, servidor de vuestra majestad, no debería hablar sobre ello. Aquellos que pueden practicar este arte son pocos y no me atrevo a divulgarlo. Este arte me fue enseñado por el maestro Ling-yang cuando tenía sesenta y cinco años, y lo he practicado durante setenta y dos años más. Aquellos que anhelan prolongar su vida deben buscar el origen

mismo de la vida. Si se limitan a buscar la belleza femenina y se esfuerzan por eyacular, todos sus vasos sanguíneos se dañarán y las cien enfermedades subirán a su cabeza”.

Después de este pasaje histórico, el texto cita un pasaje del YFCY que se asemeja mucho a la declaración de Ko Hung acerca del **Emperador Amarillo** y sus numerosas esposas:

YFCY. P'êng-tsu dijo: “El **Emperador Amarillo** mantenía relaciones sexuales con mil doscientas mujeres y por ello se convirtió en un Inmortal. Los hombres comunes no tienen sino una sola mujer, y esto basta para que mueran. ¿No existe entonces una gran diferencia entre aquellos que conocen los secretos de la relación sexual y aquellos que los ignoran? Los que conocen este arte sólo se preocupan por el hecho de no obtener un número suficiente de mujeres con quienes poder copular. Estas mujeres no tienen que ser necesariamente hermosas y atractivas. Se debe buscar mujeres jóvenes que no hayan tenido hijos, y de carnes firmes. Si se copula con siete u ocho mujeres como éstas el beneficio será enorme”.

El **Emperador Amarillo** preguntó a la **Joven Sencilla**:

“¿Qué sucede si uno decide abstenerse por completo de mantener relaciones sexuales?” La Joven Sencilla contestó: “Esto es un error. El cielo y la tierra se abren y se cierran, **el Yin y el Yang se generan mutuamente**. El hombre está hecho según el modelo del Yin y del Yang y encarna la sucesión de las cuatro estaciones. **Si uno decidiera abstenerse de las relaciones sexuales, su espíritu no se desarrollaría, porque se interrumpiría el intercambio entre el Yin y el Yang**. ¿Cómo sería posible, de esta forma, complementar la propia esencia vital? Mezclar la esencia vital durante la práctica frecuente del coito; sustituir lo viejo por lo nuevo: así es como se beneficia uno mismo. Si el Tallo de Jade no es activo el hombre morirá. Pero su actividad debe controlarse y guiarse. Si se conoce el modo de copular sin eyacular, el semen retrocederá. Hacer retroceder el semen para beneficiar el propio organismo: este es el secreto de la vida”.

"Es necesario para un hombre conservar el ching, el elemento del semen que se acumula en el tan-tien. La eyaculación agota el ching. Un hombre a los 16 años, después de eyacular, necesitará siete días para recuperar su ching; a los 24 años, necesitará dos semanas; a los 32 años, necesitará tres semanas y, a los 40 años, necesitará 40 días. Una vez que has cumplido 50 años, deberás conservar tu ching de por vida. Tienes el potencial para llegar a los 120 años de vida. Mermar tu ching es como sacar dinero de la cuenta del banco, cada vez pierdes días de tu vida."

Basten estos breves pero elocuentes apuntes como muestra inequívoca de la necesidad de revisar y corregir la bioenergética china acupuntural, pues solo así adquirirá el rigor que evidentemente le falta y podrá superar la problemática expuesta por el Informe GERAC – Alemán del 2004.

La acupuntura, al igual que la naturopatía occidental, deben andar el mismo camino por su reconocimiento oficial que ha seguido La Dietética y Nutrición, que es una Rama más de la F.P. con posibilidad directa de continuar el acceso directo universitario al mundo sanitario. De no hacerlo así, acabará en manos exclusivas de los médicos alópatas que acabarán desvirtuándola completamente, como ya está pasando.

Paulino María Iñigo.