

AGIEL

TRATADO DE LOS
REMEDIOS
ALQUÍMICOS

OPERATIVA 1

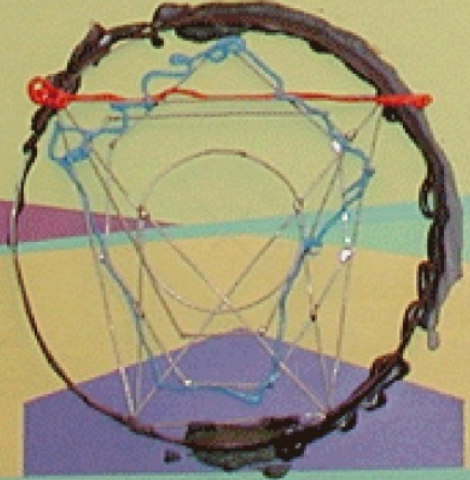

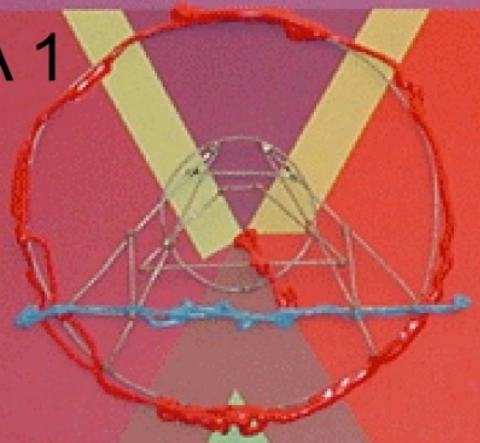
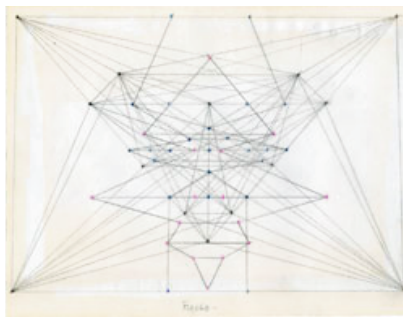

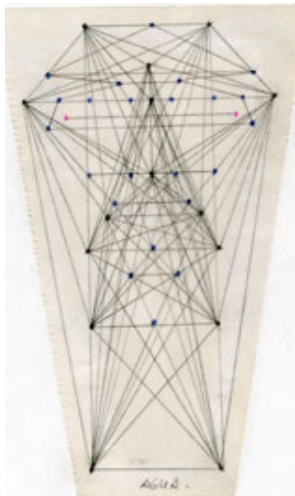

TRATADO DE LOS REMEDIOS ALQUIMICOS

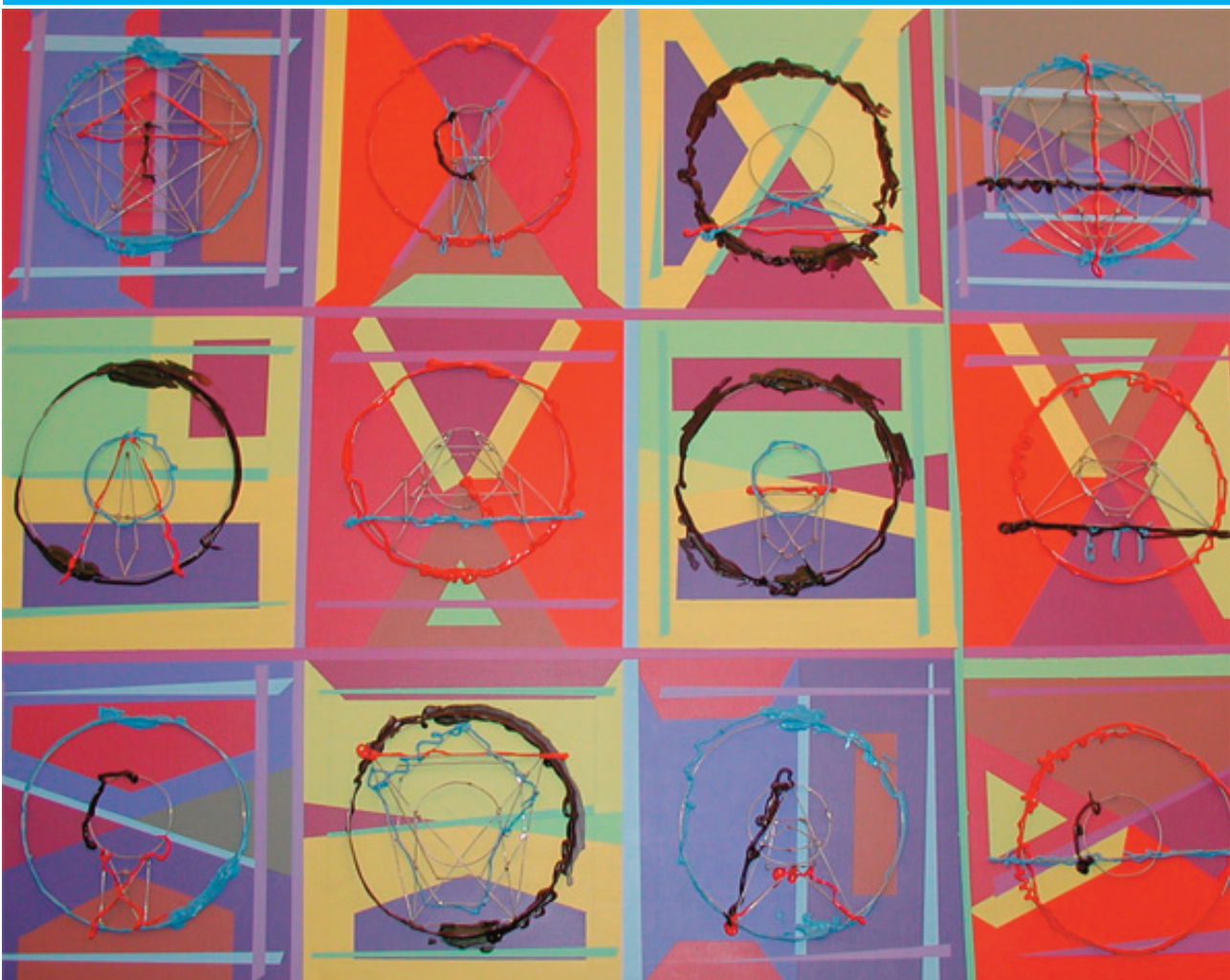

OPERATIVA-1

AGIEL

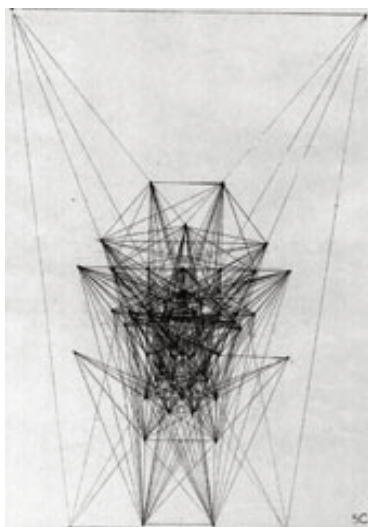

TRATADO DE LOS
REMEDIOS ALQUÍMICOS.

OPERATIVA-1

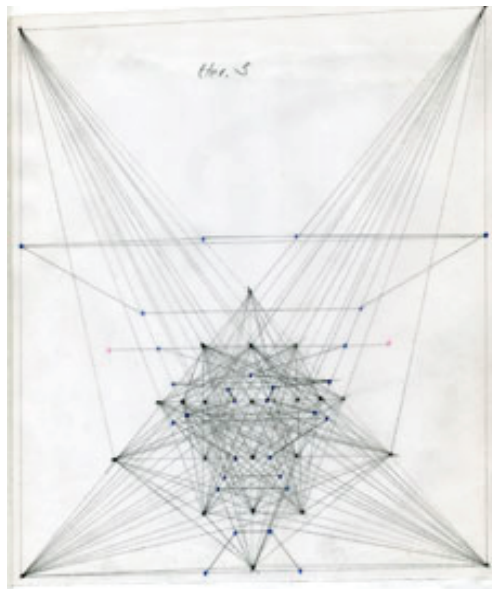

AGIEL

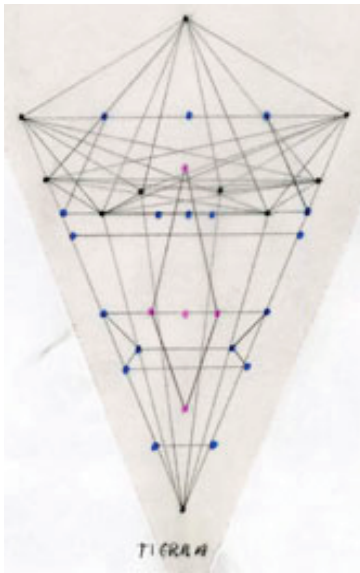

IINDICE

Dedicatoria.....	9
Al lector.....	11
INTRODUCCION.....	11
Oligoelemntos.....	20.
Variaciones Metabólicas del Oro.....	33
Variaciones Metabólicas del Mercurio.....	37
Variaciones Metabólicas del Cobre.....	38
Variaciones Metabólicas del Azufre.....	39
Variaciones Metabólicas de la Plata.....	41
Variaciones Metabólicas del Hierro.....	42
Variaciones Metabólicas del Estaño.....	45
Variaciones Metabólicas del Litio.....	46
.Variaciones Metabólicas del Plomo.....	47
Variaciones Metabólicas del Magnesio.....	48
Variaciones Metabólicas del Antimomio.....	51
Formas del cuerpo Físico.....	52
Formas de la Conciencia.....	55
.Formas de la Mente.....	60
Formas del Espíritu.....	64

Estructuras. Sol. Sistema Linfático.....	73
Estructuras. Mercurio. Sistema Muscular.....	79
Estructuras. Venus. Sistema Genital.....	85
Estructuras. Tierra. Sistema Nervioso Vegetativo.....	91
Estructuras. Luna . Sistema Piel.....	97
Estructuras. Marte. Sistema Digestivo.....	103
Estructuras. Júpiter. Sistema Respiratorio.....	109
Estructuras. Quirón. Sistema Hormonal.....	115
Estructuras. Saturno. Sistema Nervioso Central.....	121
Estructuras. Urano. sistema Circulatorio.....	127
Estructuras. Neptuno. Sistema Renal.....	133
Estructuras. Plutón. Sistema Óseo.....	139

Despues aparecerá la Operativa-2, donde se mostrarán las imágenes de los 24 Círculos y 36 Meridianos que consta el Modelo.

En el 4º libro “La Máquina 666 o código Genético Humano” están representadas en imágenes los 666 Puntos, que componen la Máquina, en sus cuatro manifestaciones:

Cuerpo Físico. Conciencia. Mente y Karma



Dedico este libro.
A todos los seres del Planeta Tierra.
Que además de seres...
Sean Humanos.

Agiel

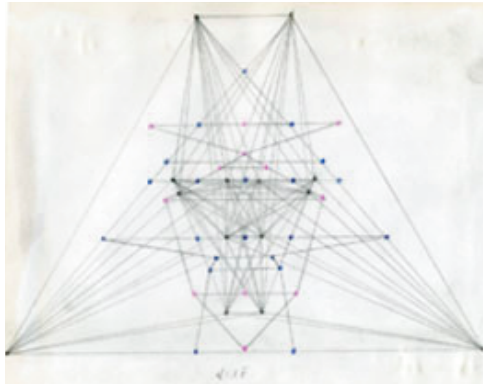

Al lector.

El libro que tienes en tus manos, no es un libro aislado, forma parte de un Modelo de Realidad, Física, Psíquica, Mental y Cósmica, cuya base es la Geometría en Proporción Aurea.

Este volumen, es el 2º de esta colección, y está dedicado a la OPERATIVA.

El 1º : “ALQUÍMIA-VERDAD”

Nos muestra las bases de la Alquimia, y como esta, puede manifestarse a través de la Forma Geométrica en Proporción Aurea.

Según la tradición Hermética, la LUZ, es el Principio de todas las cosas, y se manifiesta como FORMA, MATERIA, ENERGÍA E IDEA.

Aquí se muestra como FORMA. La FORMA de nuestro Código Genético Humano, que tiene SEMEJANZA con la FORMA, del Univerdo

Este 2º volumen trata de la Operativa. Muestra algunas de las Formas que componen el Código Genético Humano, como OLIGOELEMENTO, SISTEMA, ESTRUCTURA, ALMA, ESPÍRITU Y SAL-MERCURIO Y AZUFRE.

Dentro de la Operativa, habrá una segunda parte en la que se muestran los Círculos y los Meridianos.

El siguiente volumen, “La Máquina 666 o Código Genético Humano” trata de la FORMA como PUNTO. La 1ª Forma que da origen a cada uno de los 666 Formas-Punto en sus cuatro manifestaciones: Cuerpo Físico, Conciencia, Mente, Karma

Tenemos la creencia y experiencia, que estas FORMAS, procesadas a través de una máquina (antenas, que están unidas a unas bobinas y a unos imanes) que llamamos Captador Universal, pueden ser asimiladas por las personas y ser de gran ayuda en según qué procesos de enfermedad, y también como Armonizador, aunque la enfermedad aún no haya sido manifestada.

Pueden aplicarse en forma de Gotas, también a través de la Piel, o de forma visual en procesos de Meditación. Actúan en los cuatro ejes: Físico, Psíquico, Mental y Kármico

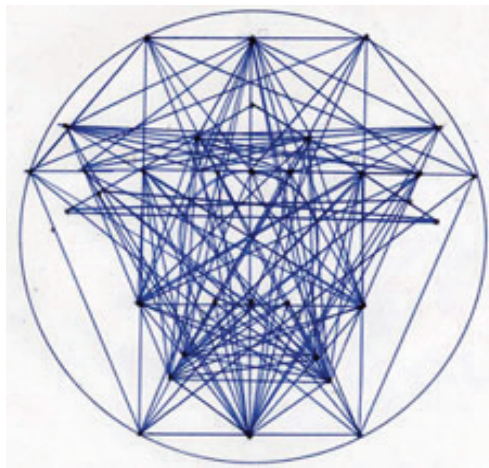

TRATADO DE LOS REMEDIOS ALQUIMICOS.

Operativa

2. INTRODUCCION.

3- **Ordenar los remedios de menor a mayor complejidad.**

4- Se fijó en el anterior trabajo, las bases teóricas y prácticas de la Medicina Alquímica. Trataremos ahora de exponer los remedios sobre la base de la ordenación de estos, de menor a mayor complejidad.

5- **Si algo acepta un remedio simple, no utilizar uno complejo.**

6- Debería ser una regla y un método que aquello que puede ser arreglado por lo simple, no lo sea por lo complejo, pero entendemos que muchísimas de las situaciones que nos acompañan en el que hacer, diario, no admiten de demoras o de incertidumbre.

7. Ocurre así, que solemos dispararles a las moscas con cañones pero lo contrario exige de una puntería para la que muchísimas veces no estamos preparados.

8. La ventaja sin embargo es aquí evidente, si lo damos todo, no hace falta arriesgarse a errar y por lo tanto estamos cubiertos de incertidumbres. Pero por desgracia no es así.

9. **Un exceso de información en nuestros remedios, parece que anula la capacidad de la conciencia para procesarlos.**

10. UN EXCESO DE INFORMACION EN NUESTROS REMEDIOS ANULA LA CAPACIDAD DE LA CONCIENCIA PARA PROCESARLOS.

11. **Los remedios pueden ser de Vibración, o de Forma.**

12. 3-Nuestros remedios se dividen en **Vibracionales y de Forma Geométrica.**

13. Existen los remedios de Palabra y los Alquímicos puros, procedentes del laboratorio, pero aquí hacemos una mayor referencia a los vibracionales y a los que tienen como base la Geometría Aurea y los aparatos que pueden procesar esta información.

14. **Cuanta menos información de un remedio ponemos en un recipiente, mas cantidad de este podemos tener.**

15. 4- Cuanto más pequeño es un remedio, cuanta menos información tiene, más potencia efectiva. Queremos decir que si en un remedio damos una sola forma, damos mucha cantidad de esa forma concreta, si damos muchas formas tenemos menos cantidad de cada una de ellas.

16. Parece como que en un volumen determinado no cabe más que una determinada cantidad de forma. Distinto es el punto vibracional, que se podría llevar al infi-

nito.

17. La Conciencia toma, la cantidad de remedio que necesita.

18. 5-Parece como si la conciencia procesara una cantidad exacta de remedio en cada toma, pero no podemos saber esa cantidad, solo si lo que hemos tomado nos ha hecho o no, efecto.

19. El efecto de la forma es independiente de la cantidad.

20. La Forma, se almacena como Volumen, y este no puede variar, más que variando el tamaño del recipiente.

21. La Vibración, es tomada como Frecuencia, y no tiene que ver con la amplitud, por esto independiente del volumen, puede almacenar cualquier vibración, en cualquier recipiente

22. 6-Parece como que el efecto de la forma es independiente de la cantidad, el de la vibración que la acompaña no.

23. La Vibración, viene determinada por las bovinas de nuestros aparatos y es independiente de la forma.

24. Una Forma puede aceptar distintas frecuencias, pero siempre la misma amplitud.

25. La amplitud y la forma guardan relación, y la una determina la otra.

26. De esta manera una Forma, encierra una Vibración con solo una amplitud, la que corresponde a esa forma y con distintas frecuencias, tantas como armónicos de esa onda.

27. 7-Una Vibración, moviliza **memoria específica con relación a un conflicto**, que en su momento fue problema. Una Forma, **limpia el trayecto energético** con relación a un contenido específico.

28. La amplitud y la forma determinan el sitio donde actúa el remedio. La frecuencia de vibración, el tipo de barrido o si se prefiere el poder de penetración de ese remedio en los tejidos implicados.

29. 8-Nosotros damos una vibración muy alta con las formas, siempre la misma, porque si no lo hacemos así, no podemos reconocer sus efectos.

30. También podemos personalizar el remedio, pero esto requiere tener los aparatos necesarios para que esto sea así, por el momento solo tres personas en el mundo que conocemos pueden hacer esto. El personalizar un remedio, es importante algunas veces, otras simplemente con tener las formas necesarias es suficiente.

31. En los remedios naturales, se manifiesta primero la Frecuencia, en los remedios de laboratorio, lo hace en primer lugar la Forma.

32. 9-Si se toma un remedio procedente de la naturaleza, se procesa la forma ta-

pada por la vibración de tal manera que se manifiesta el contenido, la Vibración y no el continente, la Forma, es lo que sucede cuando tomamos un remedio floral, se destaca en la conciencia el contenido, "tal o cual contenido" y se deja de traducir la forma porque esta, no puede ser aislada, al menos con los procedimientos al uso, o con los procedimientos que yo conozco.

33. 10-Una forma determinada tiene una amplitud determinada, entonces es lo mismo dar la forma que dar la amplitud, pero no es así.

34. 11-Una forma tiene una vibración determinada, pero la amplitud siendo única para la forma contiene saltos de comprensión muy distintos por la Conciencia. Una forma encierra una amplitud determinada, pero esto es para nuestras pobres manipulaciones.

En el reino de los Intangibles, las Formas, **no son estáticas, son dinámicas** y por lo tanto las Vibraciones también. ¡Todo está en evolución! todo está en movimiento, entonces la falacia de la estática solo a los humanos nos pertenece. Ocurre que no conocemos por ahora una forma mejor de aproximarnos a lo que no se ve. ¿La Forma encierra la Vibración?, O por el contrario, ¿es la Vibración la que hace posible que exista Forma?

35. Una Vibración es amplitud y frecuencia, la amplitud será siempre la misma para una forma determinada, no así la frecuencia. Esto es así allí donde intervenga una onda.

36. 12-Si damos un remedio procedente de la naturaleza se manifiesta en primer lugar la **Vibración**, si damos un producto procedente del laboratorio se manifiesta en primer lugar la **Forma**.

37. La Forma actúa sobre el continente, la Vibración sobre el contenido, por eso un remedio que no contenga las dos cosas, no progresa a lo largo de su manifestación física.

38. 13-Sorprende que cuando damos la Forma aislada no se manifiestan contenidos, sorprende porque parece mentira que algo pueda hacer sobre algo sin que se manifieste en la conciencia, no se manifiesta contenido como proceso de pensamiento pero sí como sensación. Se podría decir que **las formas limpian los caminos energéticos y que estos no tienen contenidos sino solo Formas.**

La Sensación es Espíritu, el Pensamiento es Alma.

39. Parece que la Vibración limpia la Sensación interna, parece que la Forma limpia el Pensamiento. La Conciencia es esto, sensación y pensamiento, que proceden ambos de la propia biología. Así nuestros remedios de Forma y Vibración arrastran el síntoma al cien por cien. Puede que no arreglen lo ya estropeado, pero siempre paran el proceso, allí donde este se encuentre.

40. 14-Sabemos que dentro de nosotros hay SENSACIONES Y PENSAMIENTOS. En este trabajo hablamos de VIA DE LA SENSACION Y VIA DEL PENSAMIENTO,

para intentar diferenciar la Forma de la Vibración que le acompaña.

41. El proceso de Sensación acaba en lo que los humanos llaman Emoción.

42. 15-LA VIBRACION **es sensación interna**, puede ser traducida como sensación interna y la conciencia admite este juego de información que tiene su final lúdico en la mierda emocional de estas culturas. De esta forma tan sencilla confundimos la fase terminal de la Vibración, con las emociones que la cultura nos ha enseñado.

43. Tenemos así, dicen los escritos, una gran riqueza emocional, y participamos de este absurdo dentro de unas ceremonias que dejarían helado al más templado de los antiguos seres que poblaron el planeta.

44. Este es nuestro momento, el proceso emocional que viene dado con una cultura, y este será tu trabajo si lo aceptas, comprender que **cualquier emoción es una distorsión cultural** y que el último reducto de estas, está en la Sensación Interna y en aquello que hace posible que distintas partes del cuerpo vibren de distinta manera y den lugar al origen de distintas manifestaciones.

45. Existen infinitas Vibraciones, infinitos juegos de amplitud y frecuencia, por esto solo el mundo de las Formas, hace posible que podamos dar una gama determinada de frecuencias y amplitudes.

46. 16-Existirán tantas vibraciones como posibilidades de frecuencias, por lo tanto infinitas. La mejor aproximación será el COLOR, nuestros remedios pueden incorporarlo y su tratamiento es otra película que aquí no se explicita.

47. Es el Color, la mejor aproximación al mundo de las vibraciones. Ocurre que la operativa con el color es muy compleja y exige de un gran conocimiento.

48. 17-El color nos aproxima a una realidad física, que constando de 666 puntos, cada uno de ellos incorporaría un código distinto.

49. Cuando conocemos la realidad de un Punto dentro de la globalidad de este Modelo Energético, es cuando podemos operar con el Color.

50. 18-El manejo del color es el manejo del Modelo en su totalidad.

51. Si tenemos un recurso directo del reino vegetal o mineral, lo utilizamos en primer lugar. Siempre ocurrirá que este no puede compararse en su limpieza de acción al laboratorio del color.

52. 19-Puede suceder que aquello que manejamos procedente del reino vegetal y del reino mineral, no sirva en un caso concreto entonces el recurso vibracional es sin duda el color.

53. El Color, necesita para su preparación de nuestros aparatos.

54. 20-Los remedios de Color, van desde un mínimo de dos colores por punto simple hasta un máximo de diez colores para los Puntos de Cruce.

55. 21-Tu trabajo (si es que quieres hacerlo), será sin duda, aceptar QUE SOLO HAY UNA SENSACION INTERNA Y QUE LAS DISTINTAS VIBRACIONES DE LA

QUE ESTA, SE COMPONE, SOLO DAN VARIACIONES EN LA INTENSIDAD, NUNCA EN LA CUALIDAD ESPECIFICA DE LO REGISTRADO POR LA CONCIENCIA.

¡SOLO HAY UNA SENSACION INTERNA Y NINGUN PENSAMIENTO!
ESTE DEBERIA SER TU ESTADO DE COSAS EN EL MUNDO DE LA REALIDAD INTERNA.

56. Fabricamos un aparato, cuyo sistema de forma y opuesto, nos permite crear un campo Neutro, donde la información puede ser transportada a través de un campo magnético, de la primera Forma que es un Captador universal a la segunda Forma, su opuesto que es un Dador universal. Si no se tiene este aparato, solo se podrá optar por tener los remedios adecuados fabricados previamente por él.

57. 22-De esta manera una sensación distinta en intensidad e igual en la cualidad aproximará tu conciencia al sitio adecuado de tu cuerpo para que el impulso sea TRADUCIDO, DEFORMADO O TRANSFORMADO en algo que tu pensamiento acepta, que será sin duda la función manifestada a la necesidad interna del momento.

58. Todas las Formas que se procesan como remedio, están construidas en Proporción Aurea.

59. 23-SOLO ASI, BIOLOGIA EN LA CONCIENCIA, de lo biológico a lo biológico en un vía crucis interminable.

60. 24-Debemos añadir que una Vibración única corresponde a un contenido único, pero lo mismo que hay Emociones, existen sus derivados en el tiempo, Climas y Pasiones y todo el juego posterior de añadidos culturales. Por esto decimos que solo hay un contenido porque aunque este, acepte saltos de traducción por la conciencia, estamos dentro de lo mismo. Igual me da la ira, que la crueldad, porque la única diferencia entre la una y la otra es sin duda el arrastre que hagamos en el tiempo.

61. Además de las Formas en sentido opuesto, añadimos una bovina que determina las frecuencias a procesar y un imán que da la potencia, en amplitudes.

62. 25-Si solo hay una sensación interna, solo debería haber un pensamiento. Es aceptable el razonamiento, pero todavía poco lapidario. Hay una sola sensación interna y NINGUN PENSAMIENTO. Todo lo que la conciencia procesa como CURSO DEL PENSAMIENTO, tiene su origen en la DISTORSION EMOCIONAL, y en las dificultades y trampas que este, nos trae como añadido cultural.

63. Serán los niveles atencionales, y el proceso de intención, los que delimiten también el nivel de los preparados. Será necesario por tanto personalizar el uso de estos aparatos, en función de estos parámetros.

64. 26-Son las **palabras** las que nos intentan aproximar a unas imágenes internas QUE NO ESTAMOS EN CONDICIONES PSIQUICAS DE CAPTAR. No podemos hacerlo, porque no tenemos dado el poder de fijar en **estática** lo que es

dinámica aparatosa y concomitancia establecida y manifiesta.

65. Si tienes las Formas que corresponden al Punto y eres capaz de fabricar el Color adecuado, estas delante de un remedio tan poderoso que serás sorprendido permanente por sus efectos contundentes.

66. 27-Solo se puede parar las imágenes por trabajo interno, y esto solo está al alcance del iniciado. LAS IMAGENES SON FORMAS y las Formas son los recipientes de las Vibraciones, igual dará operar desde la sensibilidad, o desde la videncia porque ambas manifestaciones nos acercarán a lo que es, A NUESTRO CUERPO Y A NUESTRA PROPIA BIOLOGÍA, ¡nada más y nada menos!

67. Tu remedio para un determinado mal, pasa por la comprensión que tengas del mismo, por la Vibración y la Forma que exigen de un aparato específico y del nivel atencional (que sería lo mismo que decir de tu proceso de conciencia) así como de la intencionalidad general.

68. 28-La vía del Pensamiento es la vía de la Forma, y la comprensión profunda de que lo que pensamos nos lleva a unos desarrollos estructurales que solo tiene como gran truco, **la localización de los espacios del intra cuerpo** en los que la Vibración está manifestada.

69. Para el que escribe, lo primero fue la **Vibración, el Color**, y después la **Forma** que hace posible que se manifieste a través de sus efectos en un determinado lugar.

70. Sin duda esto no pasa del nivel de creencia general, en un modelo, que por sus constataciones Alquímicas, de laboratorio, en muchos momentos alcanza el grado de Certeza indiscutible

71. 29-¿QUÉ FUE PRIMERO LA VIBRACION O LA FORMA?

72. EL UNIVERSO ES VIBRACION Y FORMA, PERO ¿COMO PODEMOS ACERCARNOS A LO PRIMIGINIO, SI NO SABEMOS SI LA VIBRACION CONTIENE Y MANIFIESTA LA FORMA O ES ESTA, LA QUE HACE POSIBLE QUE LA VIBRACION SE MANIFIESTE?

73. Yo no lo sé, tampoco puedo discernirlo, porque si pudiera estaría en contacto con una realidad que es ajena a esta biología implacable y esperpéntica.

74. 30-“ENTIENDO COMO CAUSA DE SÍ, AQUELLO CUYA ESENCIA IMPLICA SU EXISTENCIA” ¡Qué fácil lo vio este judío! perseguido por todos.” Entiendo como causa de sí” ¿cómo podemos imaginar algo cuya causa sea su propia esencia?, Claro está que no podemos hacerlo. Si acepto el fenómeno de las causas y los efectos es que establezco un orden de lectura que hace posible la operativa en los tiempos de conciencia. Si digo, la semilla es causa de la flor, es porque establezco una lectura temporal que solo me pertenece a mí, porque la causa de la semilla fue sin duda la flor anterior, con lo que entramos en un discurso circular del que este hombre se escapa por la tangente.

No podemos establecer causas y efectos, más que dentro de la temporalidad de nuestra conciencia porque si rompemos los parámetros de pasado, presente y fu-

turo, adiós estructuralidad, y adiós principio y fin.

75. 31-Lo opuesto a algo es nada, lo opuesto a una sustancia que es algo, es nada, porque cada sustancia tendría que definir el opuesto en aquello que la complementa y la anula, en LO INTANGIBLE MANIFESTADO.

76. 32-Solo puede establecer dialéctica de comprensión, en los opuestos que hacen referencia **al proceso de pensamiento** y no a lo que existe realmente en la naturaleza, aquí solo es posible comprender una Forma, por su efecto sobre el propio cuerpo, y solo es posible establecer el opuesto partiendo de la negación de lo existente. Como representación sería lo representado el Neutro, y lo dialéctico, la circulación de la energía en dos sentidos opuestos.

77. 33-Entender de esta forma la causa de algo sería entender, no la afirmación y la negación de la causa, es decir, la no causa y la si causa, sino comprender que aquello que es negación y afirmación de algo, no nos aproxima al algo en sí, sino que nos pone en evidencia que la lectura estará en función de ambas cosas.

78. 34-Entiendo "COMO CAUSA DE SÍ" es un enunciado tramposo porque implica en el sí, la afirmación de que la causa existe. Tendríamos que decir:

79. "ENTIENDO COMO CAUSA, QUE LA NEGACION Y LA AFIRMACION DE LA MISMA CREA EL NEUTRO MANIFESTADO, ENTONCES CADA CAUSA ES EL NEUTRO MANIFESTADO Y POR LO TANTO LA NEGACION DE LO INTANGIBLE."

80. De esta forma, la esencia de la causa es, **lo Intangible manifestado en el Neutro**, que es lo que existe como fenómeno de representación y de percepción.

81. El fenómeno de la representación implica el de la obtención del Neutro, a través de la Forma y de su opuesto.

82. 35-Fuera del fenómeno de la representación, fuera de la forma y de la anti-forma, la NADA, el absurdo, la negación del tiempo y del espacio, por lo tanto, **la Paz del Espíritu y la Armonía del Alma.**

83. Todo lo representado es el Neutro, resultante de dos energías que giran en sentido contrario.

84. El Color no es una excepción, sino simplemente la aplicación de esta teoría, al girarlo en dos direcciones distintas y obtener dos formulas complementarias.

85. 36-Cualquier practicante de la Medicina Alquímica, sabe que **una forma no es nada si no encuentra la antiforma** aquello que hace que el Neutro se manifieste, cualquier practicante de la medicina Alquímica sabe que si no gira un color en las dos direcciones, lo único que consigue es desarmonía y potenciación de la enfermedad.

86. Con el fenómeno del pensamiento ocurre lo mismo.

87. 37-Cualquier alquimista sabe, que **la materia sin la antimateria no es visible**, cualquier alquimista sabe desde los tiempos más remotos, que si piensa algo solo lo opuesto hace posible la existencia de lo pensado, que si ve algo es **porque dos energías iguales en forma y vibración**, construyen mas allá de la propia temporalidad esa maravilla de la percepción que es cualquier forma manifestada.

88. Todo proceso de enfermedad tiene su comienzo, en los sentidos inter-

nos o externos.

89. 38-Cualquier alquimista sabe que aquello que ve, solo a sus sentidos pertenece y que la esencia de lo Intangible (aquello que no tiene opuesto), solo es LUZ, la Luz Primigenia de la Conciencia.

90. Tenemos como realidad energética Dos Espirales iguales pero en forma opuesta, iguales pero con la energía circulando en direcciones contrarias. La resultante de esta realidad es nuestro Cuerpo Físico, única representación tangible a la que tenemos acceso.

91. 39-No se puede representar nada que no circule en las dos direcciones, no podemos por lo tanto representar nada que nos aproxime a la Causa, solo deducirla en elaboraciones de rebotica y en prácticas, que por su simplicidad no pueden sacarnos de donde estamos, del estado de primates.

92. Existen los remedios con base en las Palabras.

93. 40-Podemos utilizar remedios de palabra, pero estos, al relacionar estructuras entre sí, son necesarios pocas veces. Solo en algunos seres humanos muy evolucionados se precisaría de esta composición. La razón es evidente para que las estructuras se relacionen entre sí, **tienen que existir rasgos humanos en la persona** y esto no se da en la especie, **salvo en las personas que controlaron su identificación masiva con el animal que les domina.**

94. La Forma y sus remedios inciden sobre los caminos energéticos.

95. 41-La Forma, tiene su efecto sobre los canales que conducen las vibraciones, la Vibración y el Color que es lo mismo, lo tiene sobre los contenidos y por lo tanto sobre el proceso de sensación cuyo producto terminal aceptado por creencia es la emoción y sus parafernalias.

96. La Vibración y sus remedios inciden sobre lo que circula por los caminos energéticos.

97. 42-¿Qué fue primero en uno, **la sensación o el pensamiento?** ¿Qué fue primero en el Universo, LA VIBRACION O LA FORMA?

98. Sin el concurso de las Formas, no podemos incidir en una dirección determinada. Las Vibraciones, son Argumento dentro de un programa, las Formas, son el Tema y por lo tanto el programa en sí.

99. 43-**La Forma** incide en los recorridos de **la Vibración**, limpia los canales por donde esta circula, pero al ser una vibración, amplitud determinada y frecuencias infinitas, se comprende que necesitaremos a veces mayor o menor frecuencia de remedio, que parece que guarda relación con la antigüedad de lo que queremos rectificar.

100. 44-¿Puede ser esta, la principal razón de la poca acción del reino vegetal sobre el cuerpo físico? Es esta también la razón de que sí.

101. Si queremos acción sobre el cuerpo físico, necesitamos de la Alquimia tradi-

cional y de sus eternos aliados, los Metales.

102. 45-**¡Solo el mundo mineral parece incidir realmente sobre el cuerpo físico!** Aquí lógicamente los metales se toman como Oligoelementos. Ya no están los tiempos para fogones y retortas, tomamos la Forma, que corresponde a dichos Oligoelementos.

Es evidente que si queremos la Vibración, tendremos que asociarle el Color, pensamos que tampoco están los tiempos para bucólicas búsquedas por el bosque, de la especie de planta que necesitamos. Simplemente conocemos el Color y lo aplicamos.

103. 46-Será en esta medicina, la mezcla de la **Forma con el Color** que le corresponde aquello que más nos aproxime a lo que queremos hacer.

104. 47-**Será la Forma, el Pensamiento**, porque no podemos dilucidar otra manera de razonarlo, estaremos así en el **cerebro izquierdo y en los problemas del cuerpo derechos. Será la Vibración, la Sensación Interna**, las emociones, estaremos así en el **cerebro derecho y por lo tanto en los problemas del cuerpo izquierdo.**

105. 48-Si lo anterior va bien, el todo se manifestará por la sumatoria de un lado y otro y esto bien pudiera traducirse en una filosofía sencilla. AYUDAR. APOYAR, DAR. COMPRENDER Y PENSAR. Para llegar a SER.

106. 49-La **Sensación Interna** bien pudiera ser traducida como Espíritu, pero no están los tiempos para estas palabras ensuciadas por todas las malditas religiones de este planeta, no podemos utilizar el término Espíritu, sin que este tenga resonancias religiosas y yo no voy por ahí, por eso al Espíritu, lo llamamos VIBRACION.

107. 50-El **Pensamiento** bien pudiera ser llamado Alma, pero las resonancias religiosas de este término nos impiden el uso del mismo, por eso hablamos de FORMAS.

108. Bien se podría pedir el esfuerzo de intentar entender que cuando utilizamos términos que nos aproximan al hecho religioso, estamos manifestando nuestra pobreza terminológica.

109. Hay palabras para las que uno no encuentra sustitución, pero de esto a que el discurso de uno sea introducido en los laberintos de conciencia de las religiones hay una distancia que de ninguna manera es aceptable, **no se debe confundir el discurso religioso con el discurso Alquímico**, no se debe confundir **la Verdad**, con las palabras, **la Verdad**, es ajena al proceso de pensamiento y aquí **la Verdad**, ocupa un espacio que no puede describirse, ¡No se confundan los discursos!

110. Aquí las religiones, todas ellas, en contra del individuo y a favor del asesinato de su conciencia, cuando no del asesinato físico. Allí lejos, este discurso de la Forma y la Vibración. Aquí, las religiones blasfemas del discurso natural, allí muy lejos, este discurso integrador de la locura cultural y de la mierda individual.

111. Nota.

112. Nos enfrentamos a unos contenidos estructurales de mucha complejidad. A los contenidos **físicos**, que aquí llamamos ítem físicos y que son la composición de

Centros y Áreas, debemos añadirles, **las Emociones**, los derivados de estas, en forma de **Climas y Pasiones**, añadiendo las **Categorías, Valores y Logros** que procedentes de la **vía del pensamiento** guardan una relación íntima con lo anterior.

113. **Las Pautas de Conducta. Los Estados Mentales y las Creencias, son un juego de estructura con las Gestiones Básicas, las Necesidades, los Deseos y las Pasiones, que sin duda y por medio de la ejecución de acto, se transforman en Logros, máximo argumento de estas culturas.**

114. **La Ejecución de Acto nos pone en contacto con el Sufrimiento, con el Problema, el Conflicto, la Paradoja y la Contradicción** y como esto es poco, aparece el **Miedo y el Límite**, para en un juego enloquecedor acabar pidiendo un vaso de agua en el bar de la esquina.

LOS OLIGOELEMENTOS FORMAS DEL CUERPO FÍSICO

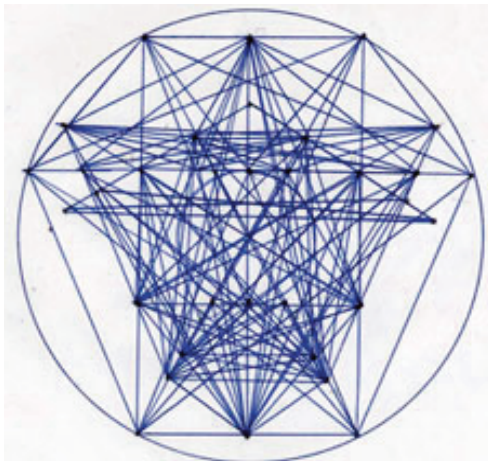

115. OLIGOELEMENTOS. FORMAS DEL CUERPO FISICO.

116. Trabajamos con Doce Oligoelementos.

117. 1-ORO.

118. **a-Eje Físico. Sistema Linfático.**

119. Acción sobre el sistema Linfático. Esta acción es selectiva sobre la parte **cerebral y la zona axilar.**

120. **b-Eje Psíquico. Centro Intelectual Superior. CIS.**

121. Acción sobre el Centro Intelectual Superior. Manifestación de claridad en las **secuencias lógicas**, efecto por lo tanto sobre la vía del **Pensamiento.**

122. **c-Eje Cósmico. El Sol. ETER TRES**

123. Este oligoelemento corresponde al Éter TRES Sabemos que este éter es una energía sutil, sumatoria de la energía Química y la Eléctrica, ambas como se comprenderá en el cuerpo Físico.

124. 2-MERCURIO METALICO.

125. **a-Eje Físico. Sistema Muscular.**

126. Acción selectiva sobre los **músculos de la motricidad ocular y de la zona de los parpados, también sobre la zona diafragmática.**

127. **b-Eje Psíquico. Centro Motriz. CM.**

128. Modificación del registro de tensión -relajación, de los sistemas musculares antes citados.

129. **c-Eje Cósmico. Mercurio. Energía Mecánica.**

130. Modificación de la capacidad de movimiento. Frena si el movimiento es excesivo y acelera si hay lentificación.

d-Eje Mental o Social. Amistades

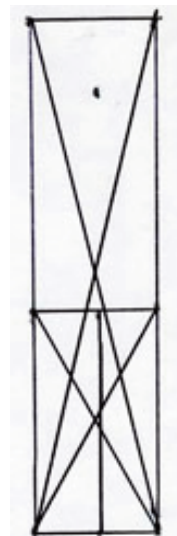

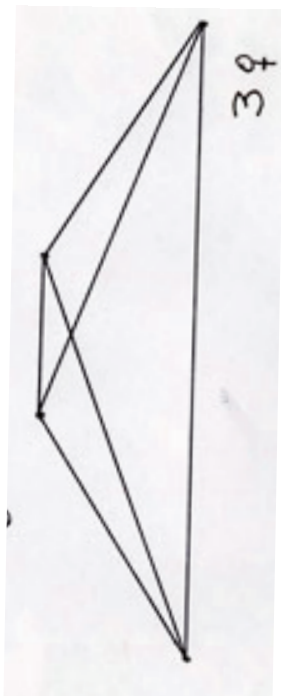

131. **3-COBRE.**

132. **a-Eje Físico. Sistema Genital.**

133. Es paradójico y contradictorio, que tengamos que dar como base de la energía Térmica y de sus trastornos, el sistema genital, ya que esta energía no está realmente en los genitales sino en la **zona de la garganta y la parte del abdomen que conocemos como epigastrio.**

134. La zona genital, el periné como dicen en medicina, o el bajo vientre como dicen en la calle, procesa energía **Emocional**, pero la cultura se ha encargado de que estas dos energías se procesen juntas y ya nadie tenga noción ni siquiera aproximada de que esto no es así.

135. La genitalidad como deseo, es Venus y la genitalidad como emoción es Júpiter. Aquí hablamos de la genitalidad como deseo, y de la expansión cultural

de esta energía hacia órganos que no le corresponden.

136. Todo sería muy sencillo, si solo fuera esto lo desplazado pero en las culturas en las que nos movemos, todo está fuera de su sitio.

137. Esta energía es en lo físico, el **regulador de la temperatura**, ¡Ahí es nada!

138. Nuestro remedio como Forma, hace que esta, la energía **Térmica**, tenga su armonía

139. **b-Eje Psíquico. Centro Sexual.**

140. Ya hemos dicho que esto es energía **térmica**, ahora añadimos que es **centro y área Sexual**. La energía térmica **es energía sexual** y este remedio para y regula los excesos y los defectos de esta manifestación tan peculiar. Cualquier situación en la que la temperatura corporal está mal, es susceptible de este remedio.

141. **c-Eje Cósmico. Venus.**

d-Eje Mental o Social. Pareja

142. En nuestros apuntes esta explicado el proceso de proyección al medio social, de las partes compositivas de la máquina. Aquí nos toca proyectar toda la problemática de Pareja. Este remedio será válido para cualquier conflicto de pareja.

143. **4-LA TIERRA. AZUFRE METALICO.**

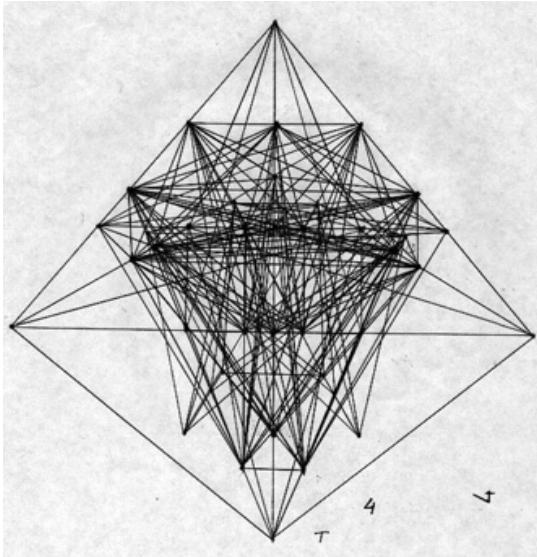

144. No debe confundir el Azufre Oligoelemento, con el Azufre como parte compositiva dentro de la Alquimia, Sal, Azufre y Mercurio.

145. Es esta la razón de poner Azufre metálico, para poder distinguirlo del otro Azufre, el compositivo de cualquier sustancia de la naturaleza, siempre y cuando lo tenga.

146. **a-Eje Físico. Sistema Nervioso Vegetativo.**

147. Esta energía podemos encontrarla en el cuello y en la zona del ombligo.

148. En el cuello, no coge la zona amigdalara sino más abajo.

Los procesos de laringe y esófago son más fácilmente vegetativos que los amigdalares. Es prudente que dada la proximidad consideremos el cuello zona vegetativa e incluso la boca.

149. SE DEBE TENER EN CUENTA CUANDO UN SISTEMA DE ENERGIA FALLA, QUE LO HARÁ FALLAR LA ENERGIA ANTERIOR Y LA POSTERIOR, PORQUE DEPENDIENDO DE LA ARMONICA ASCENDENTE O DESCENDENTE SE TRABAJARÁ CON UNA U OTRA DE LAS ENERGIAS.

150. Es interesante esta consideración, cuando al dar un Oligoelemento, no tenemos resultados, habrá entonces que añadir el anterior y el posterior. Si tenemos por ejemplo una alteración ocular, daremos en primer lugar Mercurio, pero si falla tendremos que dar el Sol (el círculo por encima y Venus.(por debajo)

151. **b-Eje Psíquico. Centro Vegetativo.**

152. Sabemos que toda la información del intra cuerpo es vehiculizada por este sistema. Toda la información en **sensación es sistema nervioso vegetativo.** (Toda la información de pensamiento es sistema linfático.)

153. **c-Eje Cósmico. La Tierra como planeta en el que vivimos.**

d-Eje Mental o social

154. Todo lo referente a **sustancias**, tiene aquí su manifestación. Cualquier sustancia que entra en el cuerpo tiene la participación del S.N.V., cualquier sustancia que sale de nuestro cuerpo tiene su participación del sistema Vegetativo.

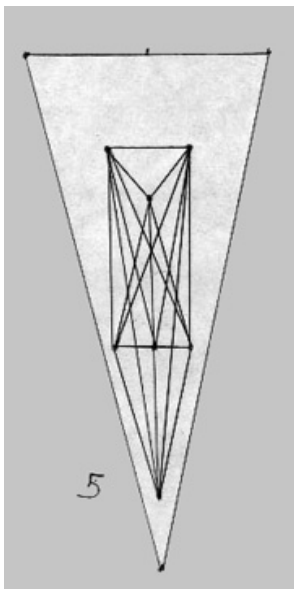

155. **4-LA LUNA. LA PLATA.**

156. **a-Eje Físico. Sistema Piel.**

157. Se puede localizar en general, en la **zona alta de los hombros, hasta las clavículas y por debajo del ombligo hasta el pubis.**

158. **b-Eje Psíquico. Es el Centro Emocional Superior.**

159. Responsable del **Arrebato**, como manera de estar en el mundo y de comprender **intuitivamente** lo que nos rodea.

160. **c-Eje Cósmico. La luna. Éter Dos.**

d-Eje Mental o Social

161. Los aspectos **religiosos y de creencias** profundas encuentran en esta energía su manifestación. Suelo decirle a la gente que me conoce, que la luna tiene un aspecto **positivo, que se manifiesta en la**

Estética, en la participación y creencia de lo bello, como una manera de estar en el mundo, y un aspecto **negativo, que se manifiesta en la tendencia a Curar y a Sacrificarse por el prójimo.**

162. **5-MARTE. HIERRO.**

163. **a-Eje Físico. Aparato Digestivo.**

164. Puede localizarse esta energía con más fuerza en la zona de las **clavículas y en el pubis**, sin llegar al Sistema Genital.

165. **b-Eje Psíquico. Elevadores. Entradas de Energía. De todas las energías que están a nuestro alrededor.**

166. Determinante de cualquier hiperfunción.

167. **c-Eje Cósmico. Marte planeta.**

d-Eje Mental o Social

168. **Salud.** La salud en general está en la tríada Marte, Aries, Casa 1.

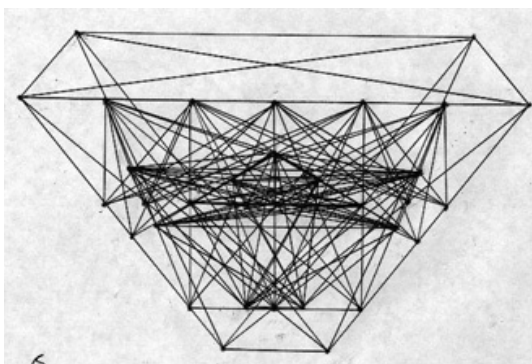

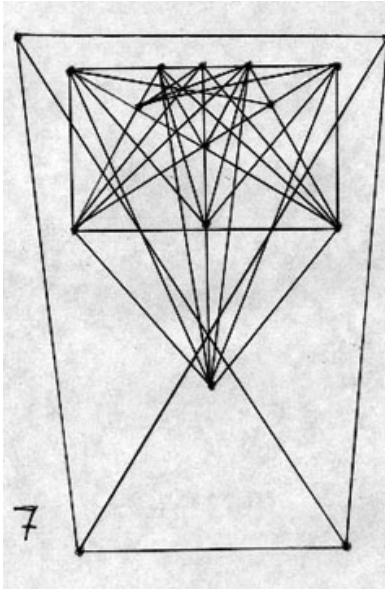

169. **6-JUPITER. ESTAÑO METAL.**

170. **a-Eje Físico. Sistema Respiratorio.**

171. Hora es de recalcar una vez más, que al igual que un Centro o un Área, no tiene una localización precisa en la estructura humana, tampoco un punto es responsable de un sistema tan complejo como lo pueda ser **la respiración**.

172. En esto como en todo, la feliz confusión de lenguas hizo de las suyas, y se intentan variaciones de la respiración que teniendo como modelo el eje físico y su anatomía todo lo superditan a esto.

173. El cuerpo respira a través de los pulmones, pero **la Conciencia, la Mente, el Alma y el Espíritu NO**. Cada una de estas estructuras exige de un modelo respiratorio, pero ¿Para qué se va a respirar con una estructura que no funciona? ¡Evidentemente para nada!

174. Si no tenemos noción de estas estructuras en nuestro proceso de conciencia es mejor **NO ENREDAR CON LA RESPIRACION**. Porque por mucho que juguemos a esto o lo otro, con técnicas respiratorias, el aire se tome como se tome, irá a las partes de nuestra anatomía, que nuestra conciencia exige.

El modificar la respiración es intentar funcionar con unas estructuras que no están en marcha, entonces simplemente no sirve de nada. Cuando las estructuras, ajenas al cuerpo físico pero ancladas en él, se han consolidado, la respiración varía sin hacer nada porque esto ocurra. ¡**NO INTENTAR EMPEZAR LA CASA POR EL TEJADO..!**

175. **b-Eje Psíquico. Centro Emocional.**

176. El eje de la operativa del pensamiento es sin duda la **emoción**. Se puede afirmar sin miedo a la equivocación, que si damos este remedio a todo el mundo que conozcamos, nadie va a decir que le sienta mal. Tal es el desaguisado emocional de la especie, que estas, las emociones, se confunden actualmente con unas muecas simiescas que procedentes de la cultura a todos nos machacan.

Actualmente se confunde la emoción con la manera específica de sentir de una cultura determinada y claro, lo uno y lo otro nada tienen que ver.

177. Pero que nadie se llame a engaños, **la emoción** es un factor más dentro de una multiplicidad de factores que determinan como acto la enfermedad. **Encadenamiento de Formas, en un proceso atemporal** del que solo podemos hacer aproximaciones muy rudimentarias, esto es la enfermedad, y estas son nuestras limitaciones.

178. Se comprende que pensando y sintiendo dentro de un programa de tiempos de conciencia, de un programa en el que el **espacio y el tiempo tienen existencia**

real, poco podamos entender de semejante evento.

La enfermedad es el final de una gran secuencia de la que con suerte solo vemos el acto intermedio, nunca el principio, ni el fin.

179. **c-Eje Cósmico. Júpiter. Energía Magnética.**

d-Eje Mental o Social.

180. Proyectado el centro emocional al medio que nos rodea, donde más fácilmente podemos rastrearlo es en la FAMILIA.

181. Cualquier conflicto emocional tiene como base PAPA Y MAMA. Es por lo tanto cualquier dificultad emocional, al margen de su reconocimiento como propio tributario de este remedio.

182. **8-QUIRON. EL LITIO.**

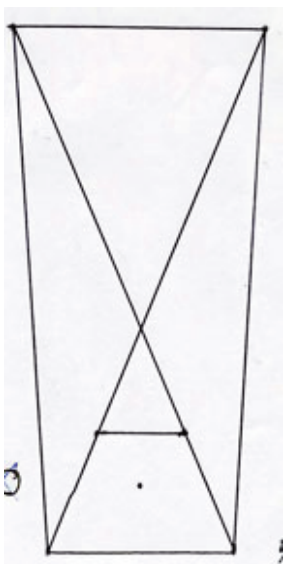

183. **a-Eje Físico. Sistema Hormonal.**

184. Esta energía sutil. El Éter Uno, sumatoria de la energía Potencial (Plutón) y de la energía Mecánica (mercurio), es sin duda muy desconocida.

Puede localizarse en la **parte media de los hombros por el músculo Deltoides**, siendo una franja de energía muy estrecha, casi imperceptible. También y aquí tiene mayor entidad, en la base de los genitales, **en el periné, y en las falanges de los cuatro primeros dedos de cada mano.** (El dedo pulgar está ocupado por energía emocional, al igual que la muñeca)

185. Pero donde mayor entidad toma esta energía es en los **muslos**, toda la zona que va desde la **parte baja de los genitales externos hasta casi la rodilla**, está ocupada por esta energía.

186. **b-Eje Psíquico. Centro Motriz Superior.**

187. Responsable nada menos que del **Éxtasis**, me-

cánica de orden superior que implica el **apercibimiento**, la apercepción del mundo por la atención dirigida hacia nuestros propios sentidos.

188. **c-Eje Cósmico. Quirón. Eter Uno**

d-Eje Mental o Social

189. La acción social, **la pertenencia a grupos o no, para llevar a cabo algo en el medio social.** Sería también la **capacidad de iniciativa** de la que uno es capaz.

Esta energía resume **el plan de conducta** y el movimiento asociado a dicho plan. Serán así tributarios de este remedio, todas aquellas personas con problemas en el medio social, bien de relación, bien de acción.

190. 9-SATURNO. EL PLOMO.

191. a-Eje Físico. El Sistema Nervioso Central.

192. Esta energía se localiza en una franja que pasaría por la **zona media del esternón**, aquí es una franja muy fina tiene mayor entidad en las extremidades inferiores, ocupando la zona de las **rodillas y llegando hasta casi los tobillos**. Es ENERGIA ELECTRICA.

193. b-Eje Psíquico.

194. Los contenidos de esta energía están relacionados con la mecánica del pensamiento. VIAS ASOCIATIVAS Y ABSTRACTAS.

195. c-Eje Mental.

196. **El Trabajo**, es el área adecuada de esta energía. Este remedio es útil cuando este, se ha conflictuado o simplemente queremos trabajar más relajados.

d-Eje Cósmico. Saturno.

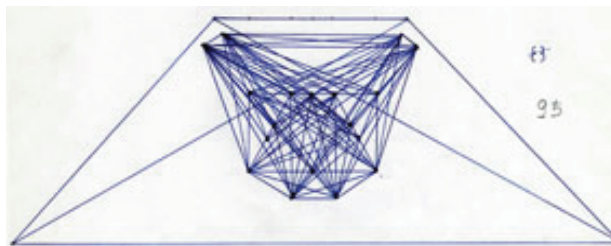

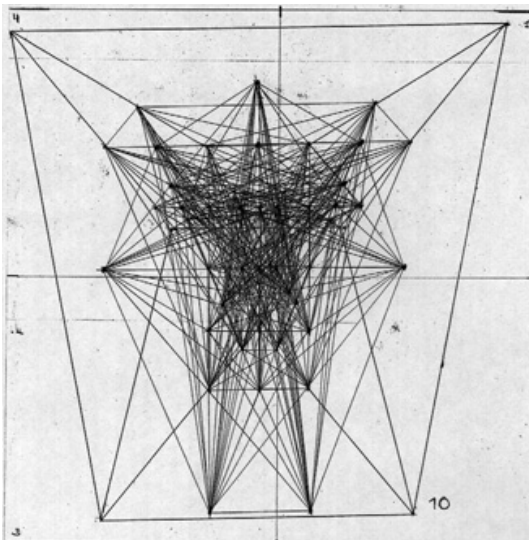

197. **10-URANO. MAGNESIO.**

198. **a-Eje Físico. Distribuidores de Energía.**

199. Esta energía, ocupa una franja delgadísima en la **parte baja del esternón**. También se la localiza en los **tobillos** ocupando enteramente esta articulación. Será responsable de la circulación sanguínea en general.

200. **b-Eje Psíquico.**

201. Los **Distribuidores** de energía son responsables de las **disfunciones**. La inmensa mayoría de los trastornos, son disfunciones que no

llegan generalmente a más. Aquí en las **disfunciones** si que el mundo **emocional** lo es todo, pero claro, esto sería una manera de empezar a estar mal, no la enfermedad en sí.

202. **c-Eje mental.**

203. **Las crisis de Creencias**, cualquier crisis existencial tiene en este remedio su acción. **El Amor**

204. **11-NEPTUNO. ANTIMONIO.**

205. **a-Eje Físico.**

206. Se localiza esta energía en una franja que iría de la parte **baja del esternón hasta la zona axilar en su parte alta**. También ocupa y aquí es más extensa los **pies**, (la parte superior de los pies) todo menos las plantas. Esta energía es aparato Renal.

b- Eje Psíquico. Salidas de Energía. (Selectores)

c-Eje Mental o Social. El Dinero en todo su esplendor. ¡Que podemos decir que no haya sido dicho ya!

c-Eje Cósmico. Neptuno

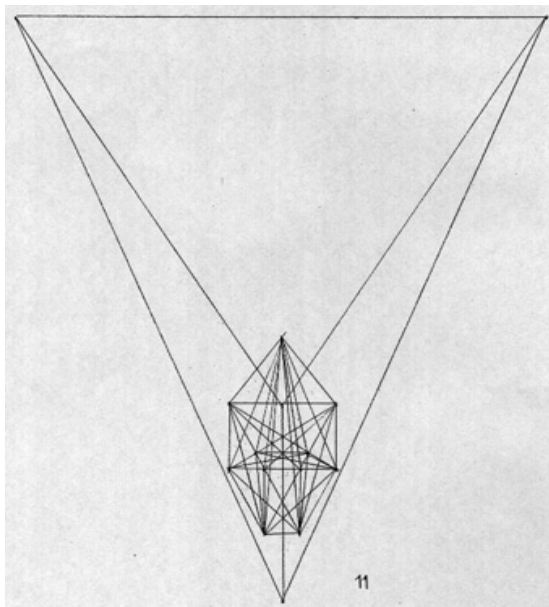

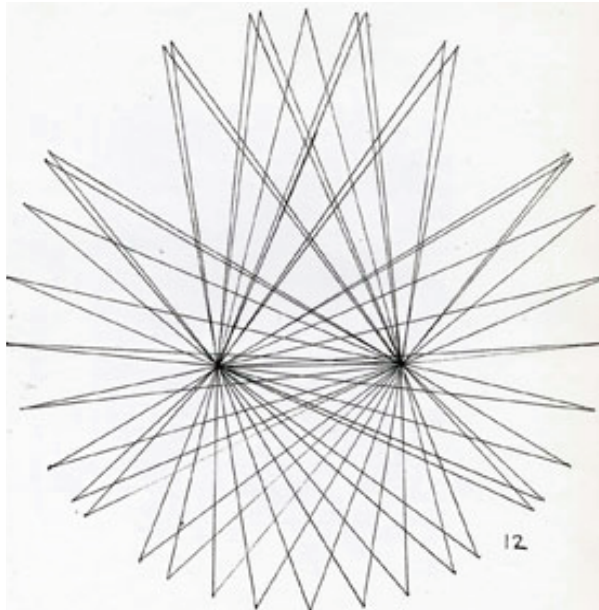

1

12-PLUTON- EL ZINC

Eje Físico. Sistema Óseo. Básicamente en la **Zona alta del ombligo y Plantas de los pies**

Eje de Conciencia: Situaciones de **Supervivencia.**

Eje Mental: **Hobbys**

Eje Cósmico: **Plutón**

Cada Oligoelemento, tiene además, sus Variaciones Metabólicas. Ejemplo: El Oro tiene 24 variaciones Metabólicas o sea, 24 tipos de Oro.

Así, cada Oligoelemento tiene un número determinado de Variaciones.

A continuación las Formas de las Variaciones Metabólicas de todos los Oligoelementos

VARIACIONES METABÓLICAS DEL ORO- 24

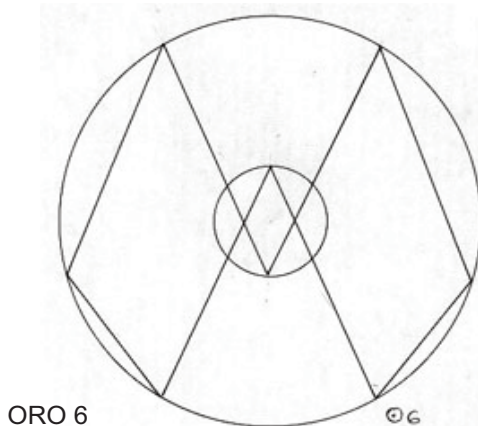
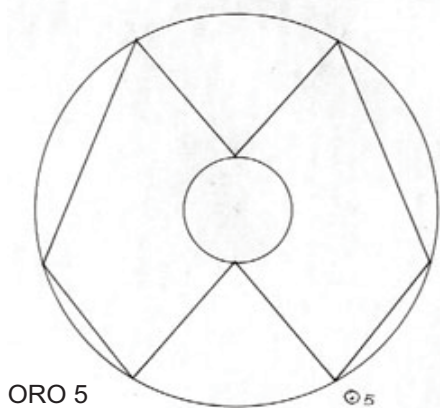
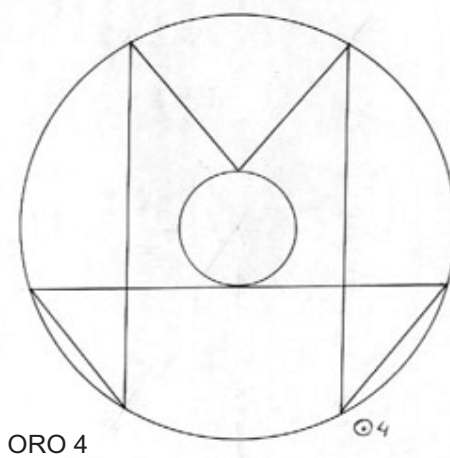
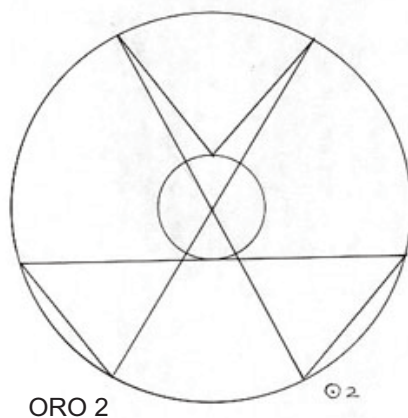
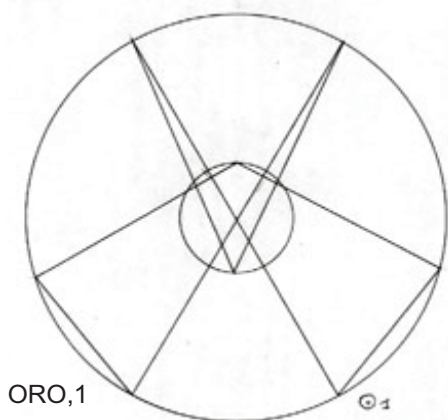



ORO 7

© 7

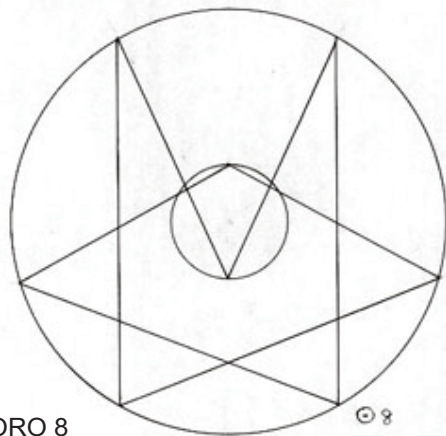

ORO 8

© 8

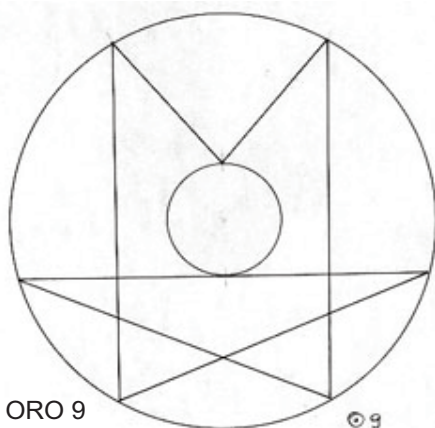

ORO 9

© 9

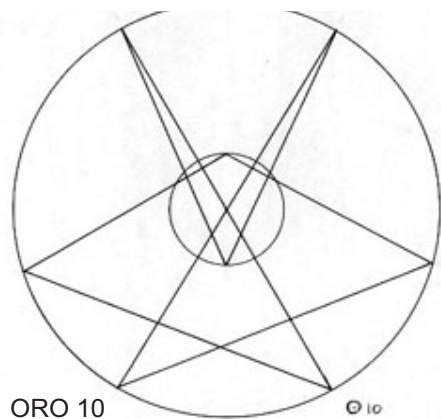

ORO 10

© 10



ORO 11

© 11

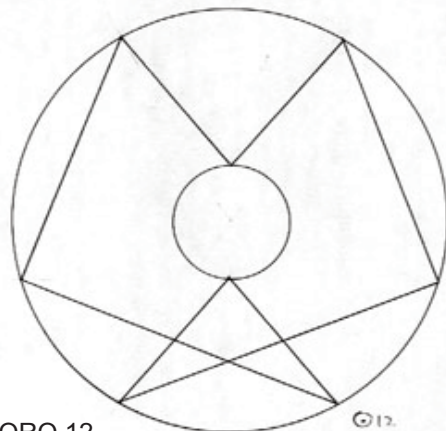

ORO 12

© 12

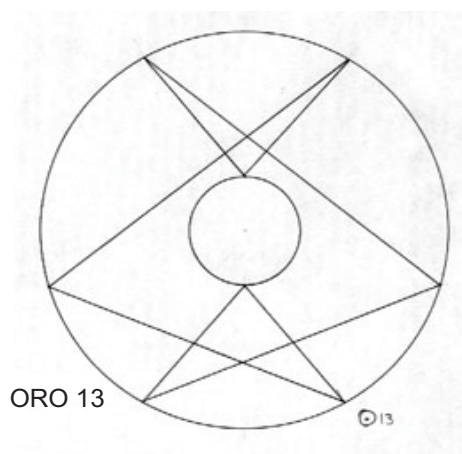

ORO 13

©13

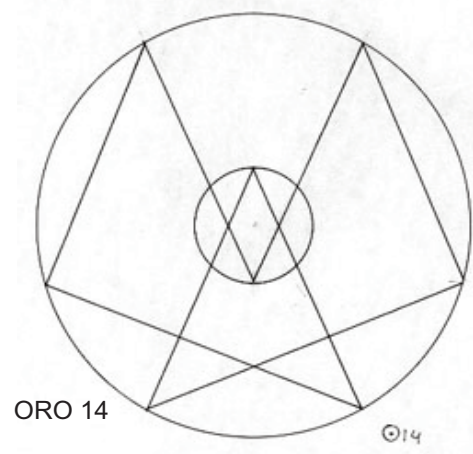

ORO 14

©14



ORO 15

©15



ORO 16

©16

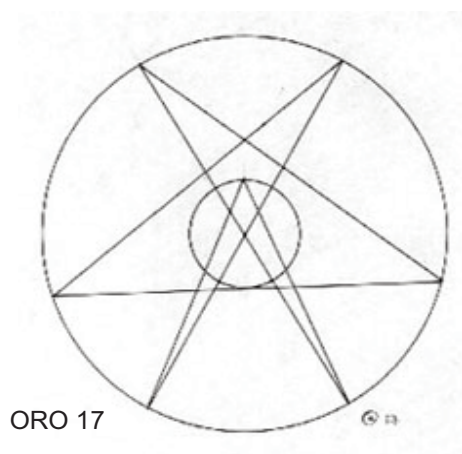

ORO 17

©17

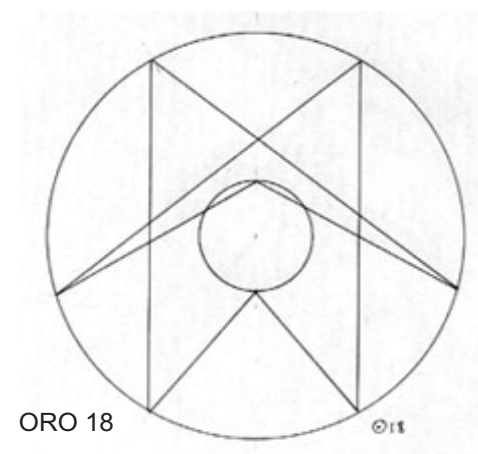

ORO 18

©18



ORO 19

© 19

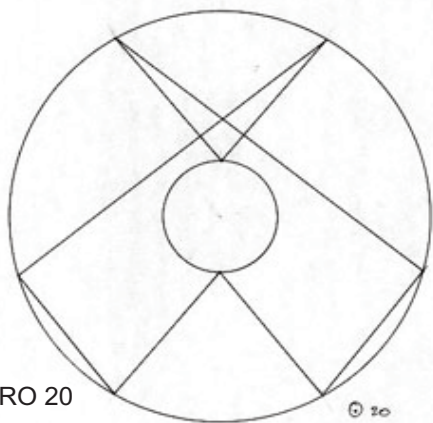

ORO 20

© 20

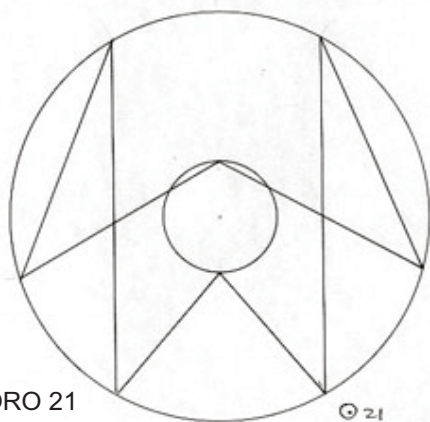

ORO 21

© 21

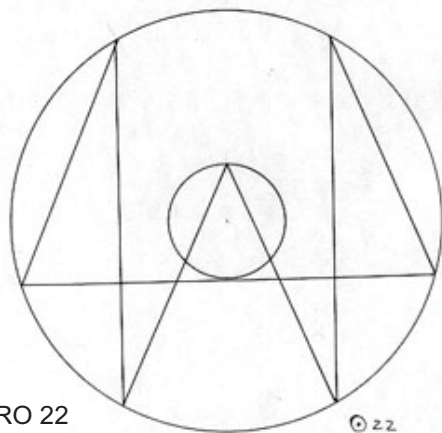

ORO 22

© 22

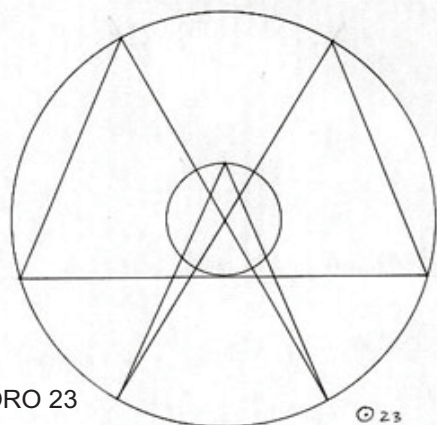

ORO 23

© 23



ORO 24

VARIACIONES METABÓLICAS DEI MERCURIO- 6 -

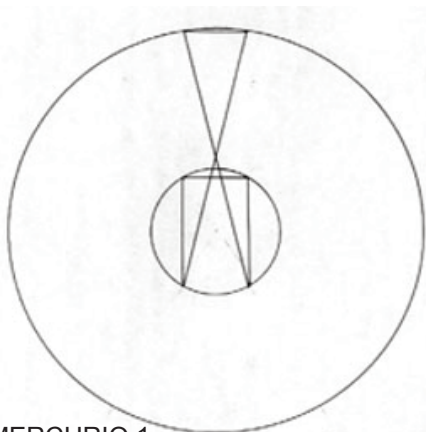

MERCURIO 1

♂₁

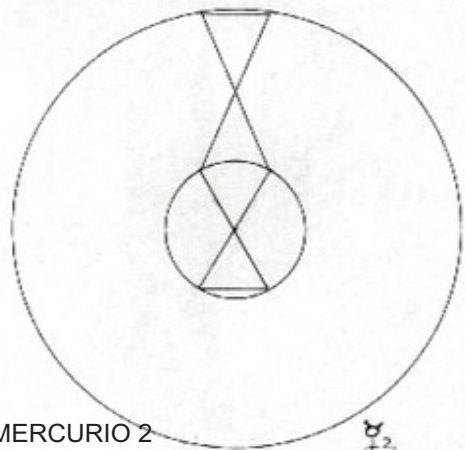

MERCURIO 2

♂₂

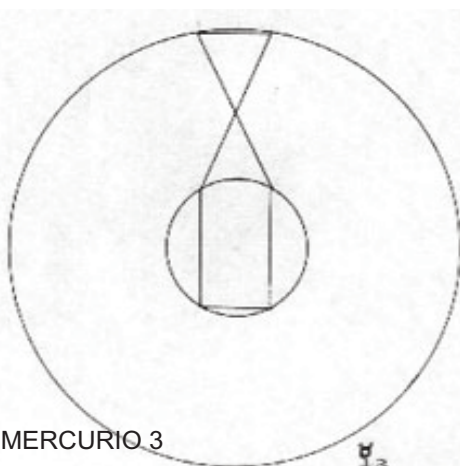

MERCURIO 3

♂₃

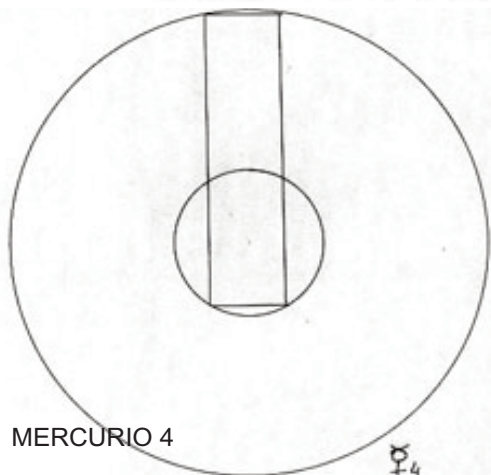

MERCURIO 4

♂₄

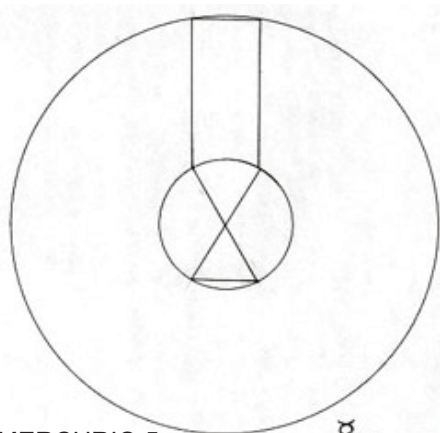

MERCURIO 5

♂₅

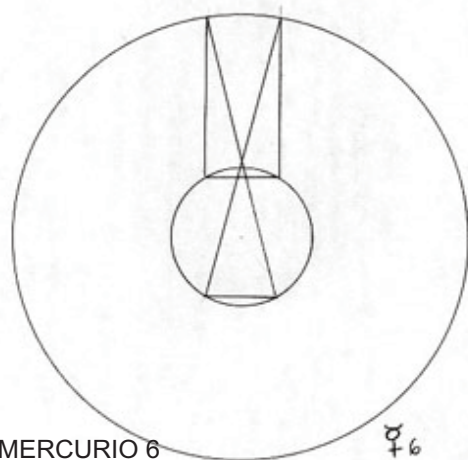

MERCURIO 6

♂₆

VARIACIONES METABÓLICAS DE LEL COBRE - 3

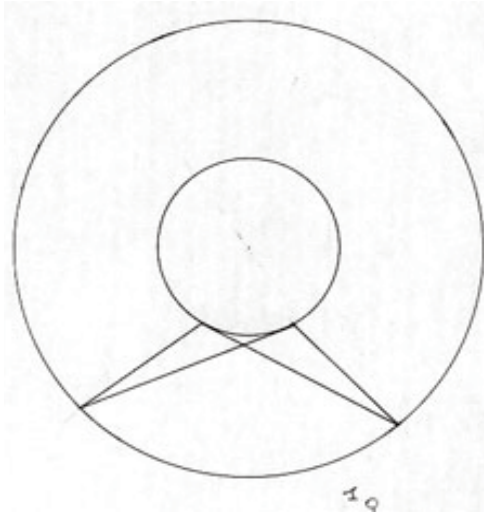

COBRE 1

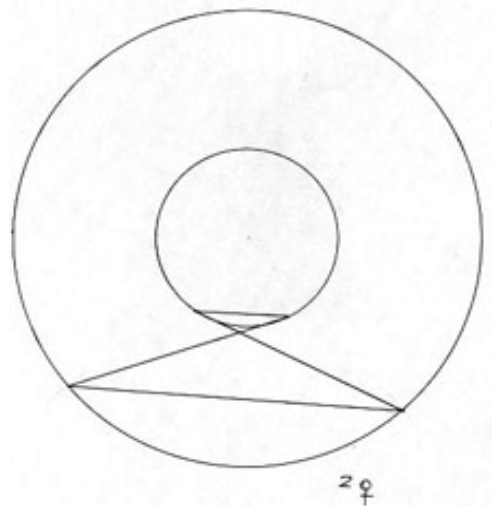

COBRE 2

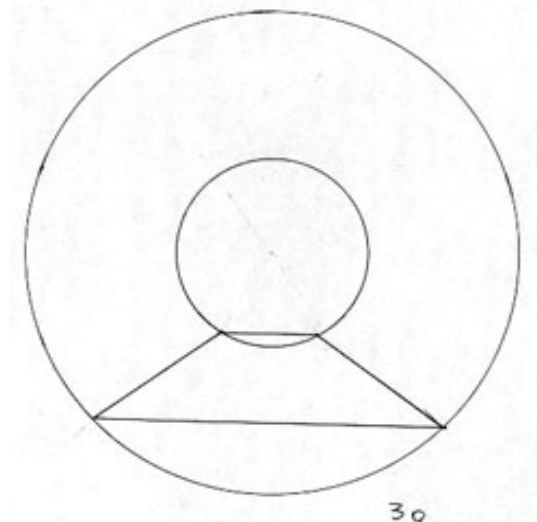

COBRE 3

VARIACIONES METABÓLICAS DEL AZUFRE - 14

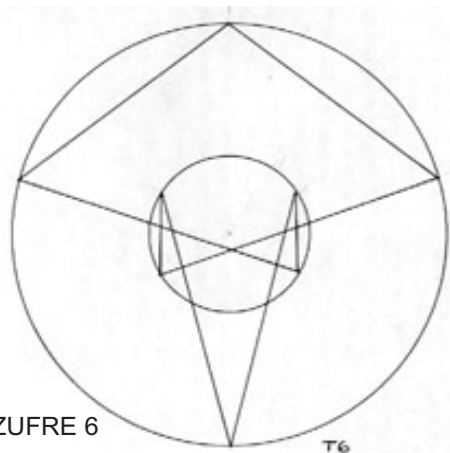
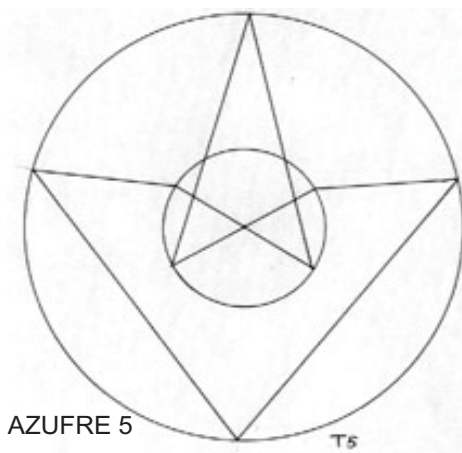
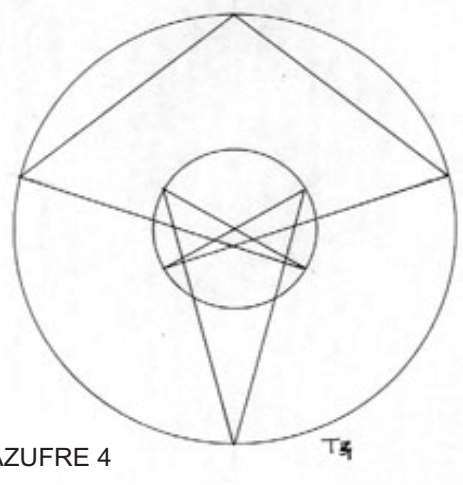
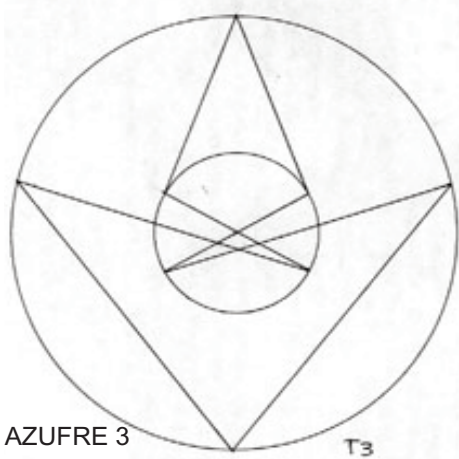
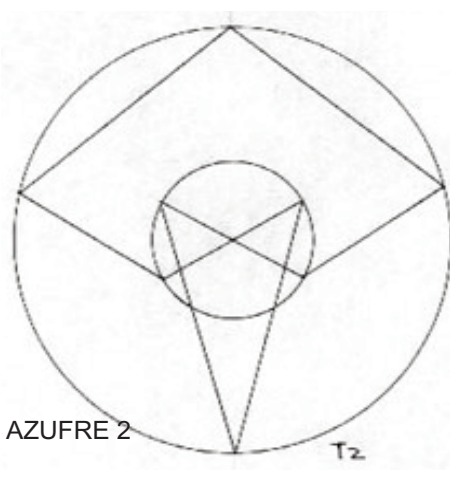
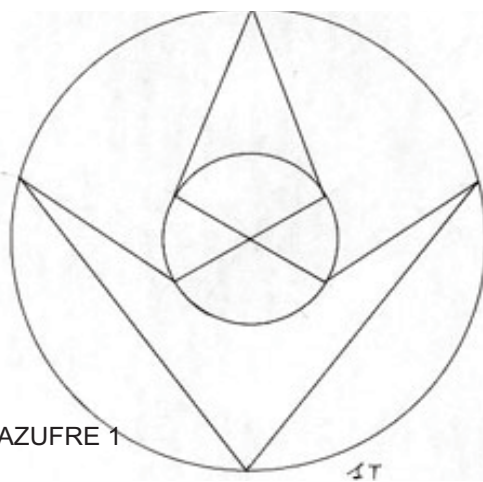

VARIACIONES METABÓLICAS DEL AZUFRE - 14

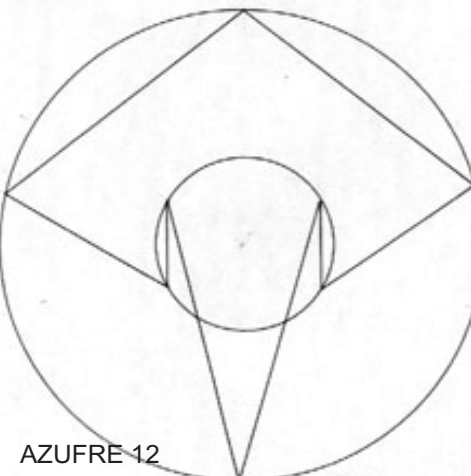
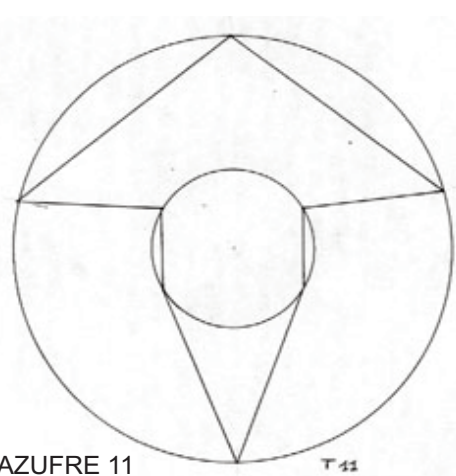
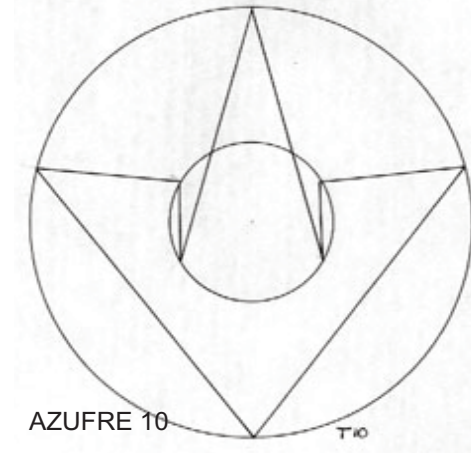
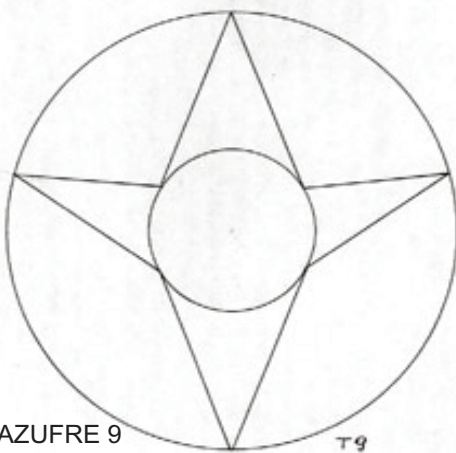
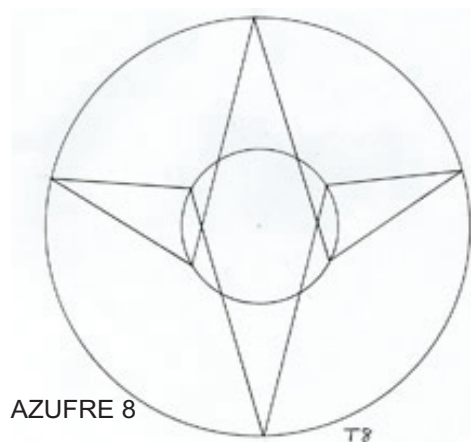
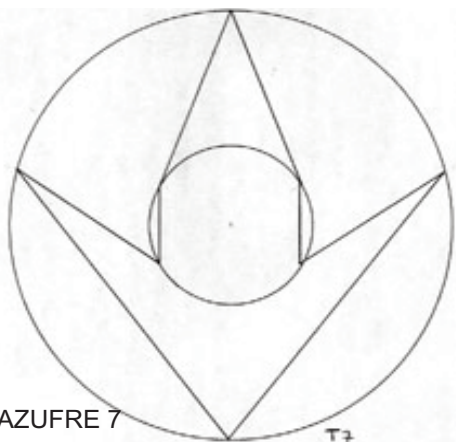

VARIACIONES METABÓLICAS DEL AZUFRE - 14

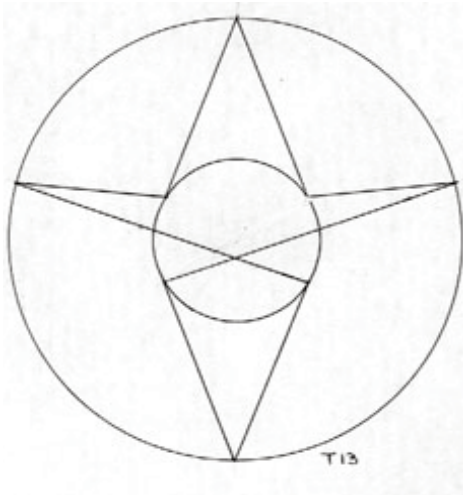

AZUFRE 13

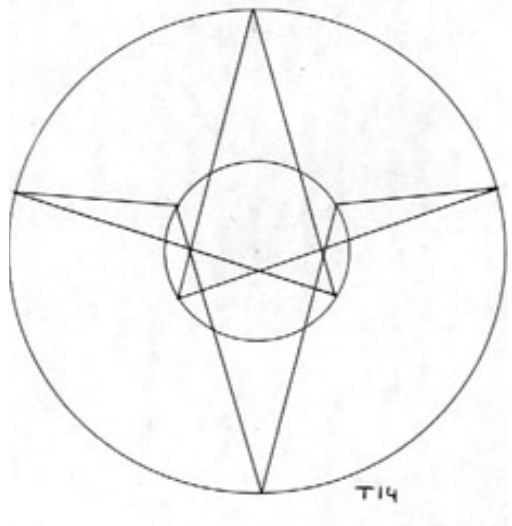

AZUFRE 14

VARIACIONES METABÓLICAS DE LA PLATA - 1- La Plata, solamente tiene una forma

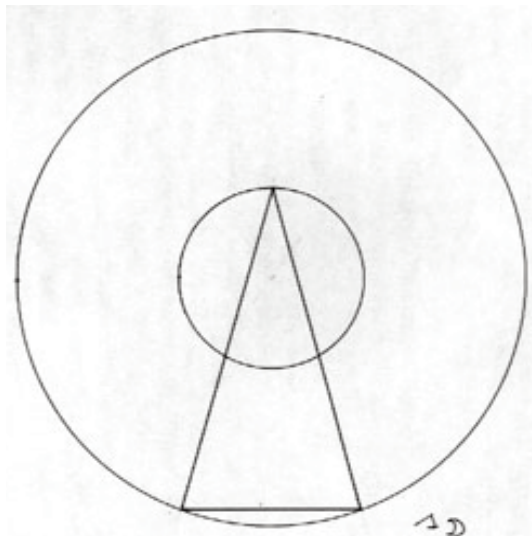

PLATA 1

VARIACIONES METABÓLICAS DEL HIERRO - 15

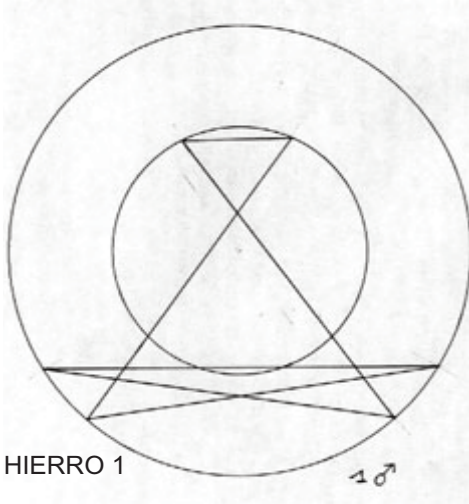

HIERRO 1

σ_1

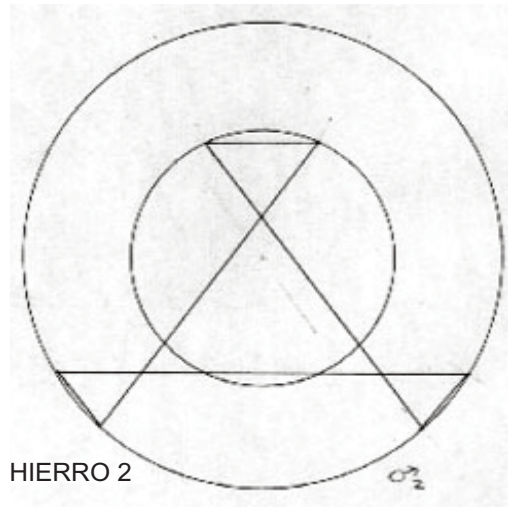

HIERRO 2

σ_2



HIERRO 3

σ_3

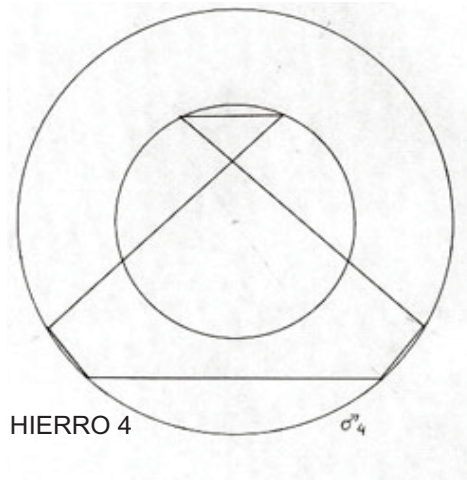

HIERRO 4

σ_4

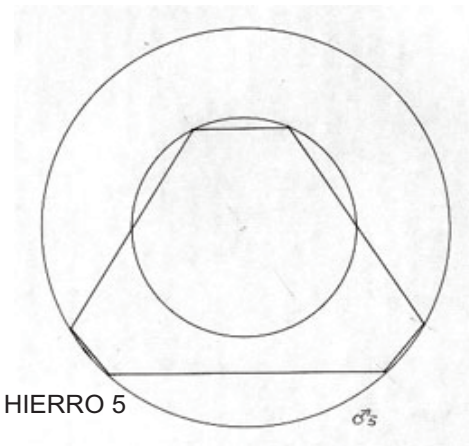

HIERRO 5

σ_5



HIERRO 6

σ_6

VARIACIONES METABÓLICAS DEL HIERRO - 15

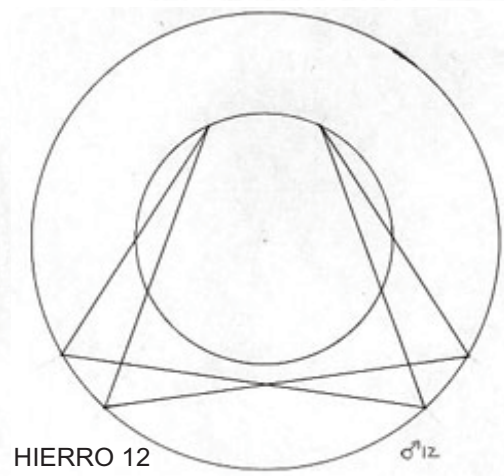
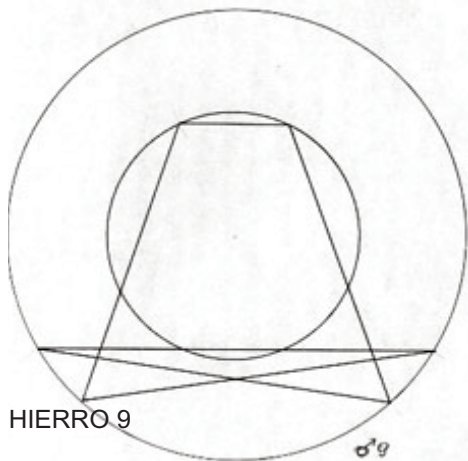

VARIACIONES METABÓLICAS DEL HIERRO - 15

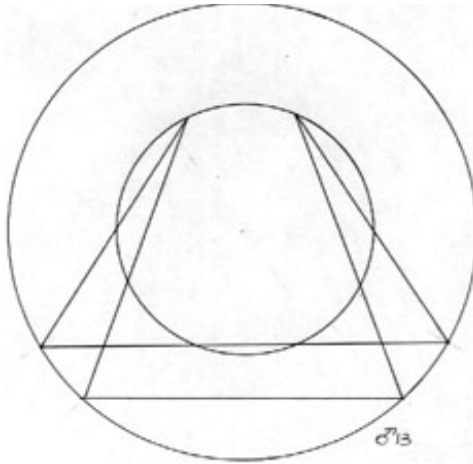

HIERRO 13

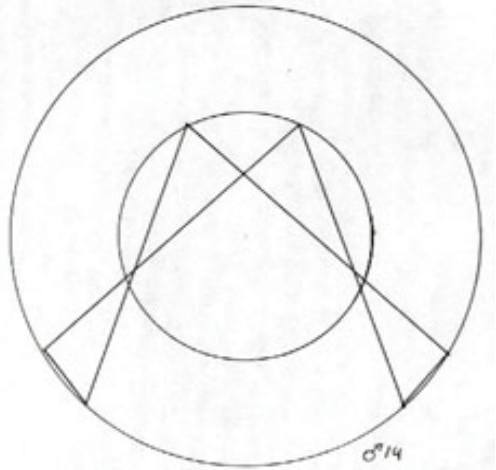

HIERRO 14



HIERRO 15

VARIACIONES METABÓLICAS DEL ESTAÑO - 3

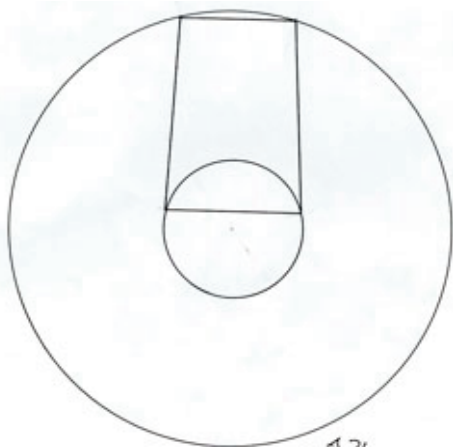

17

ESTAÑO 1

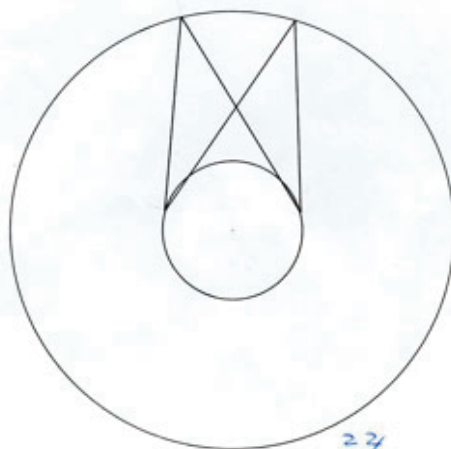

27

ESTAÑO 2

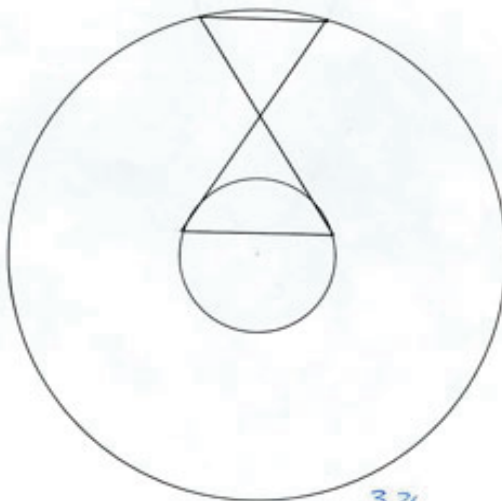

37

ESTAÑO 3

VARIACIONES METABÓLICAS DEL LITIO - 3 -

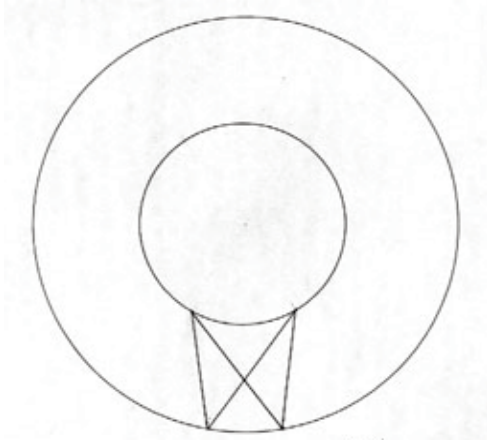

LITIO 1

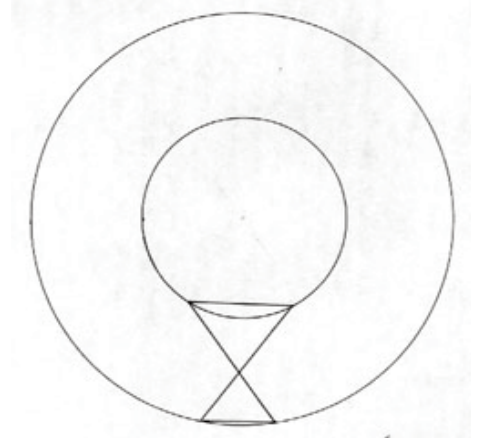

LITIO 2

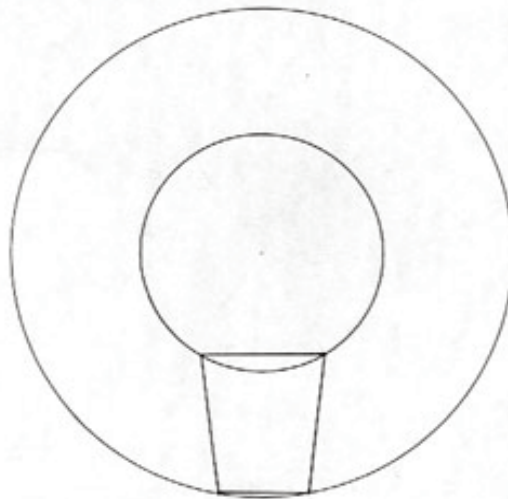

LITIO 3

VARIACIONES METABÓLICAS DEL PLOMO - 3

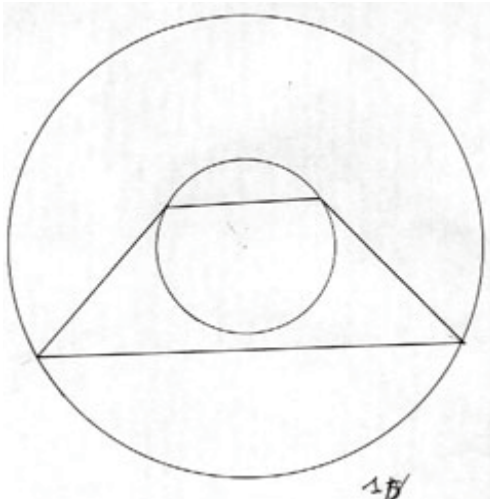

PLOMO 1

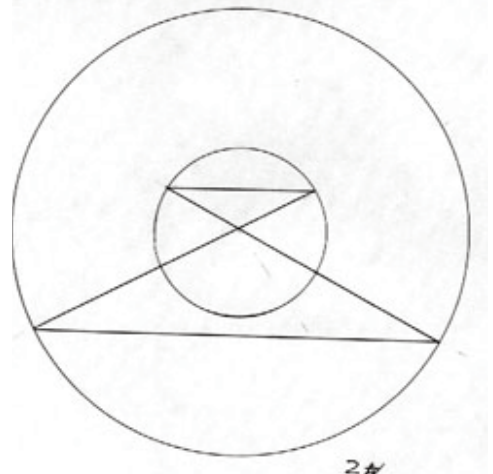

PLOMO 2

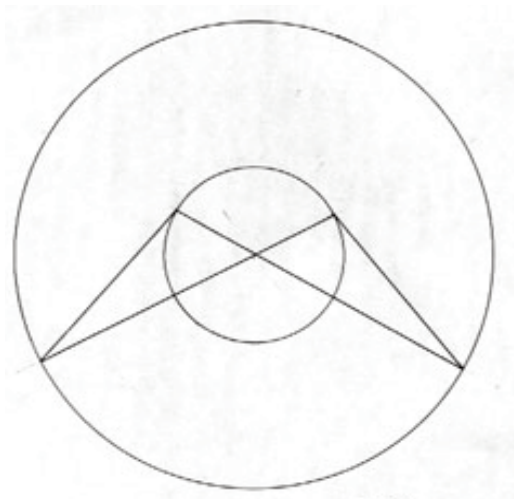

PLOMO 3

VARIACIONES METABÓLICAS DEL MAGNESIO - 15 -

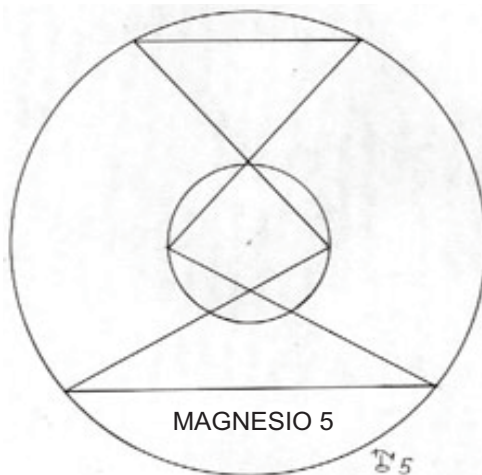
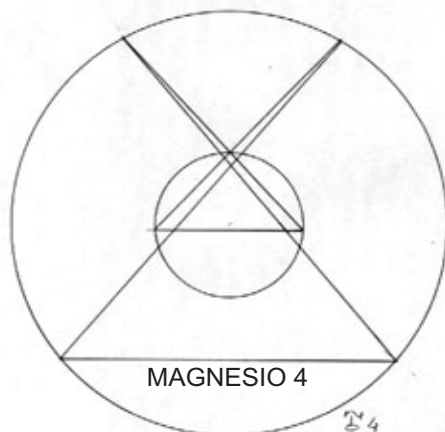
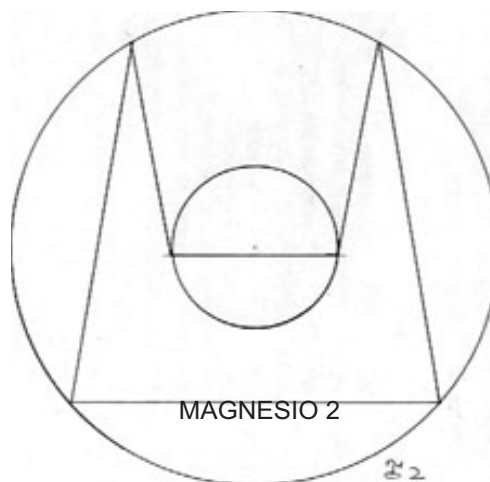
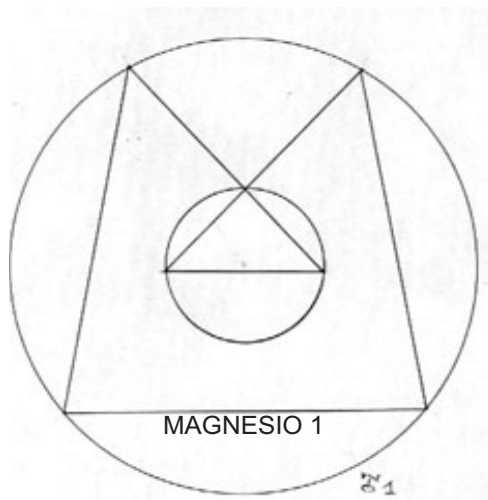

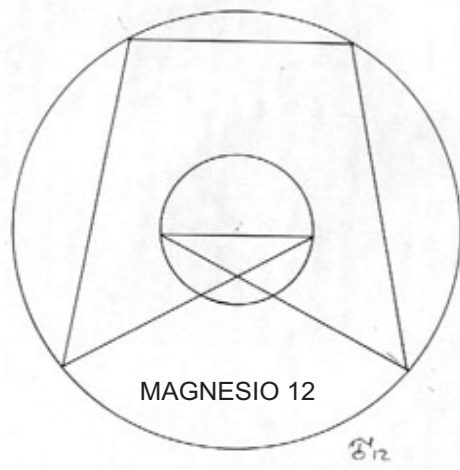
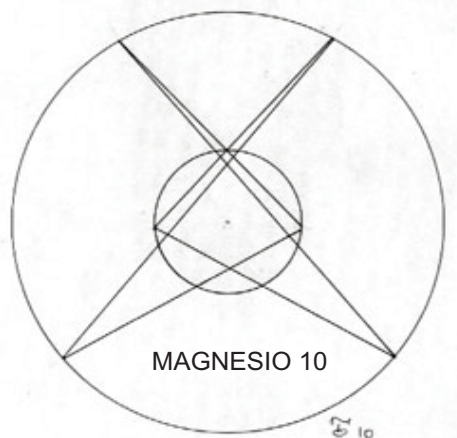
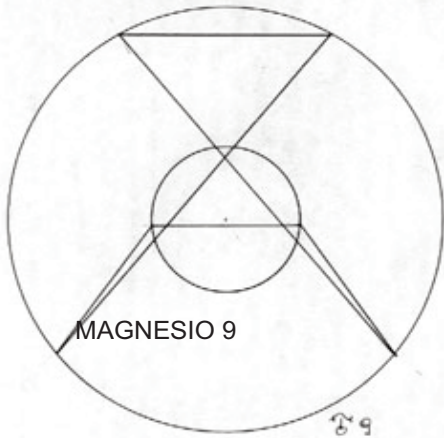
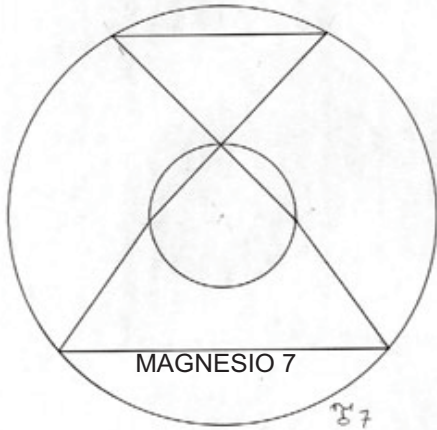

VARIACIONES METABÓLICAS DEL MAGNESIO - 15

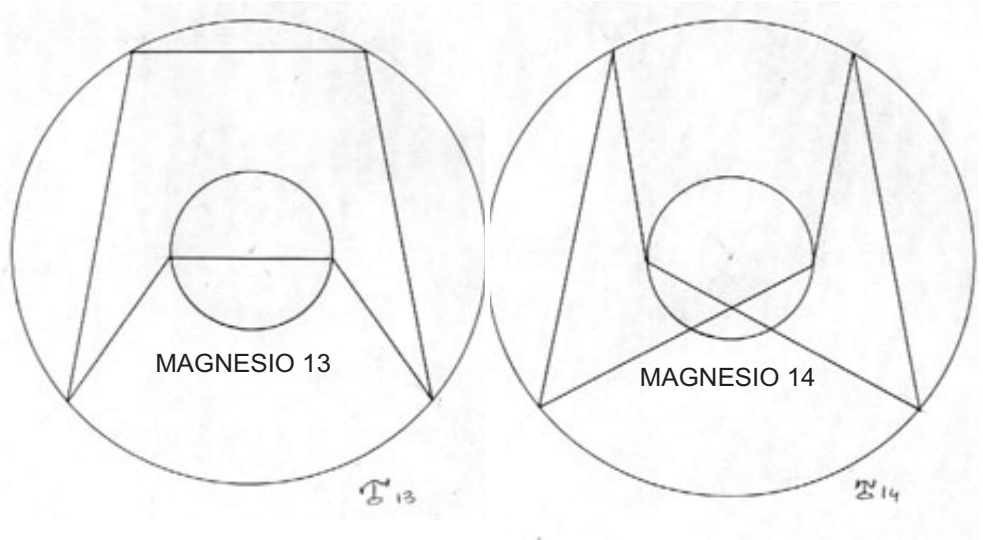

VARIACIONES METABÓLICAS DEL ANTIMONIO - 1 -



ANTIMONIO 1

El Antimonio solo tiene una forma

Nota: Las Formas Metabólicas del Zinc, no nos costan en este momento

FORMAS DEL CUERPO FÍSICO

209. **1-LOS DOCE OLIGOELEMENTOS** antes citados
210. Serán las formas que corresponden al eje físico. Existe otro sistema de formas que corresponde también al eje físico. Son tres: **la Sal, el Mercurio y el Azufre.**
211. **2-LA SAL-EL MERCURIO-EL AZUFRE.**
212. **a-La Sal. (Concepto alquímico de construcción física).**
213. Es la estructura básica sobre la que se inserta todo lo demás.
214. **COMPOSICION.**
215. **SOL1-MERCURIO1-TIERRA1-LUNA1-PLUTON1-SOL2-MERCURIO2-MARTE2.**
216. Se desprende de esta formulación que el Sol y Mercurio, serán los sistemas como Oligoelementos completos que sustentan la estructura humana, en el fondo y en la superficie **músculo pensante.**
217. **1a-Eje Físico.**
218. Responsable de la Motricidad del Corazón.
219. **2a-Eje Psíquico.**
220. La **Lógica en movimiento**, la capacidad supuesta del ser humano para poder **razonar** las cosas, sería la Sal. Este remedio irá ligado a las alteraciones de la **memoria** y siempre que pensemos que hay un trastorno de la Sal, deberemos en primer lugar ver las dos grandes funciones de la memoria, la **EVOCACION** y la **REMINISCENCIA.**
221. En otros escritos se ha hablado en largo de estas funciones.
222. **3a-Eje Social.**
223. La pérdida de vida social, el no relacionarse por la causa que sea, será tributaria de la utilización de este remedio.

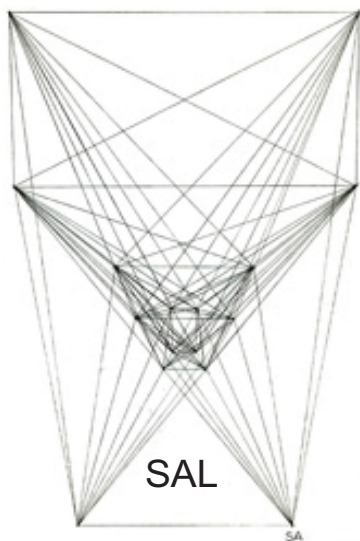

224. **EL MERCURIO (no confundir con el mercurio metálico, como Oligoelemento).**

225. COMPOSICION.

226. PLUTON 2-MERCURIO2-MARTE1-URANO2-VENUS2-JUPITER1-NEPTUNO2-LUNA2.

227. **b1-Eje Físico.**

228. No hay determinismos en el eje de Conciencia y tampoco ningún oligoelemento como forma total. Simplemente, hay o no hay Conciencia, y esto es un campo donde el individuo realiza funciones y operaciones.

229. LA CAPACIDAD DE REFLEXION DE UN INDIVIDUO, NOS HABLARA DE LA EXISTENCIA O NO DE LA CONCIENCIA. SU ESTRUCTURA ES LA **ATENCION**

230. **2b-Eje Psíquico.**

231. La función de la ATENCION, es aquí lo determinante para este remedio. Siempre que veamos la atención de un individuo en malas condiciones, se le puede dar este remedio.

232. En nuestra cultura es un milagro que alguien consiga mantener la atención un minuto en alguna cosa.

233. **3b-Eje Mental.**

234. El nivel de **alerta**, el nivel de despierto, es lo más fácil de rastrear para este remedio en el hecho social.

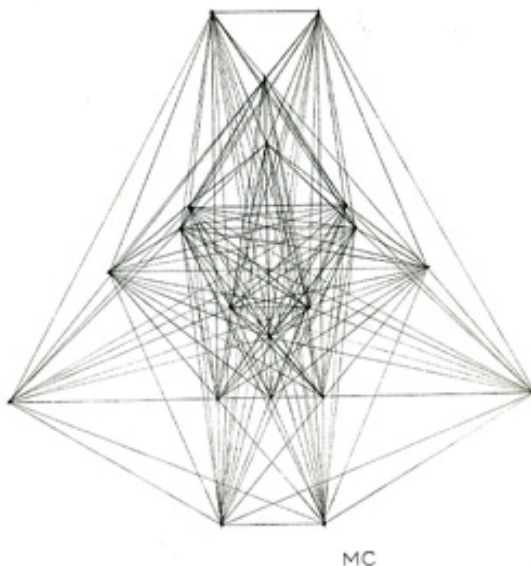

MERCURIO

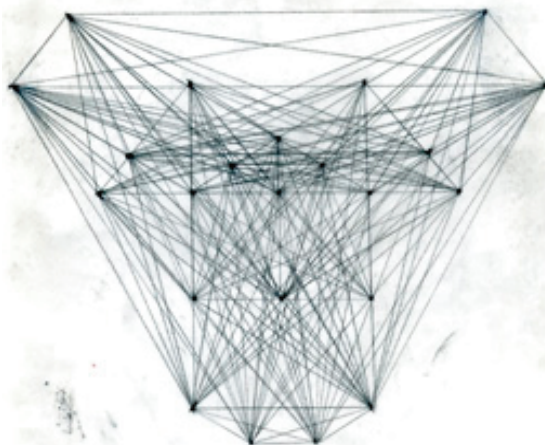

AZUFRE

AZ

235. c- **EL AZUFRE**

236. COMPOSICION.
237. QUIRON1-JUPITER2-
SATURNO1-QUIRON2-
URANO1-SATURNO2-NEPTU
NO1-TIERRA2.

QUIRÓN Y SATURNO
TIENEN AQUÍ LA MAYOR IM-
PORTANCIA PUES SE MUES-
TRA EL OLIGOELEMENTO
COMPLETO

238. 1c-Eje Físico.
Sistema Nervioso
Central y S. Hormonal.

La **VOLUNTAD** tiene
aquí su manifestación

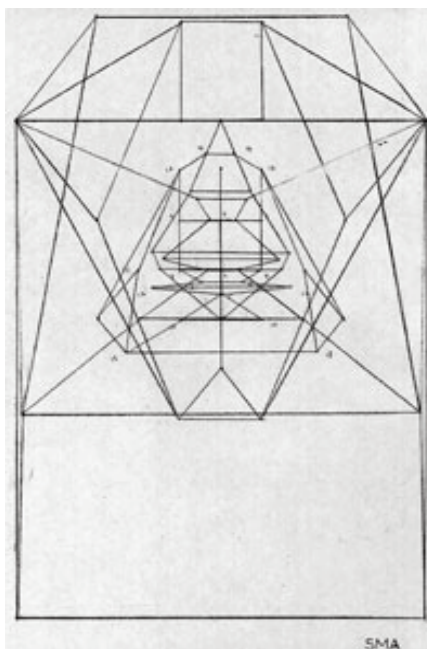

FORMA TOTAL DE SAL-MERCURIO Y AZUFRE

FORMAS DE LA CONCIENCIA

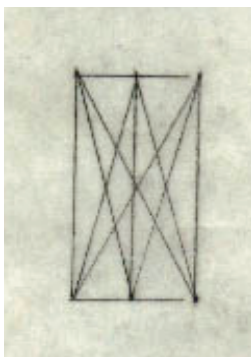

239. C-FORMAS DE LA CONCIENCIA.
240. En total son nueve Formas.
241. **1-Primera Forma de la Conciencia.**
242. COMPOSICION.
243. SOL1-MERCURIO1.
244. Decir Sol -Mercurio, sería lo mismo que decir la Parte Motriz del Centro Intelectual Superior. **El pensamiento en acción**, las variaciones del curso del pensamiento.
245. Serían tributarios de este remedio aquellas personas QUE TIENEN DIFICULTAD PARA LA APREHENSION INTELECTUAL.
246. En general para cualquier alteración del CURSO DEL PENSAMIENTO.

247. **2-Segunda Forma de la Conciencia.**

248. COMPOSICION.

249. VENUS1.

250. Nada creo yo se puede añadir a lo ya existente en el mundo como proceso de sexo. Esta forma es la FORMA PERMANENTE EN ACCION. En nuestras culturas el sexo todo lo ocupa, o lo que es lo mismo EL PROCESO DE DESEOS.

251. Serán tributarios de este remedio todas aquellas personas que teniendo lo necesario cubierto, SUFREN POR AQUELLO QUE DESEAN.

252. También las que tiene una sexualidad excesiva o distorsionada.

253. En general para toda alteración de los DESEOS.

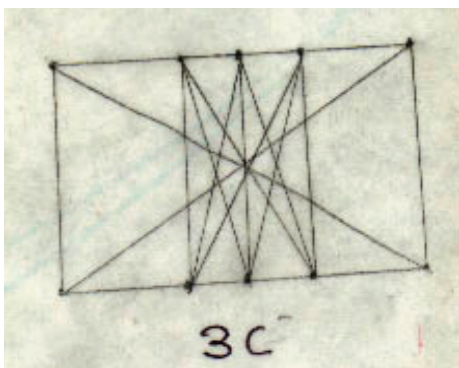
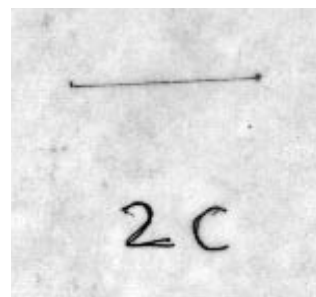

254. **3-Tercera Forma de la Conciencia.**

255. COMPOSICION.

256. TIERRA1.

257. Todo tipo de excesos con SUSTANCIAS tendría en este remedio su antídoto eficaz.

258. En general para los trastornos que implican UNA O VARIAS SUSTANCIAS ALIMENTICIAS O NO.

FORMAS DE LA CONCIENCIA

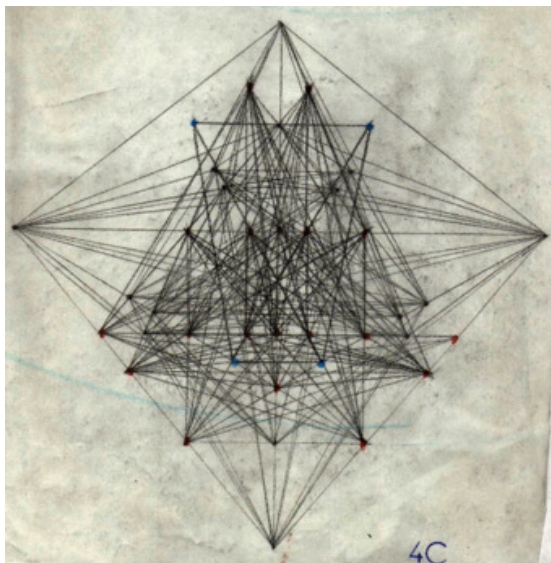

259. **4-Cuarta Forma de la Conciencia.**

260. COMPOSICION.

261. LUNA1-MARTE1-JUPTER1-QUIRON1-SATURNO1-URANO1-NEPTUO1-TIERRA2.

262. **Alteraciones de la Atención. Evocación y Reminiscencia.**

263. En general en cualquier proceso en el que la ATENCION este alterada, por disfunción, hiperfunción o hipofunción.

264. SINTESIS. Cualquier alteración de la Atención

265. **5-Quinta Forma de la Conciencia.**

266. COMPOSICION.

267. PLUTON1-URANO2.

268. O lo que es lo mismo Distribuidores de energía en el Centro Instintivo. Personas apáticas que no encuentran el que hacer o lo dejan con mucha facilidad.

269. En general este remedio será válido para todas las personas con UN TRASTORNO PROFUNDO DEL SENTIMIENTO DE SUPERVIVENCIA, desde aquel que manifiesta pocas ganas de vivir, hasta el que intenta suicidarse.

270. SINTESIS-ENFERMEDAD.

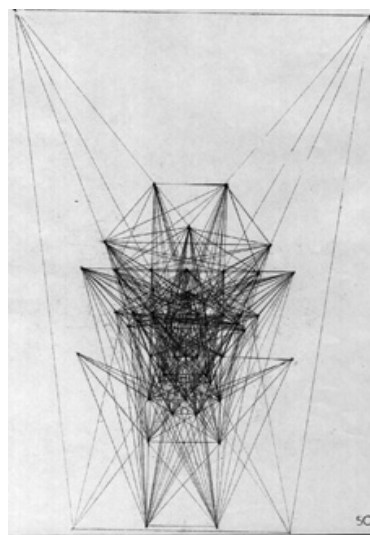

5ª F. DE LA CONCIENCIA

FORMAS DE LA CONCIENCIA

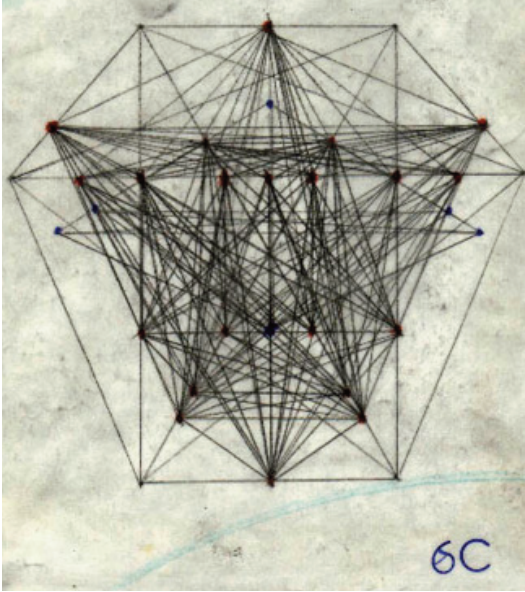

271. **6-Sexta Forma de la Conciencia.**

272. COMPOSICION.

273. SOL2.

274. La LOGICA EN SU MAXIMA MANIFESTACION. Aquí entendemos la lógica como capacidad para organizar la supervivencia y no como la creadora de grandes discursos o de proceso intelectuales. Toda mecánica de pensamiento es una enfermedad, si no está dirigida a la propia supervivencia.

275. En general, para todas aquellas personas que tienen dificultad PARA ORGANIZAR EL CURSO DEL PENSAMIENTO y la ordenación en secuencias practicas.

277. **7-Séptima Forma de la Conciencia.**

278. COMPOSICION.

279. MERCURIO2-VENUS2-LUNA2-JUPITER2-QUIRON2-SATURNO2.

280. El agotamiento y la impotencia para llevar a cabo los propios planes.

281. Sería este remedio el de LA ACCION.

282. Implica esta secuencia mucho de la agresividad necesaria para imponer las propias cuestiones a los que nos rodean. Algo tendrá esto siempre de violencia.

283. Este remedio es en general PARA LOS VIOLENTOS.

284. SINTESIS-AGRESIVIDAD.

276. SINTESIS-COMPRENDER.

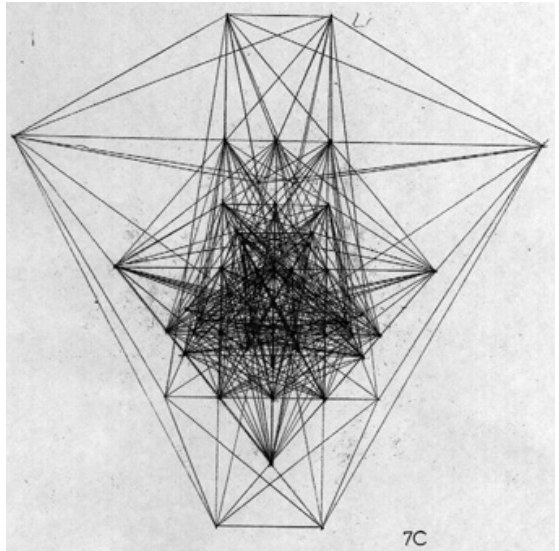

7ª f. DE LA CONCIENCIA

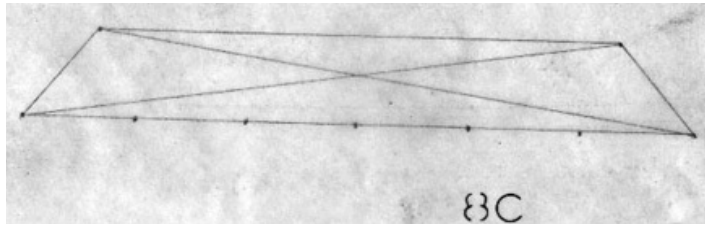

285. **8-Octava Forma de la Conciencia.**

286. COMPOSICION.

287. MARTE2.

288. Cualquier proceso de enfermedad implica en su desarrollo a Marte, Urano o Neptuno. La medicina China dice y no sin parte de razón, que todos los procesos de enfermedad tienen como base el Aparato Digestivo, aquí decimos que **solo los procesos de hiperfunción tienen como base el aparato digestivo.**

La enfermedad que cursa como **disfunción** tiene su operativa en Urano. Aparato Circulatorio. Las que cursan con **hipofunción**, en Neptuno o selectores, salidas de energía.

289. Esto que es una realidad teórica, ya sabemos que en la realidad es mucho más complicado, nos debemos remitir para poder entender, al análisis de puntos que hacíamos en el anterior trabajo.

290. Ya sabemos por la teoría desarrollada anteriormente, que esto no es así de lineal, pero es una buena aproximación.

291. En general puede darse en cualquier proceso de ENFERMEDAD.

292. SINTESIS-ENERGIA.

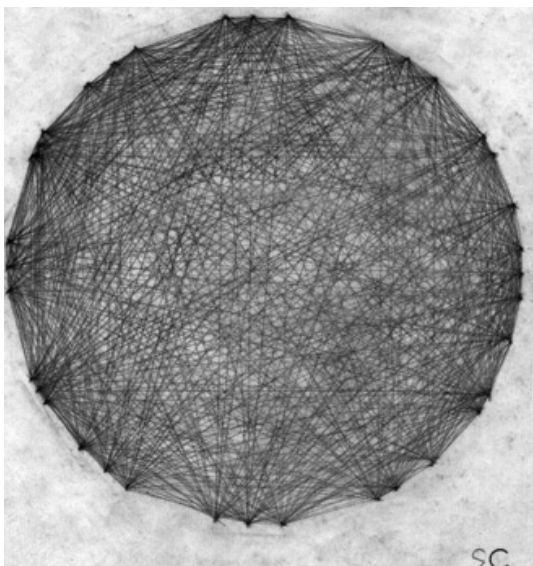

9ª FORMA DE LA CONCIENCIA

PLUTON 2

Para ls situaciones de VIDA O MUERTE.

Para facilitar el hecho de Morir.

SÍNTESIS-SUPERVIVENCIA

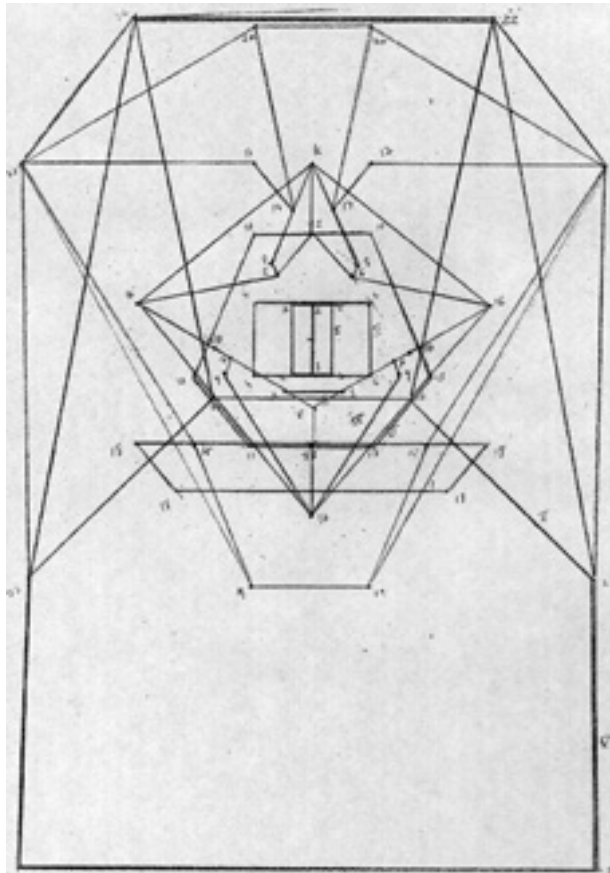

CONCIENCIA

FORMAS DE LA MENTE

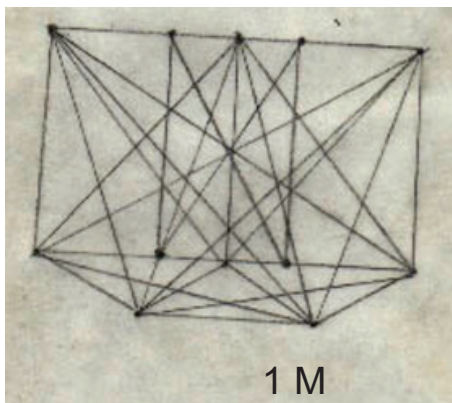

298. D-FORMAS DE LA MENTE.

299. Son un total de ocho Formas.

300. Esta estructura tiene su realidad en lo Social, allí es donde se proyecta. Sería lo mismo decir Mente que Sociedad. Ocurre que la mente es una estructura envolvente del hecho físico, es nuestra Antena Cósmica, la que recibe los estímulos externos y hace que la Conciencia analice el fenómeno físico derivado de este estímulo.

301. Esta estructura que debería hacernos sabios, se ha convertido en un recep-

tor específico del **hecho social**, en lugar de serlo de los estímulos de ABSOLUTO.

302. **1-Primera Forma Mental.**

303. COMPOSICION.

304. SOL1-VENUS1-TIERRA1.

305. Responsable de la reproducción tanto biológica, como ideológica.

306. Será válido este remedio para todas aquellas personas con **conflicto en el hecho reproductivo**.

307. Entendemos como reproducción biológica, el tener **hijos**. Entendemos como reproducción ideológica, el tener alumnos, el pretender que las **propias ideas se extiendan**, tome esto la forma que tome.

308. SINTESIS-REPRODUCCION.

309. **2-Segunda Forma Mental.**

310. COMPOSICION.

311. LUNA1-PLUTON1-SOL2.

312. **Las nociones del bien y del mal.** Toda aquella persona atrapada en hacer el bien o en hacer el mal. Desde los curas o monjas hasta los delincuentes. ¡Todos en el mismo cesto!

313. SINTESIS:

314. BONDAD-MALDAD.

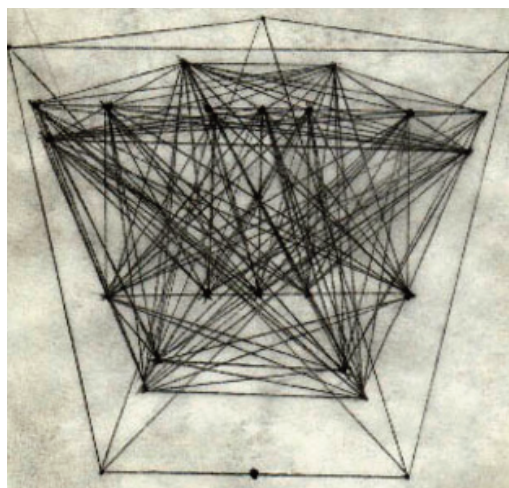

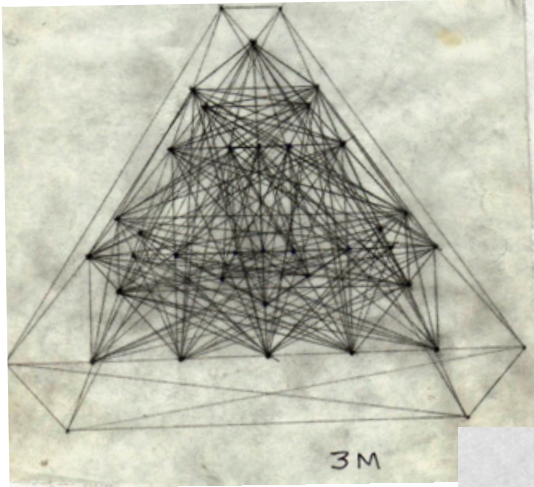

315. 3-Tercera Forma Mental.

316. COMPOSICION.

317. MERCURIO2-MARTE2-PLUTON2.

318. Llevar a cabo una obra o una misión en esta vida. Hacer un esfuerzo direccionado hacia la consecución de un fin.

Cualquier persona QUE SABE LO QUE DEBE HACER debería tomar este remedio. CUMPLIDORES DEL DEBER, básicamente.

320. 4-Cuarta Forma Mental.

321. COMPOSICION.

322. MERCURIO1-MARTE1-URANO2.

323. Para los amantes de la FAMILIA, para aquellos que creen en el amor y que dicen que este es el motor del universo.

324. SINTESIS.-AMOR

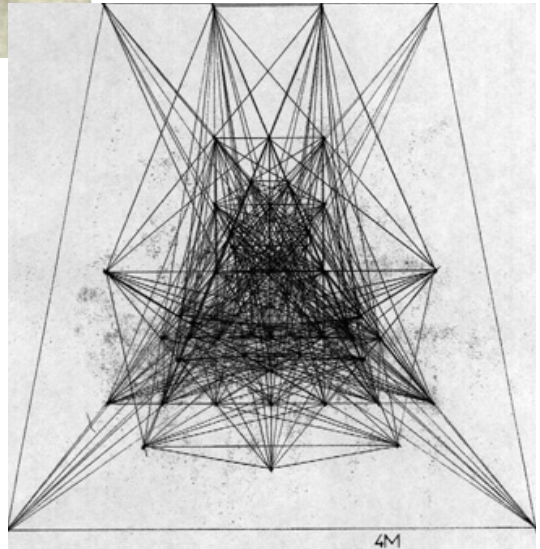

325. 5-Quinta Forma Mental.

326. COMPOSICION.

327. VENUS2-JUPITER1-NEPTUNO2.

328. Para los amantes del Dinero, para todo aquel que piensa que el dinero es fuente de felicidad y se dedica a conseguirlo sin límite aparente.

329. SINTESIS-DINERO

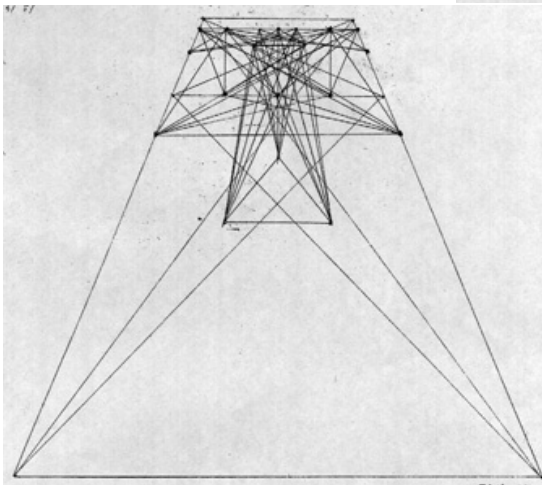

330. **6-Sexta Forma mental.**

331. COMPOSICION.

332. LUNA 2-QUIRON1-JUPITER2.

333. Para los amantes de la aventura, **para todos los que aceptan riesgos innecesarios para la supervivencia.** Deportistas, corredores y cualquier otro vicioso de la adrenalina.

334. SINTESIS-AVENTUREROS.

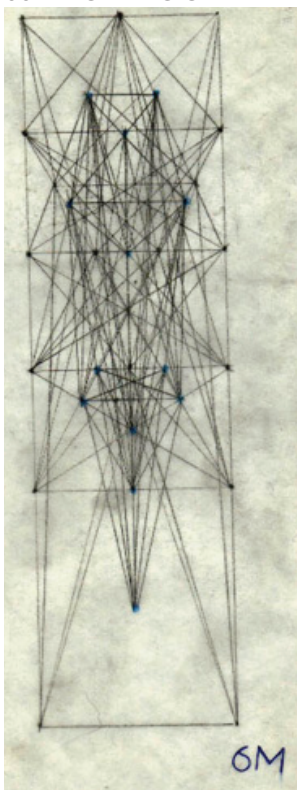

335. **7-Séptima Forma mental.**

336. COMPOSICION.

337. SATURNO1-QUIRON 2-URANO1.

338. Para los que creen en soluciones mágicas a su proceso de existencia. A todos los que dicen " Dios proveerá " y no se levantan para ir a trabajar.

Para los problemas de omnipotencia.

339. SINTESIS: MODELOS MAGICOS

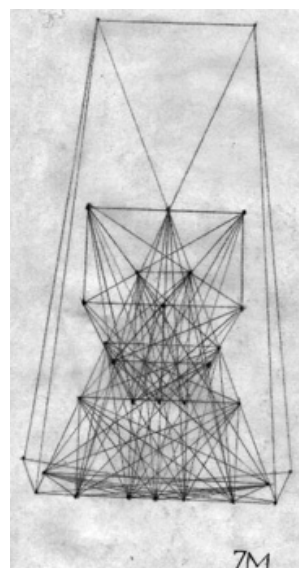

340. **8-Octava Forma Mental.**

341. COMPOSICION.

342. SATURNO2-NEPTUNO1-TIERRA2.

343. Los lógicos, los que creen en soluciones racionales, árboles de decisión y organización de todo lo que les rodea. Para los alemanes, catalanes y afines. Para todo aquel que cree que si se piensa en las cosas se encuentra la solución.

344. SINTESIS:RACIONALIDAD.

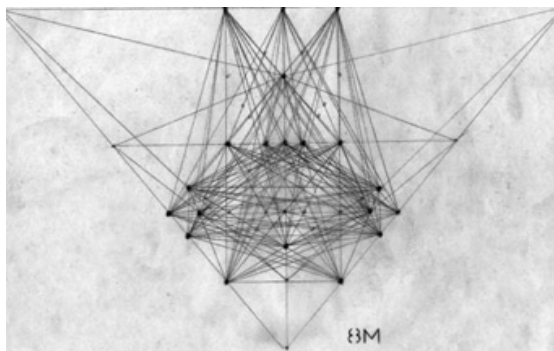

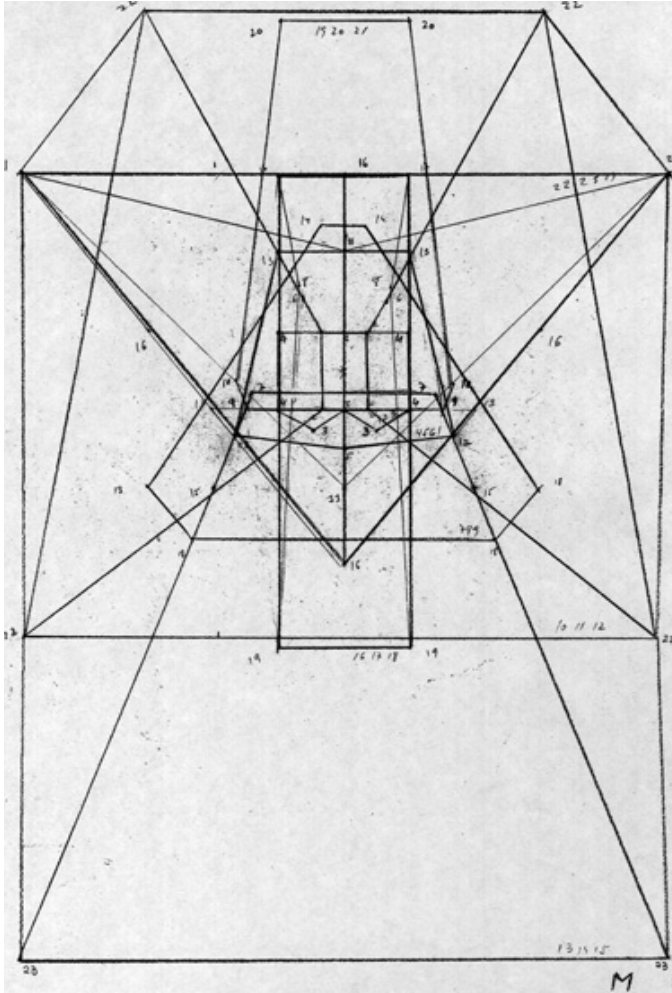

MENTE

FORMAS DEL ESPIRITU

345. E-FORMAS DEL ESPIRITU.
346. Son un total de Seis Formas.

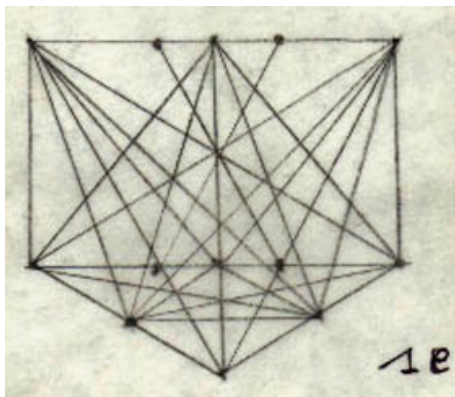

347. **1-Primera Forma del Espíritu.**
348. COMPOSICION.
349. SOL1-VENUS1-TIERRA1-LUNA1.

350. Para los que se creen llamados a la vida espiritual. Entendiendo por esto la **represión del centro sexual y la creencia en Dios.**

351. La represión sexual mezclada con la bondad y la creencia en El MAS ALLA, genera un tipo de enfermo que básicamente está en posesión de la verdad.
¡Los demás, hijos de puta!

352. SINTESIS-POSEEDORES DE LA VERDAD.

353. **2-Segunda Forma del Espíritu.**

354. COMPOSICION.
355. PLUTON1-SOL2-MERCURIO2-MARTE2.

356. Para todos aquellos que piensan que la santidad es cuestión de encontrar un camino y respetarlo. **Para la planificación de la vida en función de un ideal,** de una idea sublime.

357. Para todos aquellos que habiendo encontrado su camino, encima cumplen con las obligaciones inherentes a tal encuentro.

358. SINTESIS: PROPAGANDISTAS, CURSILLISTAS.

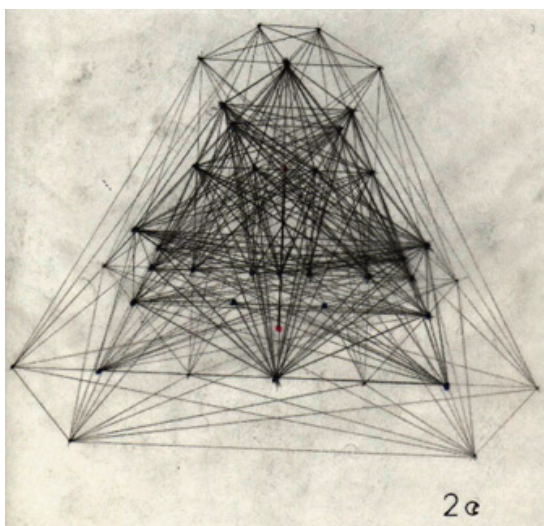

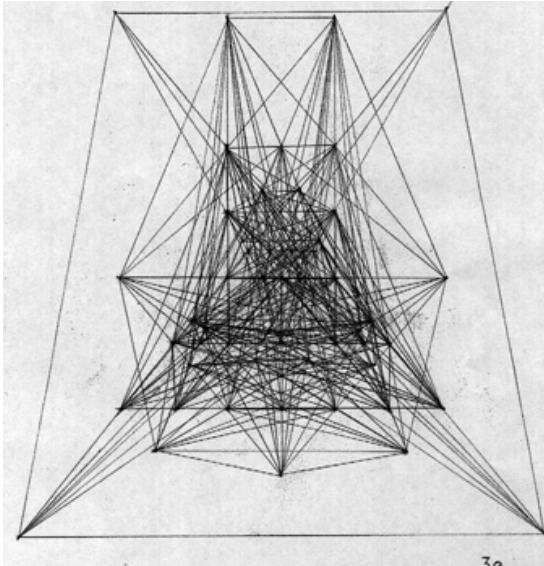

359. 3-Tercera Forma del Espíritu.

360. COMPOSICION.

361. PLUTON2-MERCURIO1-MARTE1-NEPTUNO2.

362. Para los líderes, para cualquier tipo de autoridad. Para todo aquel que disfruta **dando órdenes, porque sabe lo que hay que hacer.**

363. SINTESIS:LIDERES, AUTORIDADES, MANIPULADORES.

364. 4-Cuarta Forma del Espíritu.

365. COMPOSICION.

366. VENUS2-JUPITER1-NEPTUNO2-LUNA2.

367. Para los inflamados de amor al prójimo, para todos aquellos que no sabiendo dónde está su culo y lo que es la energía sexual, pretenden matarnos a besos en este mundo.

368. Para los que aman a la especie y piensan que un ser humano **es ser y además humano, sin haber hecho nada para serlo.**

369. SINTESIS: AMOR INCONDICIONAL HACIA UNO MISMO.

NARCISISMOS.

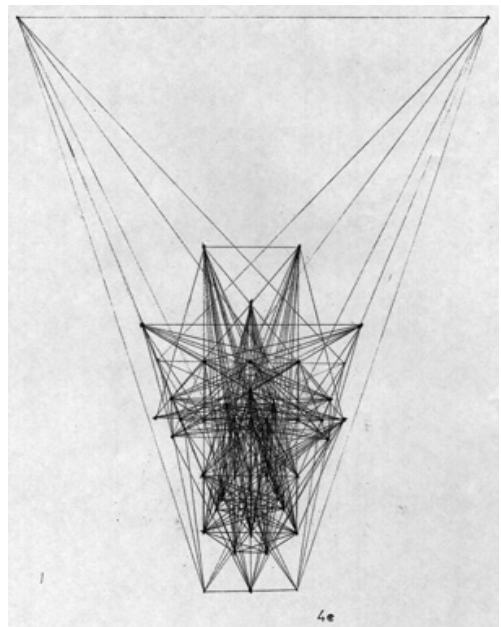

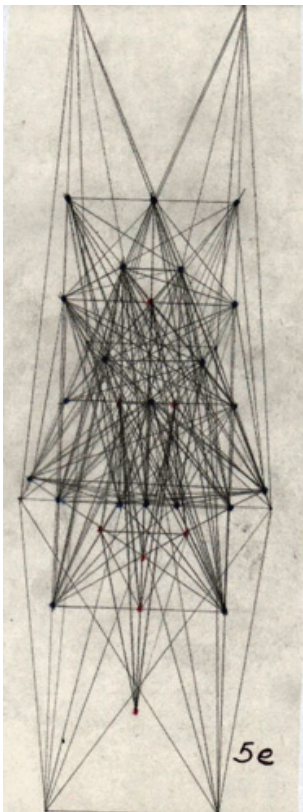

370. **5-Quinta Forma del Espíritu.**

371. COMPOSICION.

372. QUIRON1-JUPITER2-SATURNO1-QUIRON2.

373. Para los que inician viajes en busca de la verdad, para todos aquellos que creen en la aventura interior. Para los poseedores de virtudes sobrenaturales, para-normalidades y capacidades de videncia o de sensibilidad.

374. Para los superdotados de la curación, **para los que realizan milagros a diario y curan cualquier cosa en cualquier momento.**

375. SINTESIS: POSEEDORES DE PODERES.

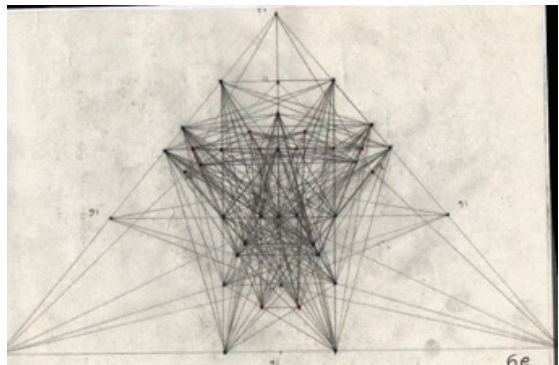

376. **6-Sexta Forma del Espíritu.**

377. COMPOSICION.

378. URANO1-SATURNO2-NEPTUNO1-TIERRA2.

379. Para los atrapados en la paradoja. Para todos aquellos que **lo mismo les da. Porque no se aclaran.**

380. SINTESIS: CONFUSIONES DERIVADAS DE LOS OPUESTOS. PARADOJAS.

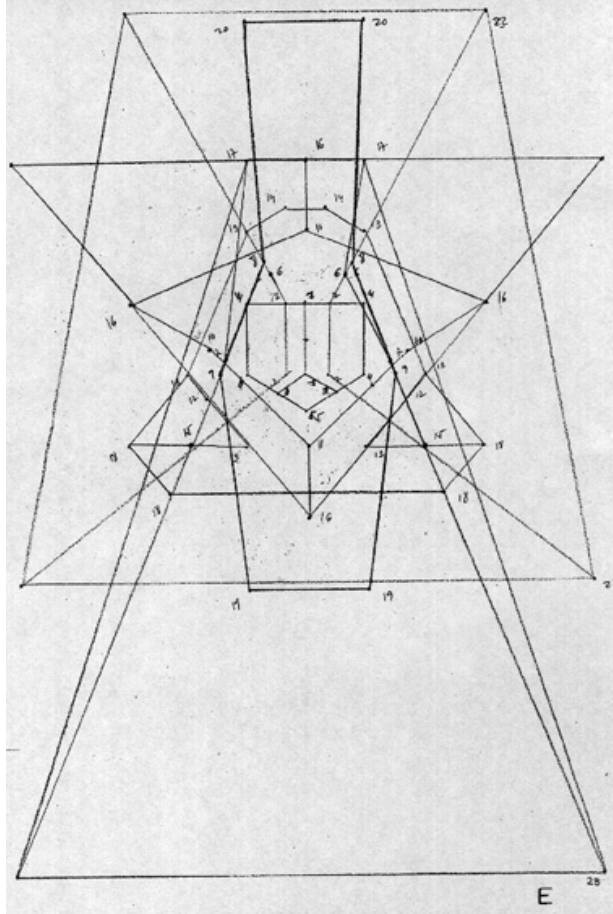

ESPIRITU

FORMAS DEL ALMA

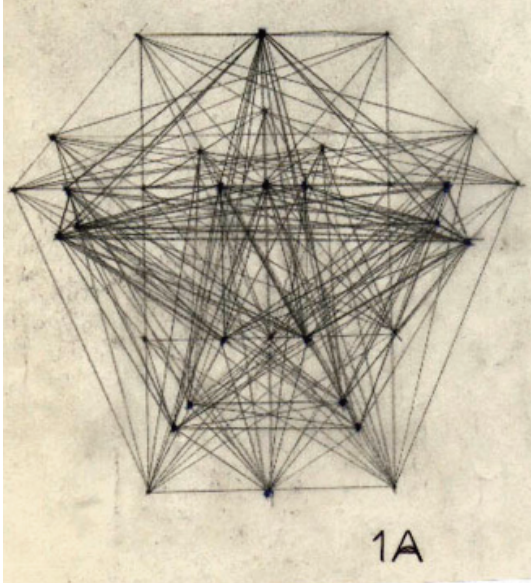

389. **2-Segunda Forma del Alma.**

390. COMPOSICION...

391. MERCURIO2-MARTE2-
PLUTON2-MERCURIO1-
MARTE1-URANO2.

392. **Para todo aquel que después de una laboriosa planificación de su supervivencia, consigue entender que ha hecho todo lo contrario de lo planificado.**

393. El análisis de lo hecho es una miserable secuencia de errores, el análisis de lo que hay que hacer es una lamentable caída en cuenta de que lo que nos queda es trabajar como bestias, para que el de al lado se ría cada día un poco más de nosotros.

394. SINTESIS: LA INJUSTICIA.

383. **1-Primera Forma del Alma.**

384. COMPOSICION.

385. SOL1-VENUS1-TIERRA1-
LUNA1-PLUTON1-SOL2.

386. **Para los que dicen haber encontrado la luz, en este laberinto gris de nuestra conciencia.** Para los que más allá de la lógica oficial, empiezan a relacionar las coles con los semáforos, y además son capaces de razonar la asociación.

387. Para aquellos que riéndose de la lógica oficial y de la otra, de cualquier otra, están sensata y relajadamente DESESPERADOS.

388. SINTESIS: PASOTISMO.

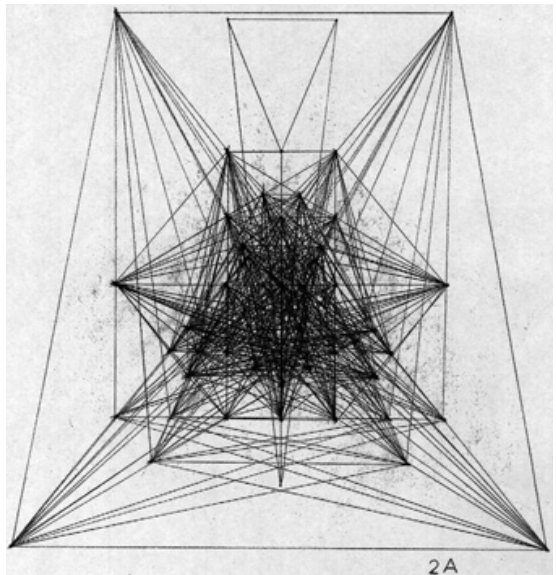

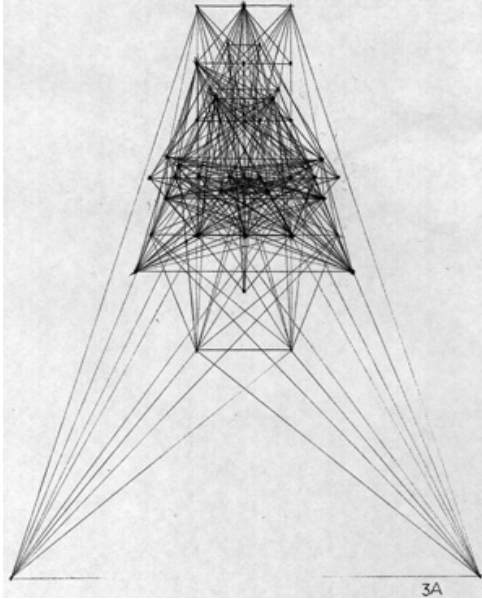

395. 3-Tercera Forma del Alma.

396. COMPOSICION.

397. VENUS2-JUPITER1-NEPTUNO2-LUNA2-QUIRON1-JUPITER2.

398. Al procesamiento por la conciencia de los continentes de todo contenido que son las **emociones**, y a la caída en cuenta después de un **Arrebato**, de la percepción gloriosa de que todo lo que hacemos tiene como base la **biología** y sus traducciones, les vendrá bien este remedio.

399. SINTESIS: LO PATETICO.

400. 4-Cuarta Forma del Alma.

401. COMPOSICION.

402. SATURNO1-QUIRON2-URANO1-SATURNO2-NEPTUNO1-TIERRA2.

SINTESIS: LOS TRABAJADORES

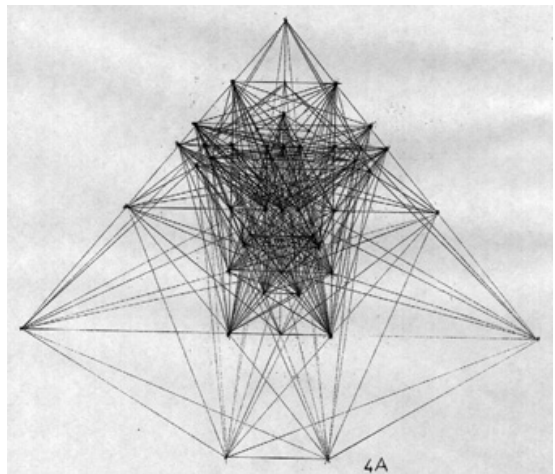

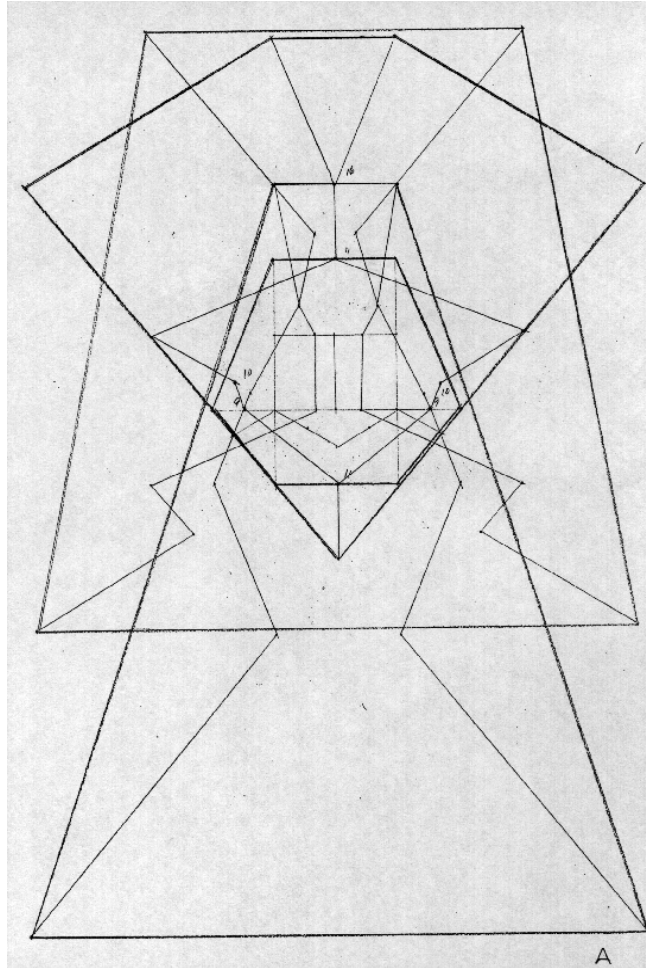

ALMA

405. NOTA.

406. El único control que poseemos sobre estos productos es evidentemente la información.

407. Aquí hay mucha información. No toda la necesaria.

408. Aquí hay mucha información. No toda es exacta.

409. HAY ERRORES, es nuestra forma de controlar la información.

410. Si se pretende preparar a partir de lo dicho algún remedio, se puede acertar sobre la base del azar, pero al desconocer las proporciones y el modo de juntarlos es una posibilidad entre millones.

ELEMENTOS

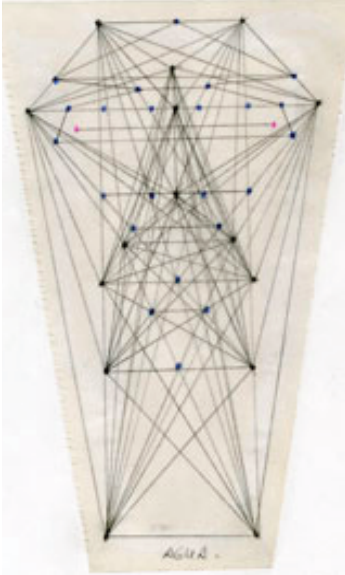

AGUA

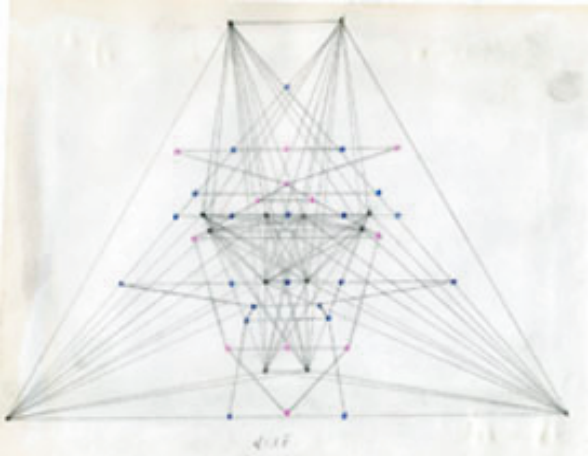

AIRE

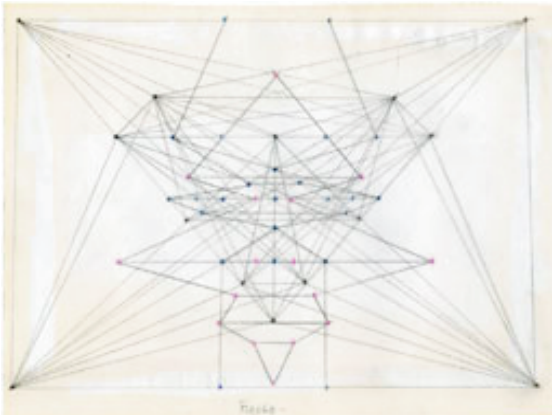

FUEGO

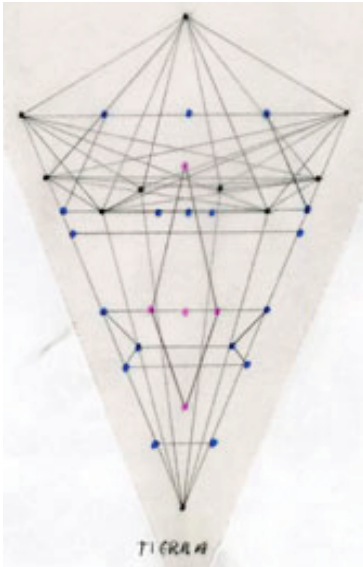

TIERRA

ETERES

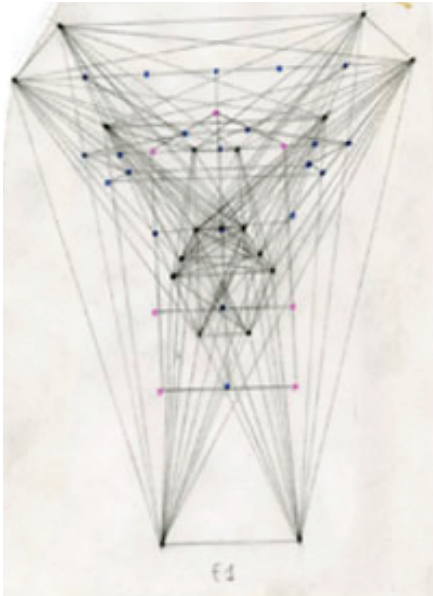

ETER UNO

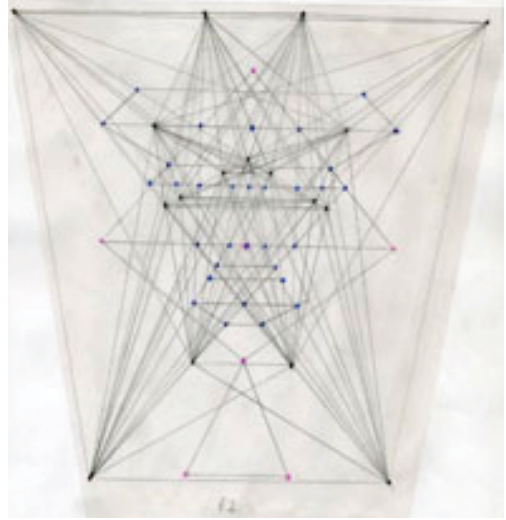

ETER DOS

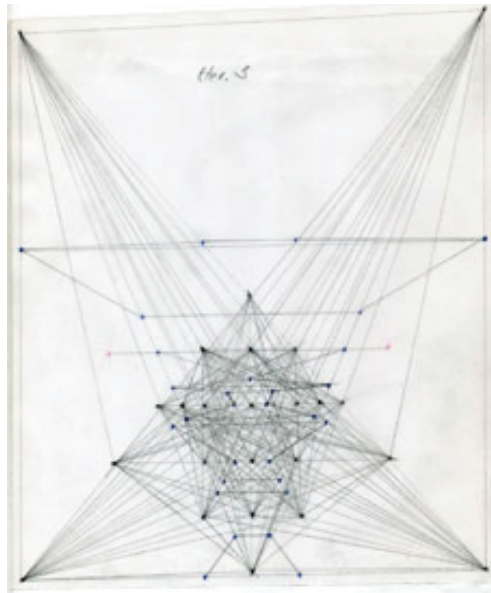

ETER TRES

ESTRUCTURAS - SOL. SISTEMA LINFATICO

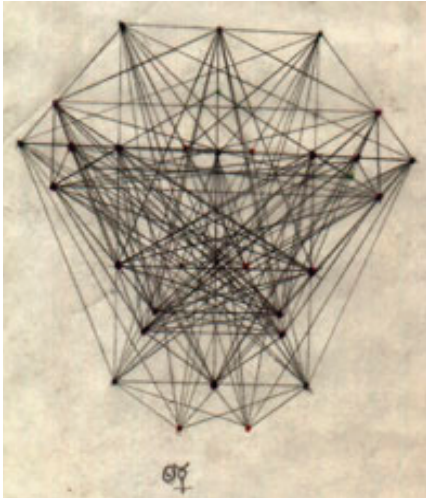

416. **1-Estructura Sol. Sistema Linfático.**

417. La referencia anatómica de este sistema se puede encontrar en cualquier obra de divulgación de la medicina oficial. En este modelo el sistema Linfático ocupa un lugar excepcionalmente importante en la salud porque pensamos que todo el proceso de **pensamiento, es proceso de purificación de las emociones**, de las Sensaciones Internas, y que todo este proceso de pensamiento es el que circula por el cuerpo a través del sistema Linfático.

418. De esta manera, **un pensamiento es elaborado con información procedente de la sensación interna pero es devuelto a un sitio concreto del cuerpo y desde allí si no se ha encontrado la salida adecuada se queda circulando en el sistema Linfático.**

419. A-SOL-MERCURIO.

Color: Azules 1 y 4+Rojos1 y 4

420. El Sistema Linfático con relación al Cerebro

421. El Sistema Linfático en las Axilas El S. Linfático en relación con el S. Muscular (Eje Físico)

Eje de Conciencia: El Centro Intelectual Superior en relación con el Centro Motriz.

Eje Mental: La Acción Social relacionada con los Amigos.

Eje Kármico: El Sol en relación con Mercurio.

Energías: Eter 3 y Mecánica.

B - SOL-VENUS.

Color: Azules 1 y 4+Naranjas 1 y 2

El Sistema Linfático, en relación con el Sistemal Genital. Zona de Nariz-Boca y fosa Iliaca

446. Todo lo que esta cultura inventa, usa, tira, enseña, oculta y cualquier otra cosa que se nos pueda ocurrir es culo, culo y nada más. La hiperfunción masiva de este sistema es de tal magnitud, la neurosis obsesiva de la reproducción es de tal calibre, que yo no puedo añadir nada más.

Ej de Conciencia: El Centro Intelectual Superior en relación con el Centro Sexual.

Eje Mental: La Acción Social relacionada con la Pareja.

Eje Kármico: El Sol en relación con Venus.

Energías: Eter 3 y Térmica

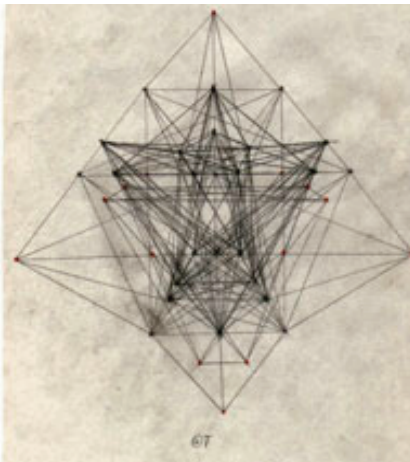
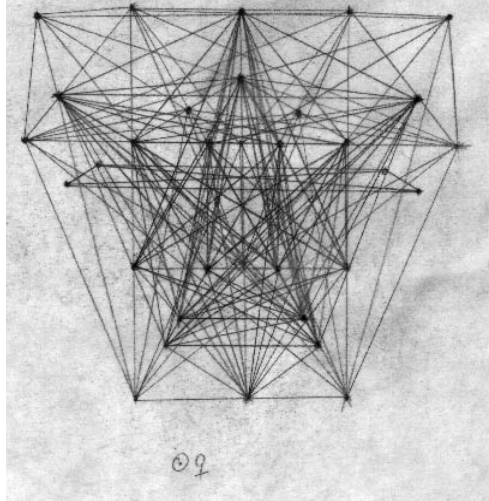

425-SOL-TIERRA.

Color: Azules 1 y 4+Verdes 1 y 2

Energías: Eter 3 y Química

426. El sistema Linfático en el Cuello y en el Antebrazo y zona circular de Sacro. El Sistema Linfático en relación con el S. Nervioso Vegetativo. (eje Físico)

Eje de Conciencia: El Centro Intelectual Superior en relación con el Centro Vegetativo.

Eje Mental: La Acción Social en relación con las Sustancias.

Eje Kármico: El Sol en relación con La Tierra.

Energías: Éter 3 y Química

427-SOL-LUNA.

Color: Azules 1 y 4+Amarillo 1 y 4

428. El sistema Linfático en los Hombros y en la zona abdominal del Ombligo.
El Sistema Linfático en relación con el Sistema Piel:(Eje Físico).

Eje de Conciencia: El Centro Intelectual Superior en relación con el Centro Emocional Superior.

Eje Mental: La Acción Social en relación con el Arte y la Religión.

Eje Kármico: El Sol En relación con la Luna.

Energías: Eter 3 y Eter 2

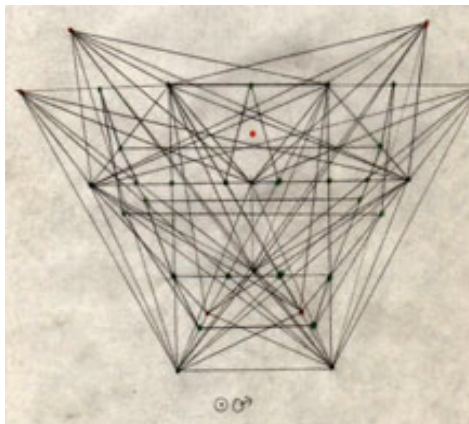
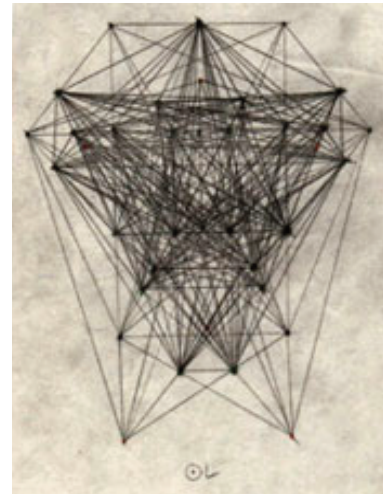

429. SOL-MARTE.

Color: Azules 1 y 4+Rojos 2 y 5

430. El sistema Linfático en la parte alta del Mediastino. El sistema Linfático en las Muñecas y en los Genitales. Parte alta correspondiendo más a la vejiga, pero siempre por debajo del ombligo.
El S. Linfático en relación con el S. Digestivo. (Eje Físico)

Eje de Conciencia: El Centro Intelectual Superior en relación con los Elevadores (Entradas de Energía)

Eje Mental o Social: El Sistema Linfático en relación con la Salud en general.

Eje Kármico: El Sol en relación con Marte

Energías: Eter 3 y Elevadores (entradas de energías)

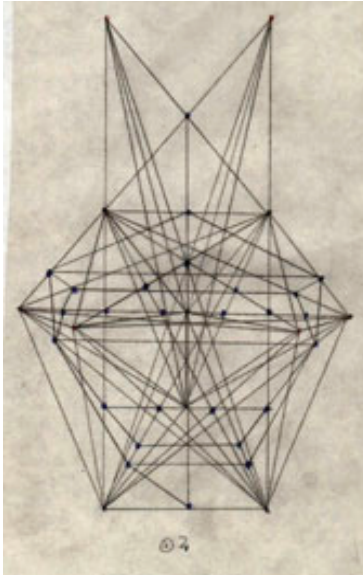

SOL-JÚPITER

Color: Azules 1 y 4+Amarillos 2 y 5.

El Sistema Linfático en zona circular de V. Dorsal 8 y zonacircular de Muñecas y Genitales Externos.

El Sistema Linfático en relación con el S. Respiratorio. (eje Físico)

Eje de Conciencia: El Centro Intelectual Superior en relación con el Centro Emocional.

Eje Mental: La acción Social enfocada hacia la Familia.

Eje Kármico: El Sol en relación con Júpiter.

Energías: Eter 3 y Magnética

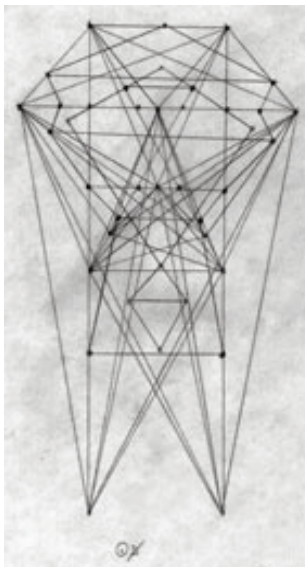

SOL-QUIRÓN.

Color: Azules 1 y 4+Rojos 3 y 6

El Sistema Linfático en zona circular de V. Dorsal 10 y zona circular de Femur y dedos de las Manos
El sistema Linfático en relación con el S. Hormonal. (Eje Físico)

Eje de Conciencia: El Centro Intelectual Superior en relación con el Centro Motriz Superior

Eje Mental: El Centro Intelectual Superior en relación con la Política.

Eje Kármico: El Sol en relación con Quirón.

Energías: Eter 3 y Eter 1

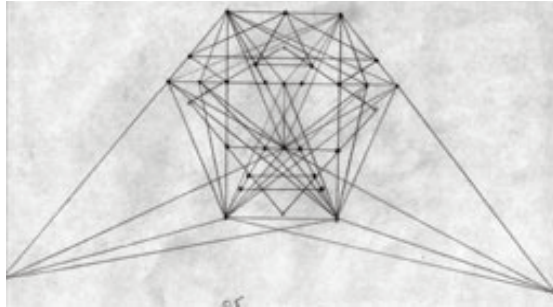

SOL-SATURNO

Color: Azul 1 y 4+Azul5

El Sistema Linfático en zona circular de V. Dorsal 9-10 y en zona circular de Rodillas. (Eje Físico)

Eje de Conciencia: El Centro Intelectual Superior en relación con el Centro intelectual.

Eje Mental: La Acción Social y la Lógica, enfocada en el Trabajo.

Eje Kármico: El Sol en relación con Saturno.

Energías: Eter 3 y Eléctrica

435-SOL-URANO.

Color: Azul 1 y 4+Amarillo 3 y 6

El Sistema Linfático en zona circular de V. Dorsal 11y zona circular de Fundus Gátrico, Hígado etc. y zona de Tobillos.

El Sistema Linfático en relación con el Sistema Circulatorio (eje Físico)

Eje de Conciencia: El Centro Intelectual Superior en relación con los Adhesores (Distribuidores de Energía).

Eje Mental: La Acción Social enfocada desde el Sentimiento

Eje Kármico: El Sol en relación con Urano.

Energía: Eter 3 y Adhesores (distribuidores de Energía)

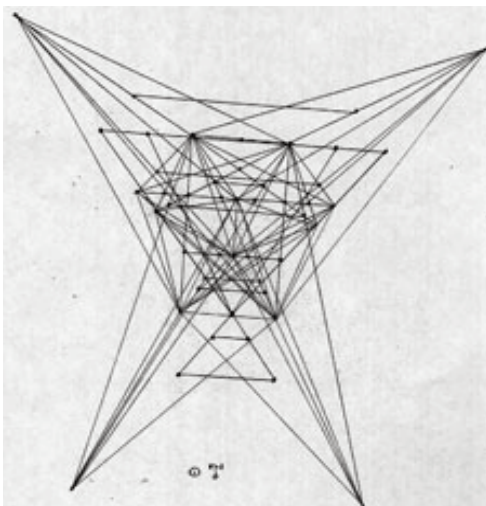

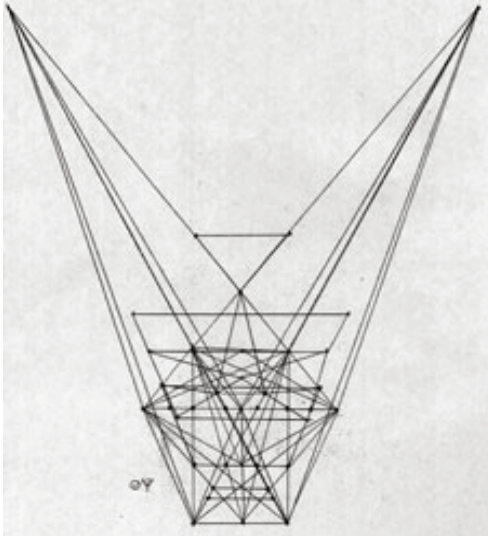

436. SOL-NEPTUNO.

Color: Azul 1 y 4+Azul 3 y 6

El Sistema Linfático en zona de V. Dorsal 12, Angulo Esplénico etc. y parte superior de los Pies.

El Sistema Linfático en relación con el S. Renal. (Eje Físico)

Eje de Conciencia: El Centro Intelectual Superior en relación con los Selectores (salidas de Energía)

Eje Mental: La Acción Social enfocada hacia el Dinero.

Eje Kármico: El Sol en relación con Neptuno

Energía: Eter 3 y Selectores (Salida de Energía)

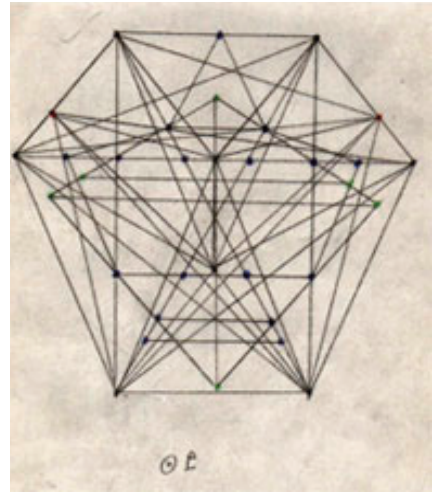

437-SOL-PLUTON.

Color: 1 y 4+Violeta 1 y 2

El Sistema Linfático en zona circular de V. Lumbar 2, Colon transversa etc. y parte inferior de los Pies.

El Sistema Linfático en relación con el S. Oseo. (Eje Físico).

Eje de Conciencia: El Centro Intelectual Superior en relación con el Centro Instintivo.

Eje Mental: La Acción Social enfocada hacia los Hobbies.

Eje Kármico: El Sol en relación con Plutón.

Energía: Eter 3 y Potencial.

ESTRUCTURAS - MERCURIO SISTEMA MUSCULAR

438. 2-Estructura Mercurio.

439. Es un desastre que no conozcamos la relación que existe entre músculos separados en el cuerpo, no solo por la distancia que existe por ejemplo entre una mano y un pie, si no por el tremendo desconocimiento de las energías y del lugar que estas ocupan en el cuerpo humano.

440. Al analizar esta estructura procedente de la energía **Mecánica**, hacemos una reflexión que no es un estudio profundo, (no es el lugar) pero que puede ayudar a comprender las relaciones y zonas reflejas musculares que existen a lo largo de toda nuestra anatomía.

MERCURIO-SOL

Color: Rojo 1 y 4+Azul 1 y 4

Musculos de la parte alta de la Cabeza y zona circular de V. Lumbar 3.

El sistema Muscular en relación con el Sistema Linfático. (Eje Físico)

Eje de Conciencia: El Centro motriz en relación con el Centro Intelectual Superior.

Eje Mental: Los Amigos en relación con la Acción Social.

Eje Kármico: Mercurio en relación con El Sol.

Energía: Mecánica y Eter 3

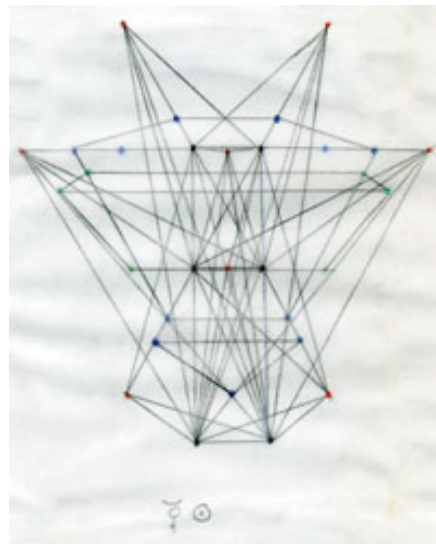

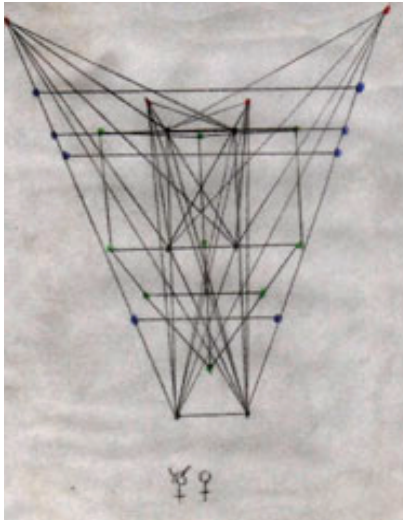

MERCURIO-VENUS.

Color: Rojo 1 y 4+Naranja 1 y 2

Musculos de la cara y zona de Ala Iliaca (zonas circulares)
El Sistema Muscular en relación con el S. Genital.(Eje Físico)

Eje de Conciencia: El Centro Motriz en relación con el Centro Sexual

Eje Mental: Los Amigos en relación con la Pareja.

Eje Kármico: Mercurio en relación con Venus

Energía: Mecánica y Térmica.

MERCURIO-TIERRA

Color: Rojo 1 y 4+ Verde 1 y 2

El Sistema Nervioso Vegeativo, en zona circular de Cuello- Escápula y zona circular de Sacro. El Sistema Muscular en relación con el S. Nervioso Vegetativo. (eje Físico)

Eje de Cocnciencia: El Centro Motriz en relación con el Centro Vegetativo.

Eje Mental: Los Amigos en relación con las Sustancias.

Eje Kármico: Mercurio en relación con la Tierra.

Energía: Mecánica y Química

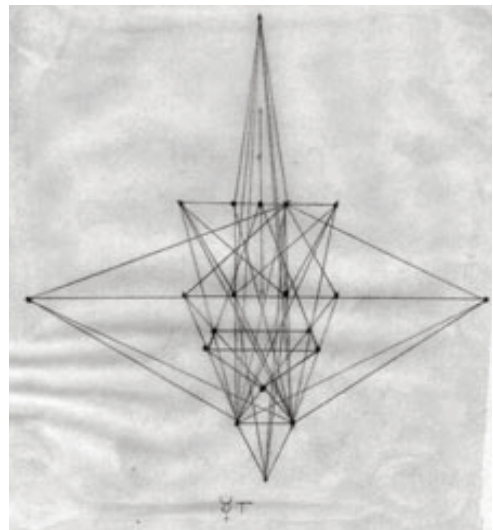

LUNA-MERCURIO

Color: Rojo 1 y 4+Amarillo 1 y 4

El Sistema Muscular en zona circular de zona de V. Dorsal 4 y zona circular de Coxis.

El Sistema Muscular en relación con el Sistema Piel. (Eje Físico).

Eje de Conciencia: El Centro Motriz en relación con el Centro Emocional Superior.

Eje Mental: Los Amigos en relación con el Arte y la Religión.

Eje Kármico: Mercurio y La Luna.

Energía: Mecánica y Eter 2.

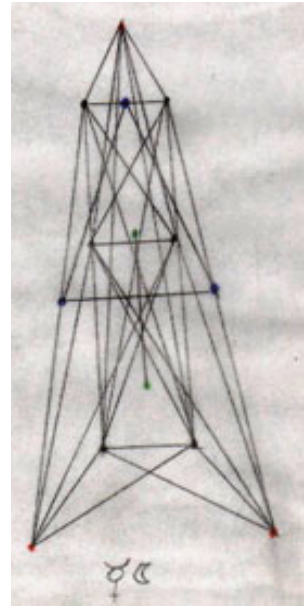

MERCURIO-MARTE

Color: Rojo 1 y 4+Rojo 2 y 5

El Sistema Muscular en zona circular de V. Dorsal 8 y zona circular de Pubis. El Sistema Muscular en relación con el Sistema Digestivo. (Eje Físico).

Eje de Conciencia: El Centro Motriz en relación con los Elevadores (entradas de Energía).

Eje Mental o Social: Los amigos en relación con la Salud en general.

Eje Kármico: Mercurio en relación con Marte.

Energía: Mecánica y Elevadores (Entradas de Energía)

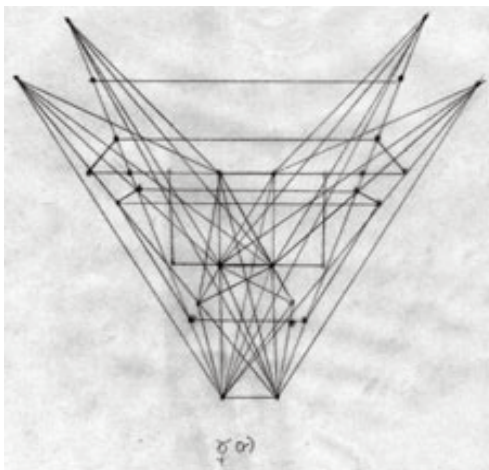

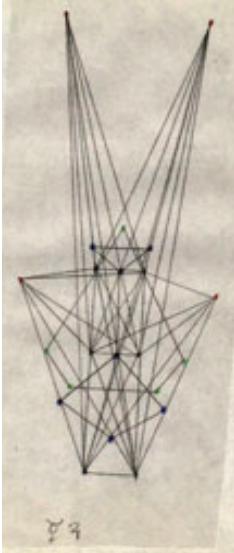

MERCURIO-JÚPITER

Color: Rojo 1 y 4+Amarillo 2 y 5

Músculos de zona circular de V. Dorsal 8 y zona circular de Genitales Externos. El Sistema Muscular en relación con el Sistema Respiratorio. (Eje Físico)

Eje de Conciencia: El Centro Motriz en relación con el Centro Emocional.

Eje Mental: Los Amigos en relación con la Familia.

Eje Kármico: Mercurio y Júpiter.

Energía: Mecánica y Magnética

MERCURIO-QUIRÓN

Color: Rojo 1 y 4+Rojo 3 y 6

Músculos de zona circular de V. Dorsal 10 y zona circular de Femur hasta la Rodilla. El Sistema Muscular en relación con el Sistema Hormonal.(Eje Físico)

Eje de Conciencia: El Centro Motriz en relación con el Centro Motiz Superior.

Eje Mental: Los Amigos en relación con La Política.

Eje Kármico: Mercurio y Quirón planetas.

Energía: Mecánica y Eter 1

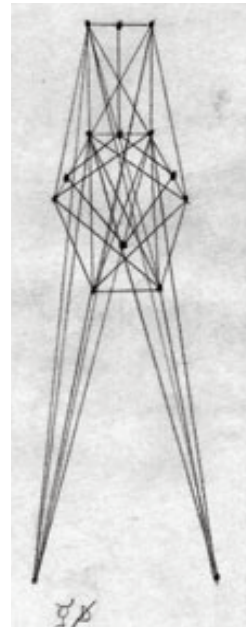

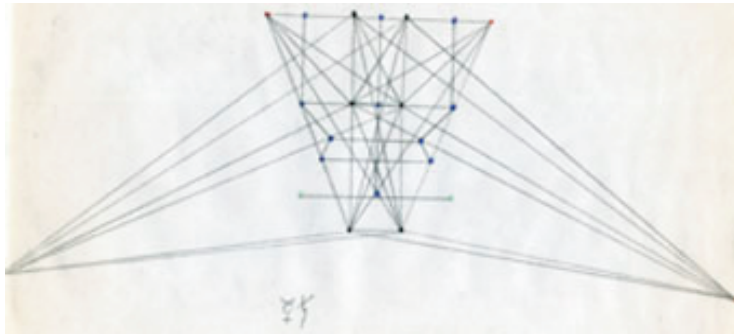

MERCURIO-SATURNO

Color: Rojo 1 y 4-Azul 2 y 5

Músculos de zona circular de V. Dorsal 11 y zona de Rodillas hasta Tobillos. El Sistema Muscular en relación con el Sistema Nervioso Central. (Eje Físico)

Eje de Conciencia: El Centro Motriz en relación con el Centro Intelectual.

Eje Mental: LOs Amigos en relación con el Trabajo.

Eje Kármico: Mercurio y Saturno.

Energía: Mecánica y Eléctrica

MERCURIO-URANO

Color: Rojo 1 y 4+Amarillo 3 y 6

Músculos de zona circular de V. Dorsal 11 y zona circular de Tobillos. El Sistema Muscular en relación con el S. Circulatorio. (eje Físico)

Eje de Conciencia: El Centro Motriz en relación con los Adhesores (Distribuidores de Energía)

Eje Mental: Los Amigos en relación con el Amor.

Eje Kármico: Mercurio y Urano planetas.

Energía: Mecánica en Distribución

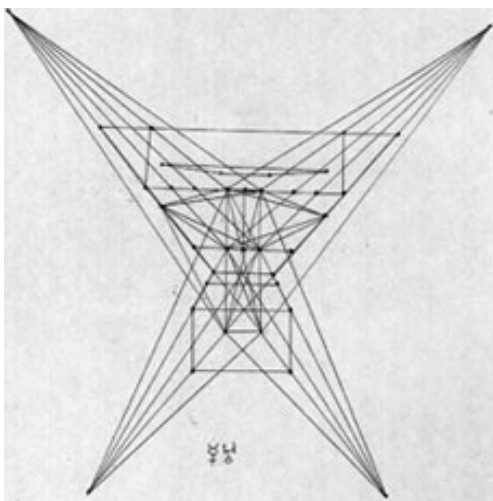

MERCURIO-NEPTUNO

Color: Rojo 1 y 4+Azul 3 y 6

Músculos de zona circular de V. Dorsal 12 y zona superior de los Pies.

El Sistema Muscular en relación con el S. Renal. (Eje Físico).

Eje de Conciencia: El Centro Motriz en relación con los Selectores (salida d Energía).

Eje Mental: Los Amigos, en relación con el Dinero.

Eje Kármico: Mercurio y Neptuno planetas.

Energía: Mecánica y Selectores. (Salida)

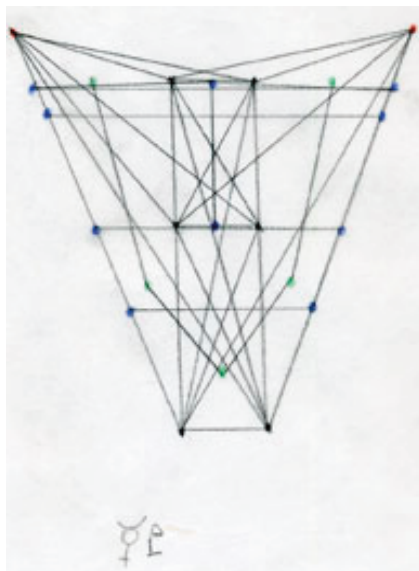
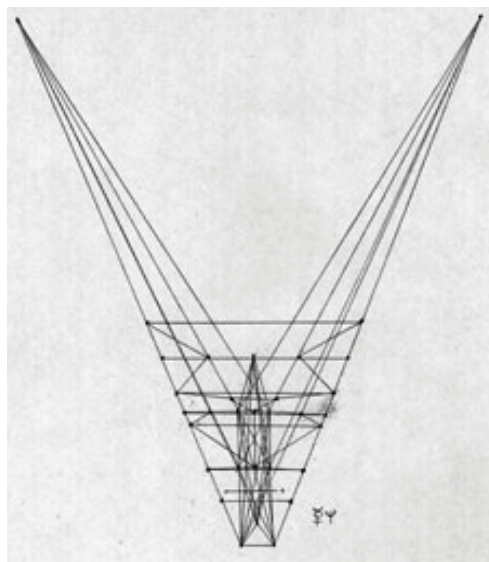

MERCURIO-PLUTON

Color: Rojo 1 y 4+Violeta 1 y 2

El Sistema Muscular en zona circular de V. Lumbar 2 y zona de los Pies.

El Sistema Muscular en relación con el Sistema Oseo. (Eje Físico)

Eje de Conciencia: El Centro Motriz en relación con el Centro Instintivo.

Eje Mental: Los Amigos , en relación con los Hobbys.

Eje Kármico: Mercurio y Plutón planetas.

Energías: Mecánica y Potencial.

ESTRUCTURAS - VENUS - SISTEMA GENITAL

445. 3-Estructura Venus. El Sistema Genital. El Centro Sexual.

446. Todo lo que esta cultura inventa, usa, tira, enseña, oculta y cualquier otra cosa que se nos pueda ocurrir es culo, culo y nada más. La hiperfunción masiva de este sistema es de tal magnitud, la neurosis obsesiva de la **reproducción** es de tal calibre, que yo no puedo añadir nada más.

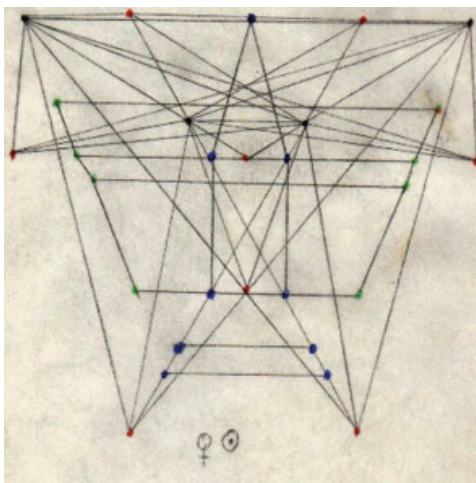

VENUS-SOL

Color Naranja 1 y 2+Azul 1 y 4

El Sistema Genital en zona circular alta de la Cabeza y zona circular de V. Lumbar 3.

El Sistema Genital, en relación con el S. Linfático. (Eje Físico).

Eje de Conciencia: El Centro Sexual, en relación con el Centro Intelectual Superior.

Eje Mental: La Pareja, en relación con la Acción Social.

Eje Kármico: Venus en relación con el Sol

Energía: Térmica y Eter 3

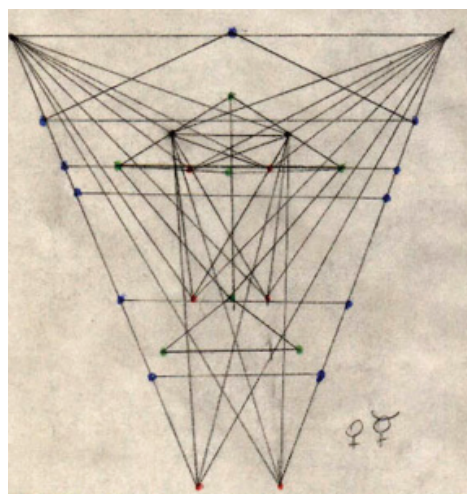

VENUS-MERCURIO

Color Naranja 1 y 2+Rojo 1 y 4

El Sistema Genital en zona circular de ojos y zona circular de V. Lumbar 4.

El sistema Genital, en relación con el Sistema Muscular. (Eje físico)

Eje de Conciencia: El Centro Sexual, en relación con el Centro Motriz.

Eje Mental o Social: La Pareja en relación con los Amigos.

Ej Kármico: Venus en relación con Mercurio.

Energías: Térmica y Mecánica

VENUS-TIERRA

Color Naranja 1 y 2+Verde 1 y 2

El Sistema Genital, en zona circular de Cuello-Escápula y zona circular de Sacro.

El Sistema Genital, en relación con el Sistema Nervioso Vegetativo. (Eje físico)

Eje de Conciencia: El Centro Sexual, en relación con el Centro Vegetativo.

Eje Mental: La Pareja, en relación con las Sustancias.

Eje Kármico: Venus y La Tierra en relación.

Energías: Térmica y Química.

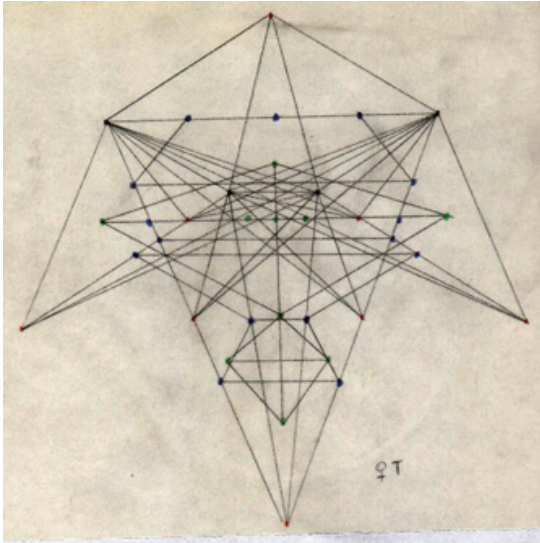

VENUS-LUNA

Color Naranja 1 y +-Amarillo1 y 4

El Sistema Genital, en zona circular de V. Dorsal 4 y zona circular de Coxis.

El Sistema Genital, en relación con el Sistema Piel.

(Eje físico)

Eje de Conciencia: El Centro Sexual, en relación con el Centro Emocional Superior.

Eje Mental: La Pareja, en relación con el Arte y la Religión.

Eje Kármico: Venus en relación con la Luna.

Energías: Térmica y Eter 2

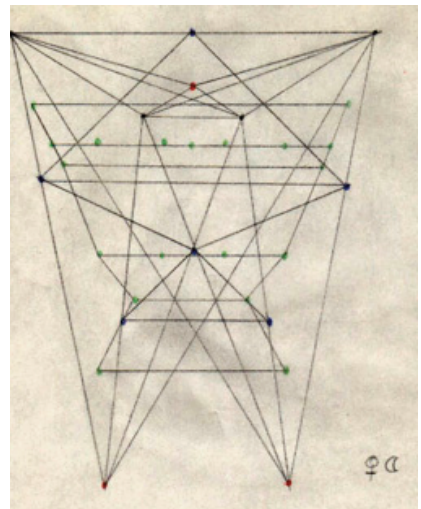

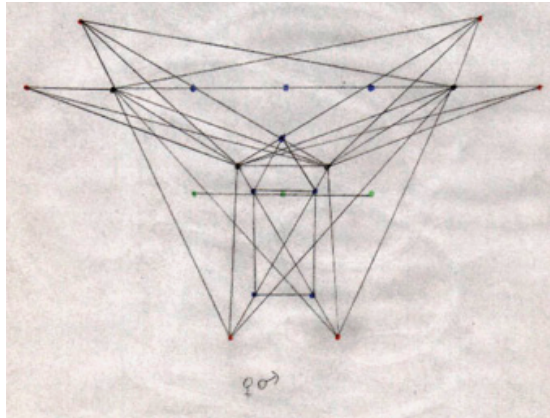

VENUS-MARTE

Color Naranja 1 y 2+Rojo 2 y 5

El Sistema Genital, en zona circular de V. Dorsal 6 y zona circular de Pubis.
El Sistema Genital en relación con el Sistema Digestivo. (Eje Físico)

Eje de Conciencia: El Centro Sexual, en relación con los Elevadores (entradas de Energía).

Eje Mental o Social: La Pareja, en relación con la Salud.

Eje Kármico: Venus en relación con Marte.

Energías: Entrada de Energía Térmica
VENUS-JÚPITER.

Color: Naranja 1 y +-Amarillo 2 y 5

El Sistema Genital en zona circular de V. Dorsal 8 y zona circular de Pubis.

El Sistema Genital, en relación con el sistema Respiratorio. (Eje Físico)

Eje de Conciencia: El centro Sexual, en relación con el Centro Emocional.

Eje Mental: La Pareja en relación con la Familia.

Eje Kármico: Venus, en relación con Júpiter.

Energías: Térmica y Magnética

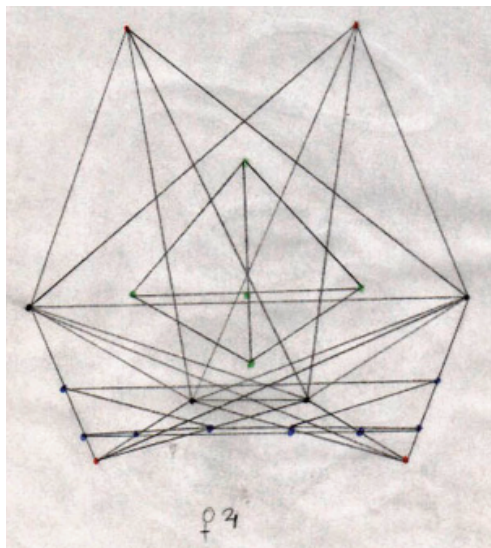

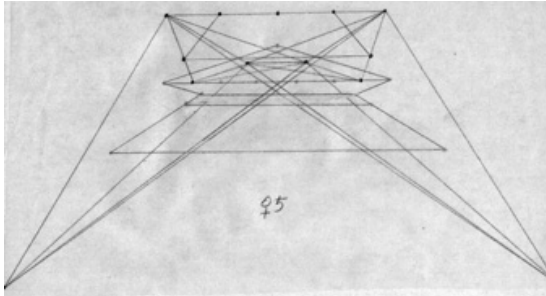

VENUS-SATURNO.

Color: Naranja 1 y 2+Azul 2 y 5

El Sistema Genital en zona circular de V. Dorsal 11 y zona circular de Rodilla-Tobillos.

El Sistema Genital, en relación con el Sistema Nervioso Central. (Eje físico)

Eje de Conciencia: El Centro Sexual, en relación con el Centro Intelectual.

Eje Mental: La Pareja, en relación con el Trabajo.

Eje Kármico: Venus en relación con Saturno.

Energías: Térmica y Eléctrica

VENUS-QUIRÓN.

Color Naranja 1 y 2+Rojo 3 y 6

El Sistema Genital en zona circular de V. Dorsal 10 y zona circular de Genitales externos-Femur.
El Sistema Genital, en relación con el Sistema Hormonal. (Eje Físico)

Eje de Conciencia: El Centro Sexual en relación con el Centro Motriz Superior.

Eje Mental: La Pareja, en relación con la Política.

Eje Kármico: Venus , en relación con Quirón.

Energías: Térmica + Eter 1.

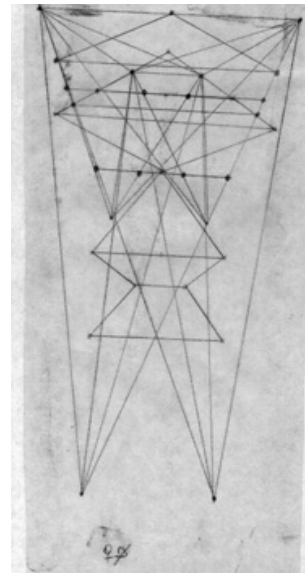

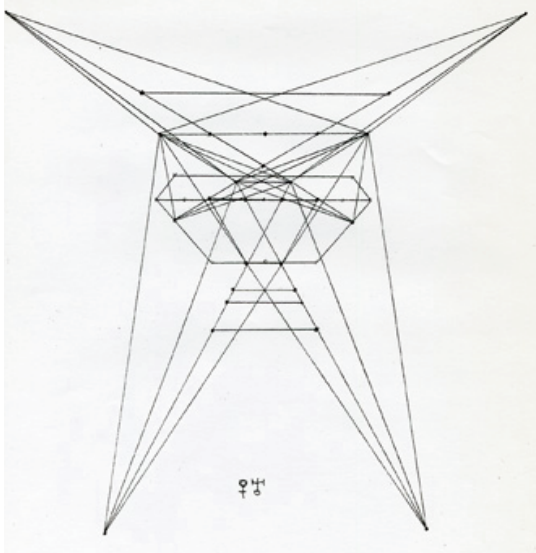

VENUS-URANO

Color: Naranja 1 y 2+Amarillo 3 y 6

El Sistema Genital, en zona circular de V. Dorsal 11 y zona circular de Tobillos.

El Sistema Genital, en relación con el Sistema Circulatorio (Eje Físico)

Eje de Conciencia: El Centro Sexual, en relación con los Adhesores (distribuidores de Energía)

Eje Mental: La Pareja, en relación con el Sentimiento

Eje Kármico: Venus, en relación con Urano.

Energías: Térmica en Distribución

VENUS-NEPTUNO

Color: Naranja 1 y 2+Azul 3 y 6

El Sistema Genital en zona circular de V. Dorsal 12 y zona superior de los Pies.

El Sistema Genital en relación con el Sistema Renal. (Eje físico)

Eje de Conciencia: El Centro Sexual, en relación con los Selectores (Salida de Energías)

Eje Mental: La Pareja, en relación con el Dinero.

Eje Kármico: Venus, en relación con Neptuno.

Energías: Salida de Energía Térmica

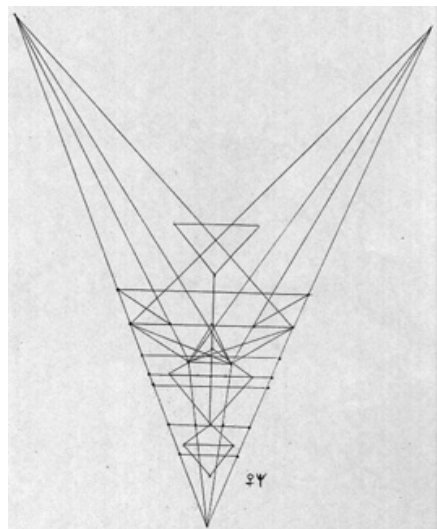

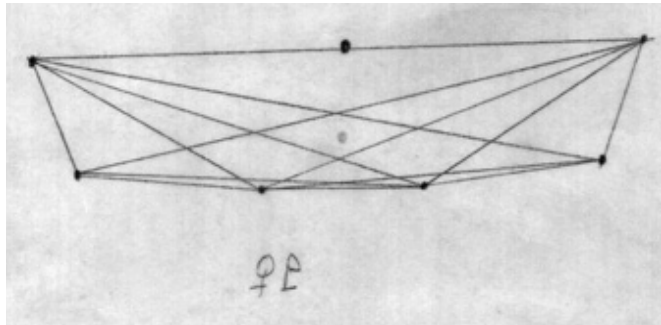

VENUS-PLUTÓN

Color: Naranja 1 y 2+Violeta1 y 2

El Sistema Genital en zona circular de V. Lumbar 2 y zona de los Pies.

El Sistema Genital, en relación con el Sistema Oseo. (Eje Físico)

Eje de Conciencia: El Centro Sexual, en relación con el Centro Instintivo.

Eje Mental: La Pareja, en relación con los Hobbys.

Eje Kármico: Venus en relación con Plutón.

Energías: Térmica y Potencial

ESTRUCTURAS - TIERRA S. NERVIOSO VEGETATIVO

4-Estructura Tierra. El sistema Nervioso Vegetativo.

Es el Sistema Nervioso Vegetativo, el gran desconocido por la medicina oficial y por las otras.

La base de la fenomenología psíquica que manejamos, es sin duda LAS IMAGENES INTERNAS, y estas, todas ellas están generadas por la información que recoge de todo el cuerpo **el Sistema Nervioso Vegetativo**.

La gran clave del Psiquismo humano, es este sistema, completado por el sistema **Linfático, información de pensamiento, la Piel y el sistema Hormonal**.

Esta sumatoria de sistemas lo es en el **eje Psíquico**, porque en el **eje Físico** la son **el aparato Digestivo, el Circulatorio, y el Urinario**.

Si queremos entender la **Mente**, tendremos que recurrir a lo que falta en esta relación: **El Sistema Muscular, el Genital, el Emocional o Respiratorio, y el sistema Nervioso Central**.

451. Se ve así, de esta manera sencilla, sabiendo el aparato que ha enfermado, podemos decir la raíz del conflicto.

TIERRA-SOL

Color: Verde1 y 2+Azul1 y 4

El S. N. Vegetativo en la zona alta de la Cabeza y en zona circular de V. Lumbar 3.

El Sistema Nervioso Vegetativo en relación con el S.Linfático. (Eje físico).

Eje de Conciencia: El Centro Vegetativo, en relación con el Centro Intelectual Superior.

Eje Mental: Las Sustancias en relación con la Acción Social.

Eje Kármico: La Tierra en relación con el Sol.

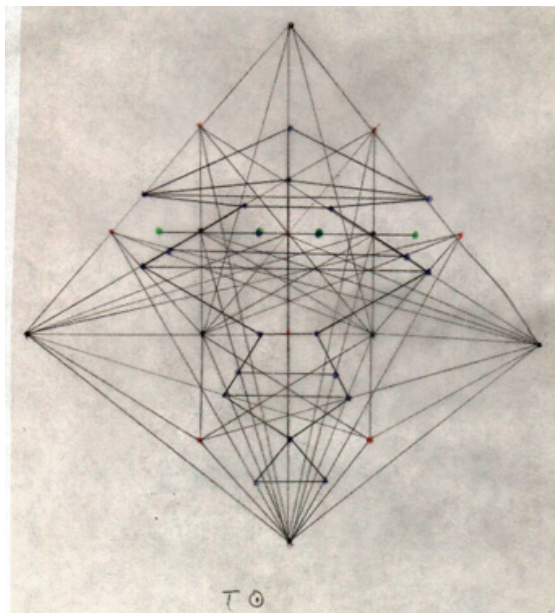

TIERRA-MERCURIO

Color: Verde 1 y 2+Rojo 1 y 2

El S.N.Vegetativo en zona circular d los Ojos y zona circular de V. Lumbar 4.

El Sistema Nervioso Vegetativo , en relación con el S. Muscular. (Eje Físico).

Eje de Conciencia: El Centro Vegetativo, en relación con el centro Motriz.

Eje Mental: Las Sustancias, en relación con los Amigos.

Eje Kármico: La Tierra, en relación con Mercurio.

Energías: Química y Mecánica

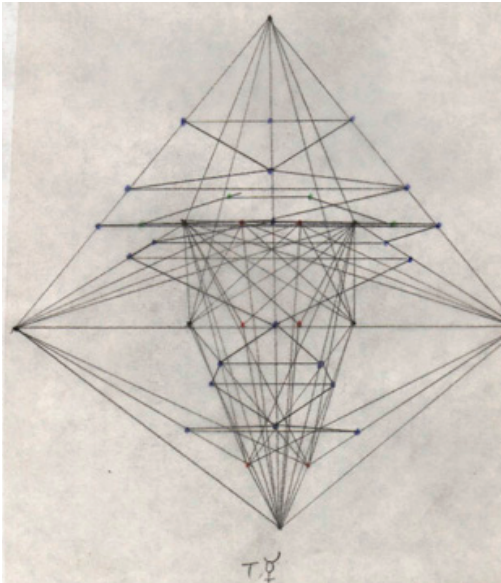

TIERRA-VENUS

Color: Verde 1 y 2+Naranja 1 y 2

El Sisitema N.Vegetativo en zona circular de la Nariz-Boca y sona circular de Asas Ileaes.

El Sistema Nervioso Vegetativo en relación con el Sistema Genital. (Eje Físico)

Eje de Conciencia: El Centro Vegetativo, en relación con el Centro Sexual.

Eje Mental: Las Sustancias, en relación con la Pareja.

Eje Kármico: la Tierra, en relación con Venus.

Energías: Química y Térmica

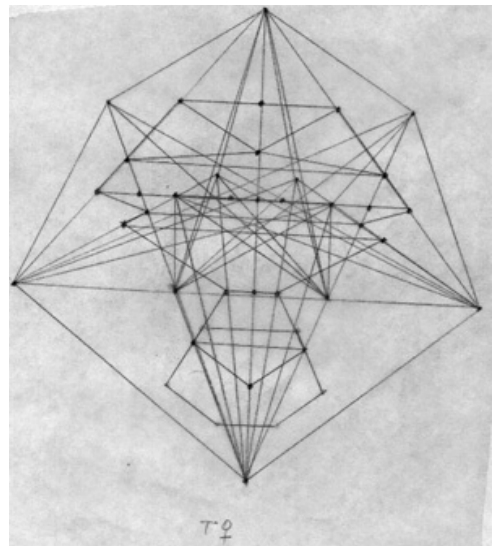

TIERRA-LUNA

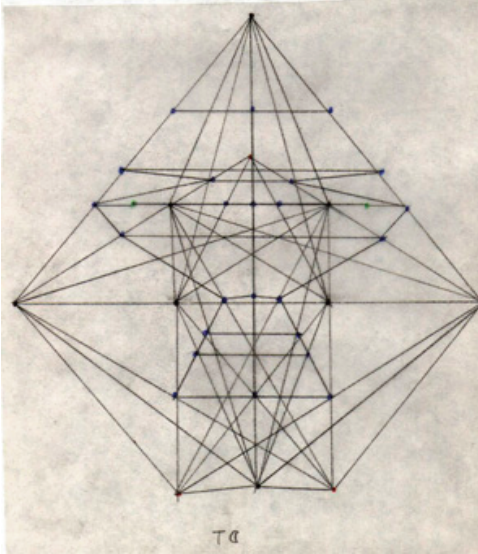

Color: Verde 1 y 2+Amarillo 1 y 4

El S.N Vegetativo en zona circular de Escápula y Coxis.

El Sistema Nervioso Vegetativo, en relación con la Piel. (Eje Físico)

Eje de Conciencia: El Centro Vegetativo, en relación con el Centro Emocional Superior.

Eje Mental: Las Sustancias, en relación con el Arte y la Religión.

Eje Kármico: La Tierra, en relación con La Luna.

Energías: Química y Eter 2

TIERRA-MARTE

Color: Verde 1 y 2+Rojo 2 y 5

El Sistema Nervioso Vegetativo, en zona circular de V. Dorsal 6 y zona circular de Pubis.

El Sistema Nervioso Vegetativo, en relación con el S. Digestivo. (Eje Físico)

Eje de Conciencia: El Centro Vegetativo, en relación con los Elevadores (entradas de energía)

Eje Mental: Las Sustancias, en relación con la Salud en general.

Eje Kármico: La Tierra, en relación con Marte.

Energías: Química y Elevadores (Entradas)

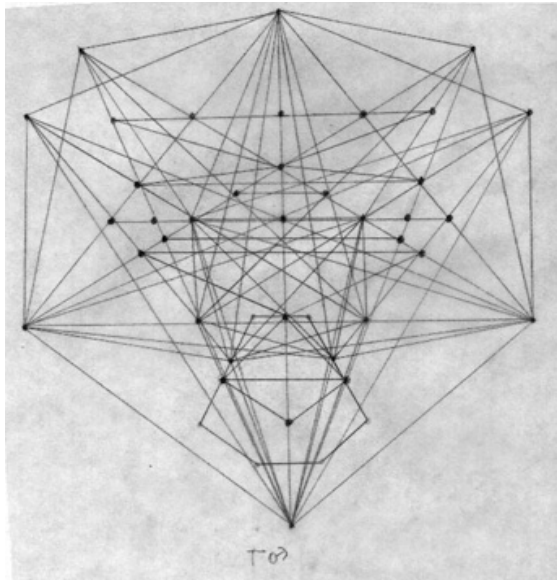

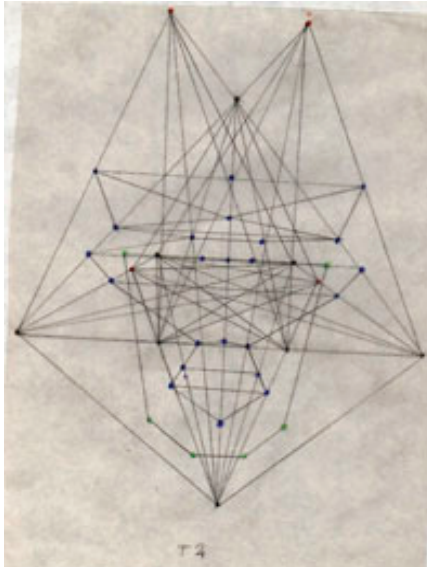

TIERRA-JÚPITER

Color: Verde 1 y 2+Amarillo 2 y 5

El Sistema Nervios Vegetativo , en zonz circular de V. Dorsal 8 y zonz circular de Genitales Externos.

El Sistema Nervioso Vegetativo, en relación con el sistema Respiratorio. (Eje Físico)

Eje de Conciencia: El Centro Vegetativo, en relación con el Centro Emocional.

Eje Mental: Las Sustancias, en relación con la Familia.

Eje Kármico: La Tierra en relación con Júpiter.

Energía: Química y Magnética

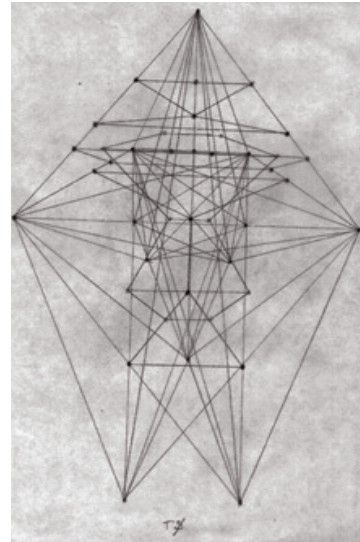

TIERRA-QUIRÓN

Color: Verde 1 y 2+Rojo3 y 6

El S.N.Vegetativo en zona circular de V. Dorsal 10 y zona circular de Femur (hasta la rodilla)

El Sistema Nervioso Vegetativo, en relación con el Sistema Hormonal.(Eje Físico)

Eje de Cocniencia: El Centro Vegetativo, en relación con el Centro Motriz Superior.

Eje Mental: Las Sustancias, en relación con la Política.

Eje Kármico: La Tierra, en relación con Quirón.

Energía: Química y Eter 1

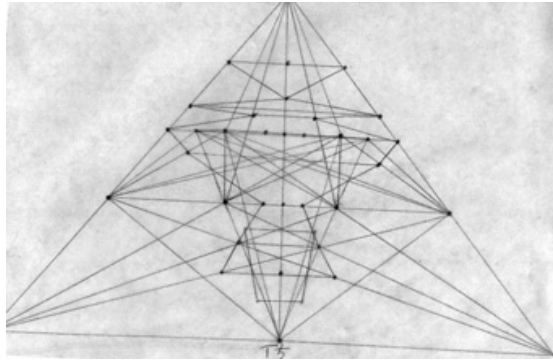

TIERRA-SATURNO

Color: Verde 1 y 2+ Azul 2 y 5

El S.N. Vegetativo en zona circular de V. Dorsal 11 y zona circular de Rodillas.
El Sistema Nervioso Vegetativo, en relación con el Sistema Nervioso Central: (Eje Físico)

Eje de Conciencia: El centro Vegetativo, en relación con e Centro Intelectual

Eje Mental: Las Sustancias, en relación con el Trabajo.

Eje Kármico: La Tierra, en relación con Saturno.

Energías: Química y Eléctrica

TIERRA-URANO

Color: Verde 1 y 2+Amarillo 3 y 6

El Sistema Nervioso Vegetativo, en zona circular de V. Dorsal 11 y zonz circular de Tobillos.

El Sistema Nervioso Central, en relación con el Sistema Circulatorio. (Eje Físico)

Eje de Conciencia: El Centro Vegetativo, en relación con los Adhesores (Distribuidores de Energía).

Eje Mental: Las Susancias en relación con los Sentimientos

Eje Kármico: La Tierra, en relación con Urano

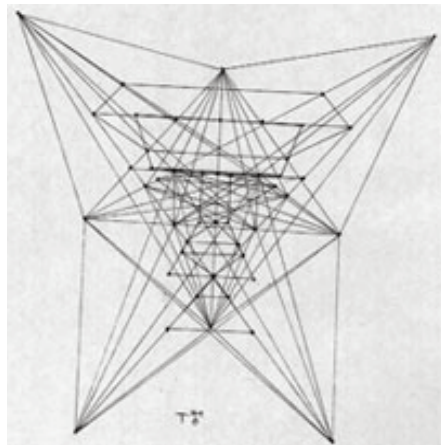

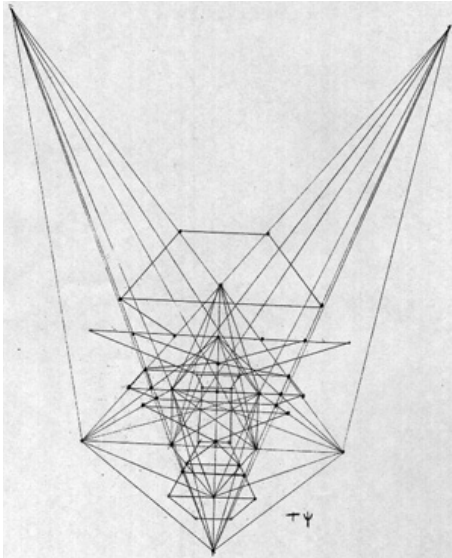

TIERRA-NEPTUNO

.Color: Verde 1 y 2+Azul 3 y 6

El S.N.Vegetativo en zona circular de V. Dorsal 12 y zona superior de los Pies.
El Sistema Nervioso Vegetativo, en relación con el Sistema Renal. (Eje Físico).

Eje de Conciencia: El centro Vegetativo, en relación con los Selectores (salidas d Energía).

Eje Mental: Las Sustancias, en relación con el Dinero.

Eje Kármico: La Tierra, en relación con Neptuno.

Salidas de energía Química

TIERRA-PLUTÓN

Color: Verde 1 y 2+Violeta 1 y 2

El S.N. Vegetativo en zona circular de V. Lumbar 2 y zona de plantas de los Pies.

El sistema Nervioso Vegetativo, en relación con el Sistema Óseo .(Eje Físico).

Eje de conciencia: El Centro Vegetativo, en relación con el centro Instintivo.

Eje Mental;: Las sustancias, en relación con los Hobbys.

Eje Kármico: La Tierra, en relación con Plutón

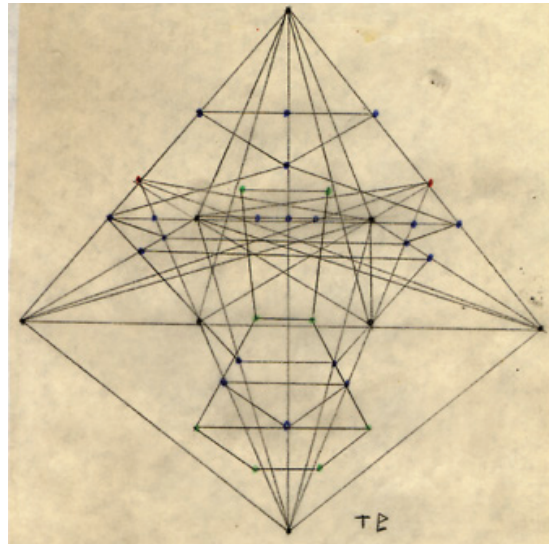

ESTRUCTURAS - LUNA - SISTEMA PIEL

453. 5-Estructura Luna. La Piel, el Centro Emocional Superior.

454. La piel, si enferma, desde luego lo hace desde el plano de la Conciencia, en una relación que ya dijimos anteriormente.

Son tantas las enfermedad de piel, que casi diría yo que es lo más fácil de encontrar y una de las cosas más difíciles de curar.

455. Muchas veces tenemos que echar mano de todos nuestros recursos para aproximarnos a esta realidad estructural complejísima que es **la Piel**.

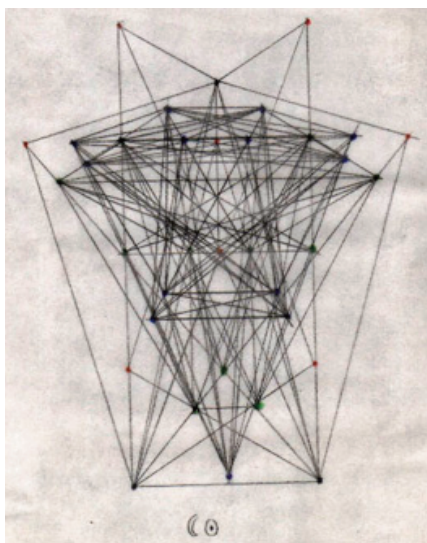

LUNA-SOL.

Color: Amarillo 1 y 4+Azul 1 y 4

La Piel, en zona circular de la parte alta de la Cabeza y zona circular de V. Lumbar 3.
El Sistema Piel, en relación con el S. Linfático. (Eje Físico)

Eje de Conciencia: El Centro Emocional Superior, en relación con el Centro Intelectual Superior.

Eje Mental: Los aspectos religiosos y artísticos, en relación con la Acción social.

Eje Kármico: La Luna, en relación con el Sol.

Energías: Etre 2 y Eter 3

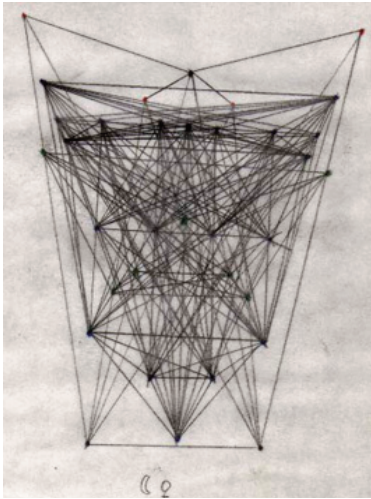

LUNA-VENUS

Color: Amarillo 1 y 4+Naranja 1 y 2

La Piel, en zona circular de Nariz-Boca y zona circular de Ala Iliaca. El sistema Piel, en relación con el Sistema Genital. (Eje Físico)

Eje de Conciencia: El Centro Emocional Superior, en relación con el Centro Sexual.

Eje Mental: La Religión y el Arte, en relación con la Pareja.

Eje Kármico: La Luna, en relación con Venus.

Energías: Eter 2 y Térmica

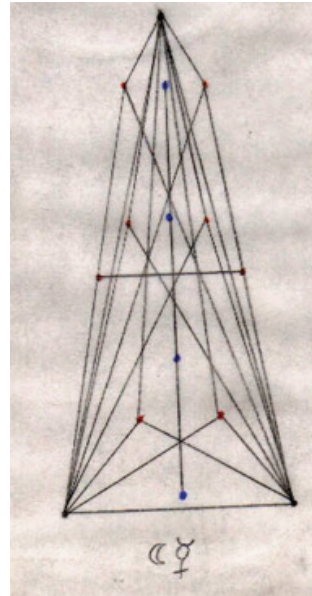

LUNA-MERCURIO

Color: 1 y 4+Rojo 1 y 4

La Piel en zona circular de los Ojos y zona circular de V. Lumbar 4. El sistema Piel, en relación con el S. Muscular. (Eje físico).

Eje de conciencia: El Centro Emocional Superior, en relación con el Centro Motriz.

Eje Mental: La Religión y el Arte, en relación con los Amigos.

Eje Kármico: La Luna, en relación con Mercurio.

Energías: Eter 2 y Mecánica

LUNA-TIERRA

Color: Amarillo 1 y 4+Verde 1 y 2

La Piel en zona circular de Escápula y zona circular de Sacro.

El Sistema Piel, en relación con el Sistema Nervioso Vegetativo.(Eje Físico)

Eje de Conciencia: El Centro Emocional Superior, en relación con el Centro vegetativo.

Eje Mental: La Religión y el Arte, en relación con las Sustancias.

Eje Kármico: La Luna, en relación con La Tierra.

Energías: Eter 2 y Química

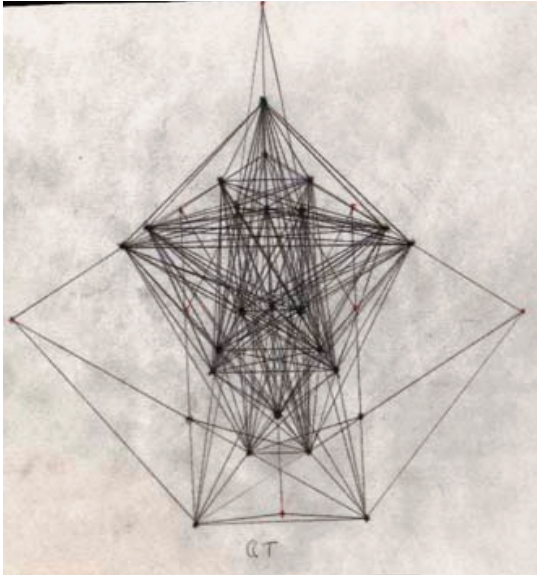

LUNA-MARTE

Color: Amarillo 1 y 4+Rojo 2 y 5

La Piel en zona circular de V. Dorsal 6 y zona circular de Pubis.

El sistema Piel, en relación con el sistema Digestivo (eje Físico).

Eje de Conciencia: El Centro Emocional superior, en relación con los Elevadores (Entradas de Energía).

Eje Mental: La Religión y el Arte, en relación con la Salud.

eje Kármico: La Luna en relación con Marte.

Energías: eter 2 y Entradas

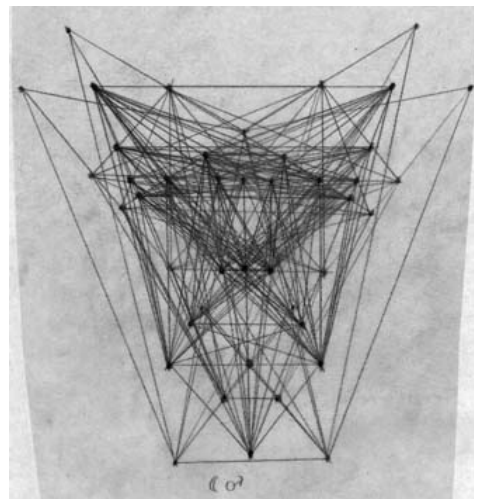

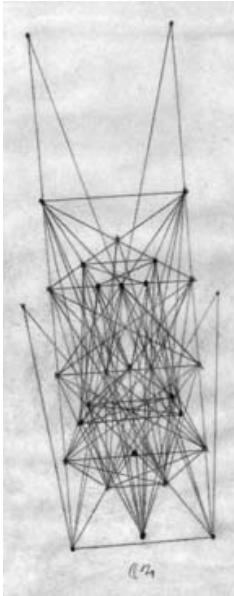

LUNA-JÚPITER

Color: Amarillo 1 y 4+Amarillo2 y 5

La Piel en zona circular de V. Dorsal 8 y zona circular de Pubis-Femur. El Sistema Piel, en relación con el Sistema Respiratorio.(Eje físico)

Eje de Conciencia: El Centro Emocional Superior, en relación con el Centro Emocional.

Eje Mental: La Religión y el Arte, en relación con la Familia.

Eje Kármico: La Luna, en relación con Júpiter.

Energías: Eter 2 y Magnética

LUNA-QUIRÓN

Color: Amarillo 1 y 4+Rojo 3 y 6

La Piel en zona circular de V. Dorsal 10 y zona circular de Femur.

El Sistema Piel, en relación con el Sistema Hormonal. (Eje Físico)

Eje de Conciencia: El Centro Emocional Superior, en relación con el Centro Motriz Superior.

Eje Mental: La Religión y el Arte, en relación con la grupos políticos etc..

Eje Kármico: La Luna y Quirón.

Energías: Eter 2 y Eter 1

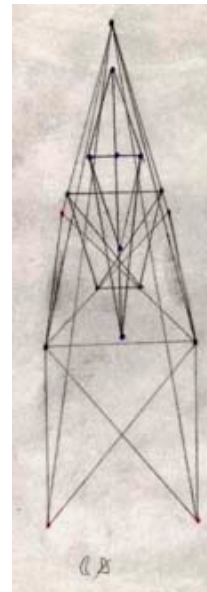

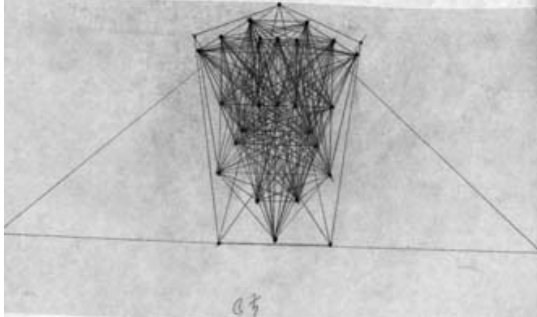

LUNA-SATURNO

Color: Amarillo 1 y 4+Azul2 y 5

La Piel en zona circular de V. Dorsal 11 y zona circular de Rodillas. (Eje Físico).

Eje de Conciencia: El Centro Emocional Superior, en relación con el Centro Intelectual.

Eje Mental: La Religión y el Arte, en relación con el Trabajo.

Eje Kármico: La Luna, en relación con Saturno.

Energías: Eter 2 y Eléctrica

LUNA-URANO

Color:Amarillo1 y 4+Amarillo 3 y 6

La Piel en zona circular de V. Dorsal 11 y zona circular de Tobillos. El sistema Piel, en relación con el sistema Circulatorio. (Eje Físico).

Eje de Conciencia: El Centro Emocional Superior, en relación con los Adhesores (Distribuidores de energía).

Eje Mental: La Religión y el Arte, en relación con el Amor.

Eje Kármico: La Luna, en relación con Urano.

Energías: Eter 2 en Distribución

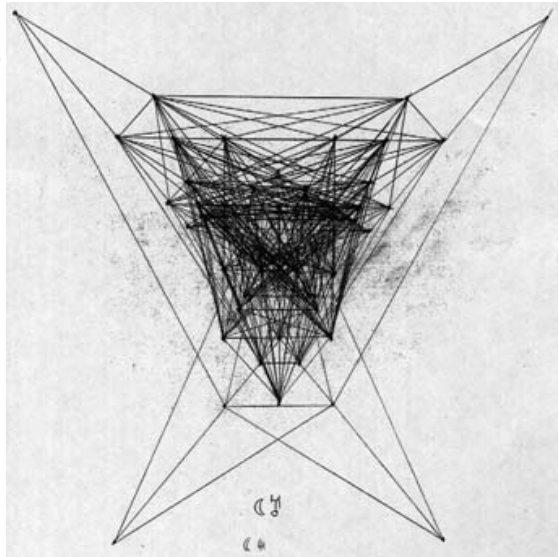

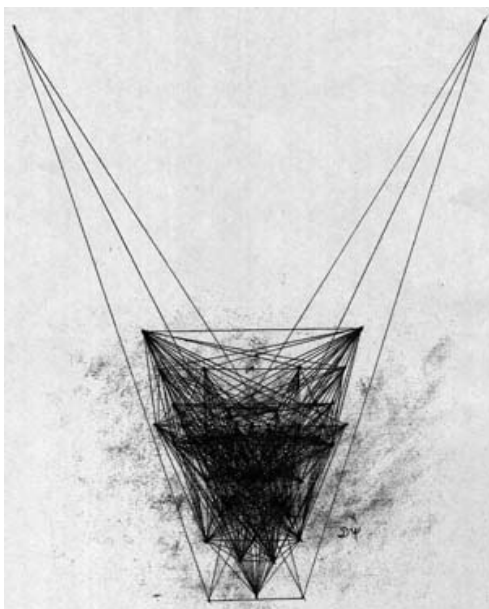

LUNA-NEPTUNO

Color: Amarillo 1 y 4+Azul 3 y 6

La Piel en zona circular de V. Dorsal 12 y zona superior de los Pies.
El Sistema Piel, en relación con el Sistema Renal. (eje físico)

Eje de Conciencia: El Centro Emocional superior, en relación con los selectores.(Salida de energía)

Eje Mental: La Religión y el Arte, en relación con el Dinero.

Eje Kármico: La Luna, en relación con Neptuno.

Energías: Salidas de Eter 2

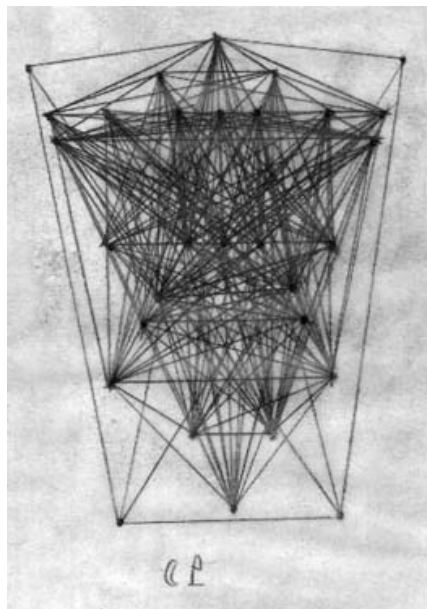

LUNA-PLUTÓN

Color: Amarillo1 y 4+Violeta 1 y 2

La Piel en zona circular de V. Lumbar 2 y zona de plantas de los Pies.
El sistema Piel, en relación con el sistema Óseo (Eje Físico).

Eje de Conciencia: El Centro Emocional superior, en relación con el Centro Instintivo.

Eje Mental: La Religión y el Arte, en relación con los Hobbys.

Eje Kármico: La Luna, en relación con Plutón.

Energías: Eter 2 y Potencial

ESTRUCTURAS - MARTE - SISTEMA DIGESTIVO (ENTRADAS DE ENERGÍA)

460. 6-Estructura Marte. (Entradas de Energía) Elevadores.

461. Se dijo y se repite que el aparato Digestivo es la clave del enfermar en lo físico. Queremos aclarar que estamos refiriéndonos a los **causalismos** de la enfermedad y no a los **síntomas y signos** de esta.

Cuando decimos que el aparato Digestivo, es clave en el eje físico, estamos diciendo que se enferma en lo físico, **porque este sistema no está bien**, independientemente de cual sea la manifestación de la alteración.

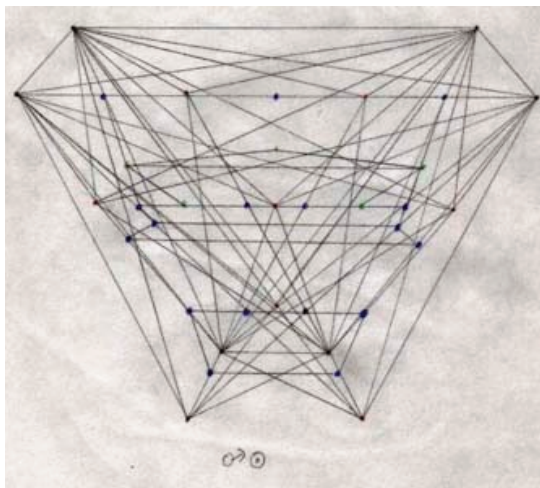

MARTE-SOL

Color: Rojo 2 y 5+Azul 1 y 4

El Sistema Digestivo, en zona alta de la cabeza y zona circular de V. Lumbar 3.
El sistema digestivo en relación con el Sistema Linfático. (eje físico)

Eje de Conciencia: Elevadores (Entrados de Energía) en relación con el Centro Intelectual Superior.

Eje Mental: La Salud, en relación con la Acción social.

Eje Kármico: Marte, en relación con El Sol.

Energías: Entradas de Energía, Eter 3.

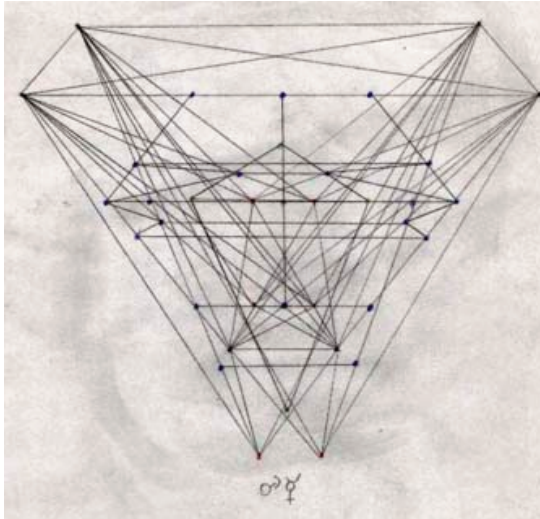

MATE-MERCURIO

Color: Rojo 2 y 5+Rojo 1 y 4

El Sistema Digestivo, en zona circular de los Ojos y zona circular de V. Lumbar 4.

El Sistema Digestivo, en relación con el sistema Muscular. (Eje físico)

Eje de Conciencia: Elevadores (Entradas de energía) en relación con el Centro Motriz.

Eje Mental: La Salud, en relación con los Amigos.

Eje Kármico: Marte, en relación con Mercurio.

Entrada de energía Mecánica

MARTE-VENUS

Color: Rojo 2 y 5+Naranja1 y 2

El Sistema Digestivo, en zona circular de Nariz-Boca y zona circular de Ala Iliaca. El sistema digestivo, e relación con el sistema Genital (eje Físico)

Eje de Conciencia: Entradas de Energía, en relación con el Centro Sexual.

Eje Mental: La Salud , en relación con la Pareja.

Eje Kármico: Marte, en relación con Venus.

Energías: Entrada de Energía Térmica

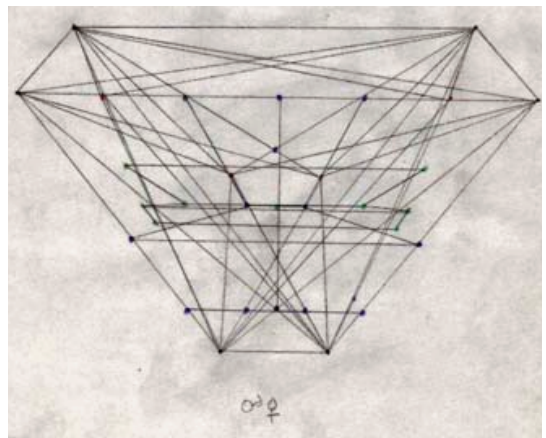

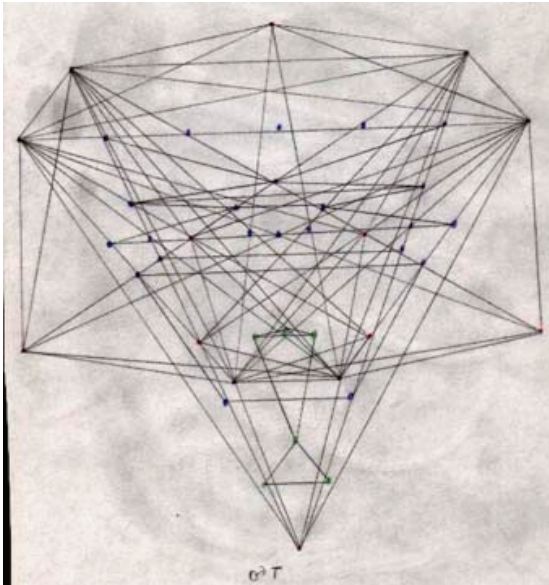

MARTE-TIERRA

Color: Rojo 2 y 5+Verde 1 y 2

El Sistema Digestivo en zona circular Escapular y zona circular de Ala Iliaca-Sacro.

El sistema Digestivo en relación con el Sistema Nervioso Vegetativo. (Eje físico)

Eje de Conciencia: Entradas de Energía, en relación con el Centro Vegetativo.

Eje Mental: La Salud, en relación con Las sustancias.

Eje Kármico: Marte, en relación con La Tierra.

Energías: Entrada de energía Química

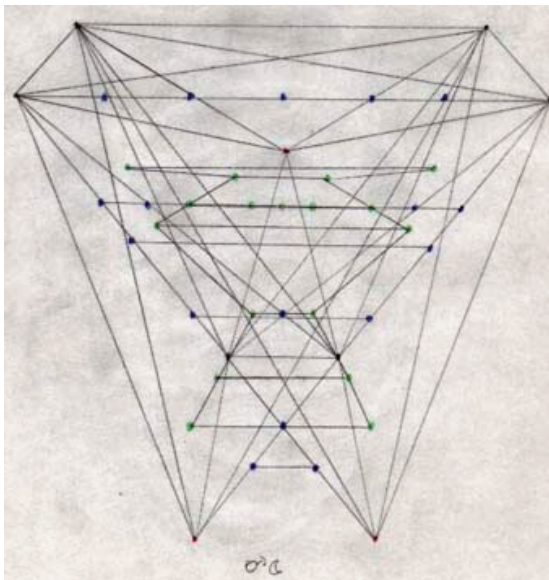

MARTE-LUNA

Color: Rojo 2 y 5+Amarillo1 y 4

El Sistema Digestivo, en zona circular de V. Dorsal 4 zona circular de Coxis.

El Sistema Digestivo, en relación con el Sistema Piel. (Eje Físico)

Eje de Conciencia: Entradas de Energía, en relación con el Centro Emocional Superior.

Eje Mental: La Salud, en relación con La Religión y el Arte

Eje Kármico: Marte, en relación con La Luna.

Energías: Entrada de Energía Eter 2

MARTE-JÚPITER

Color: Rojo 2 y 5+Amarillo 2 y 5

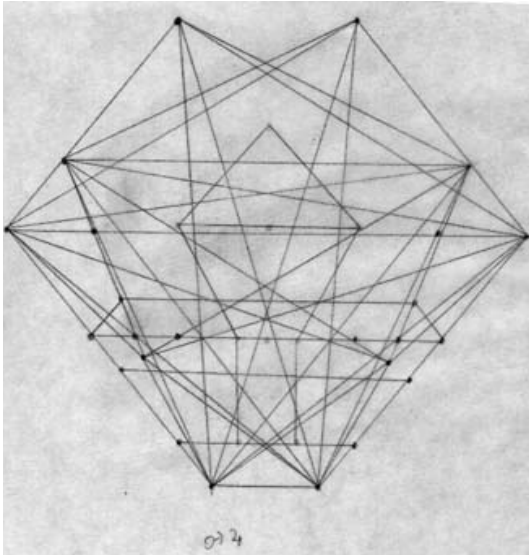

El Sistema Digestivo, en zona circular de V. Dorsal 8 y zona circular de dedo Pulgar de las Manos y zona de Genitales Externos.

El sistema Digestivo, en relación con el Sistema Respiratorio. (Eje Físico)

Eje de Conciencia: Entradas de Energía, en relación con el Centro Emocional.

Eje Mental: La Salud, en relación con la Familia.

Eje Kármico: Marte, en relación con Júpiter.

Energías: Entrada de Energía Magnética

MARTE-QUIRÓN

Color: Rojo 2 y 5+Rojo3 y 6

El Sistema Digestivo, en zona circular de V. Dorsal 10 y zona de Fémur, hasta la Rodilla.

El Sistema Digestivo, en relación con el Sistema Hormonal. (Eje Físico)

Eje de Conciencia: Entradas de energía en relación con el Centro Motriz Superior.

Eje Mental: La Salud, en relación con la Política y grupos sociales

Eje Kármico: Marte, en relación con Quirón.

Energías: Entrada de energía, Eter 1

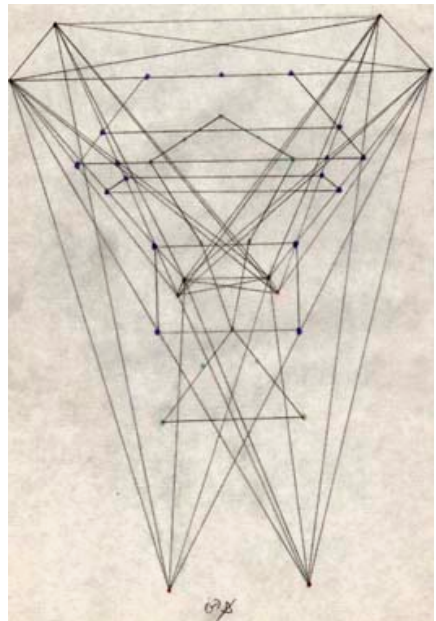

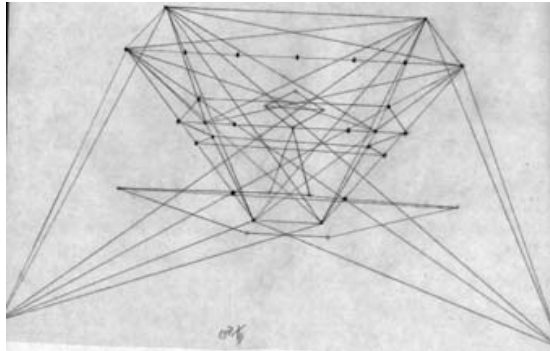

MARTE-SATURNO. Color: Rojo 2 y 5+Azul 2 y 5

El Sistema Digestivo en zona circular de V. Dorsal 11 y Rodillas.
El Sistema Digestivo, en relación con el Sistema Nervioso central. (Eje Físico)

Eje de Conciencia: Entradas de energía en relación con el Centro Intelectual.

Eje Mental: La Salud, en relación con el Trabajo.

Eje Kármico: Marte y Saturno.

Energías: Entrada de E. Eléctrica

MARTE-URANO.

Color: Rojo 2 y 5+Amarillo 3 y 6

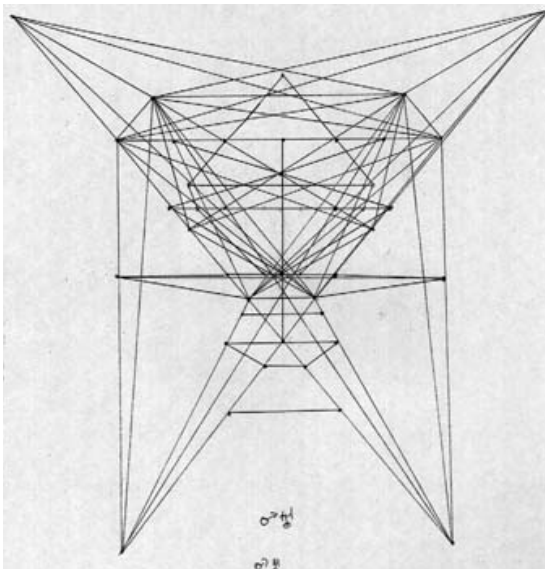

El Sistema Digestivo en zona circular de V. Dorsal 11 y zona circular de Tobillos.

El Sistema Digestivo, en relación con el Sistema Circulatorio. (Eje Físico)

Eje de Conciencia: Entradas de energía, en relación con la Distribución.

Eje Mental. La Salud, en relación al Amor.

Eje Kármico: Marte, en relación con Urano.

Energías: Entrada y Distribución de Energía

MARTE-NEPTUNO

Color: Rojo 2 y 5+Azul 3 y 6

El Sistema Digestivo, en zona circular de V.Dorsal 12 y zona superior de Pies.

El sistema Digestivo, en relación con el sistema Renal. (Eje Físico)

Eje de Conciencia: Entradas de Energía en relación con las Salidas.

Eje Mental: La Salud, en relación con el Dinero.

Energías: Entrada y Salida de Energía

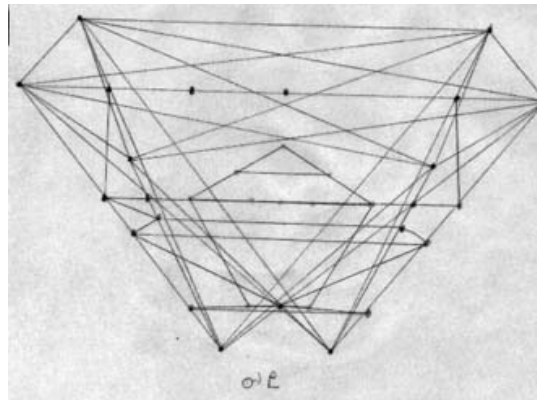
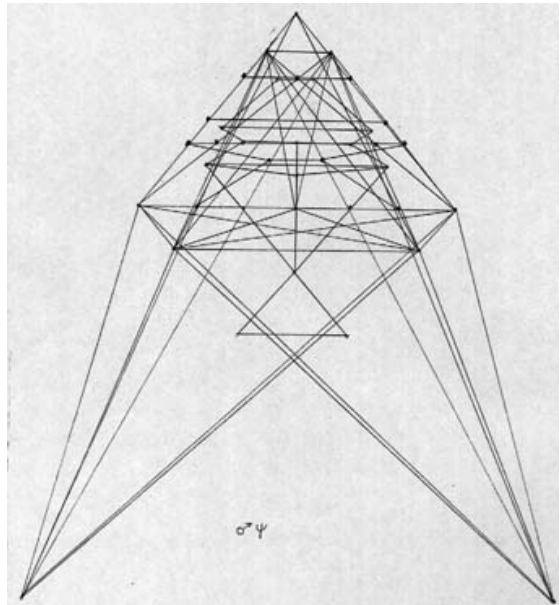

MARTE-PLUTÓN. Color: Rojo 2 y 5+Violeta1 y 2

El Sistema Digestivo, en zona circular de V. Lumbar 2 y zona circular de Plantas de los Pies.

El Sistema Digestivo, en relación con el Sistema Óseo. (Eje Físico)

Eje de Conciencia: Entradas de Energía, en relación con el Centro Instintivo.

Eje Mental: La Salud, en relación con los Hobbys.

Eje Kármico: Marte, en relación con Plutón.

Entradas de Energía Potencial

ESTRUCTURAS - JÚPITER SISTEMA RESPIRATORIO

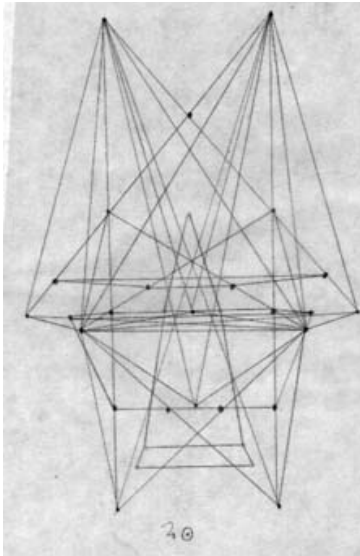

JÚPITER-SOL

Color: Amarillo 2 y 5+Azul1 y 4

El Sistema Respiratorio en la parte alta de la Cabeza y en zona circular de V. Lumbar 3.

El Sistema Respiratorio, en relación con el Sistema Linfático. (Eje Físico)

Eje de Conciencia: El Centro Emocional, en relación con el Centro Intelectual Superior.

Eje Mental: La Familia, en relación con la Acción social.

Eje Kármico: Júpiter en relación con el Sol.

Energía: Magnética y Eter 3

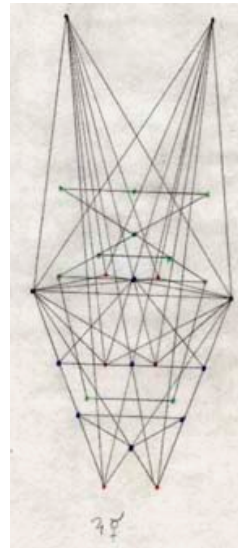

JÚPITER-MERCURIO

Color: Amarillo 2 y 5+Rojo1 y 4

El Sistema Respiratorio en zona circular de los Ojos y zona circular de V. Lumbar 4.

El Sistema Respiratorio, en relación con el Sistema Muscular. (Eje Físico)

Eje de Conciencia: El Centro Emocional, en relación con el Centro Motriz.

Eje Mental: La Familia, en relación con los Amigos.

Eje Kármico: Júpiter, en relación con Mercurio.

Energía: Magnética y Mecánica.

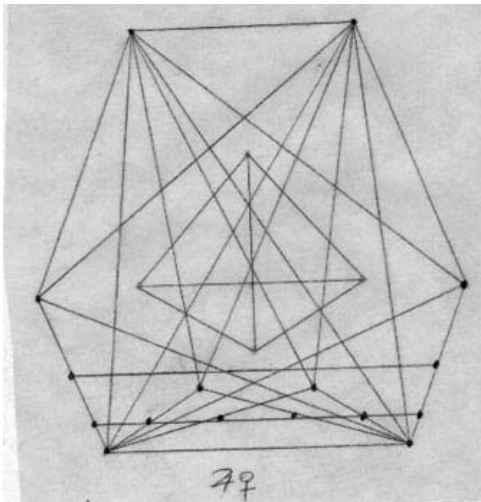

JÚPITER-VENUS

Color: Amarillo 2 y 5+Naranja1 y 2

El Sistema Respiratorio en zona circular de nariz-Boca y zona circular de Ala Iliaca.

El Sistema Respiratorio, en relación con el Sistema Genital. (Eje Físico)

Eje de Conciencia: El Centro Emocional, en relación con el Centro Sexual.

Eje Mental: La Familia, en relación con la Pareja.

Eje Kármico: Júpiter, en relación con Venus.

JÚPITER-TIERRA.

Color: Amarillo 2 y 5+Verde 1 y 2

El Sistema Respiratorio en zona circular de Cuello-Escápula y zona circular de Sacro. El sistema Respiratorio, en relación con el Sistema Nervioso Vegetativo. (Eje Físico).

Eje de Conciencia: El Centro Emocional, en relación con el Centro Vegetativo.

Eje Mental: La Familia, en relación con las Sustancias.

Eje Kármico: Júpiter, en relación con la Tierra.

Energía: Magnética y Química.

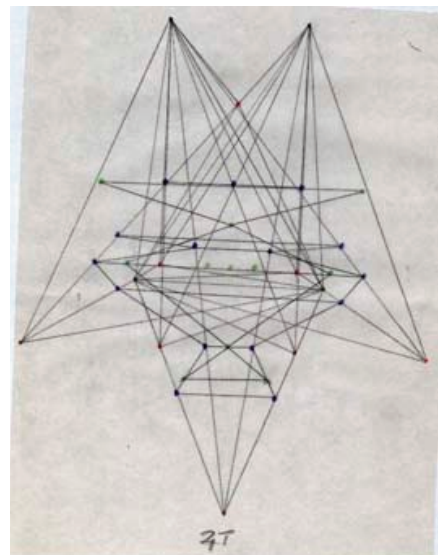

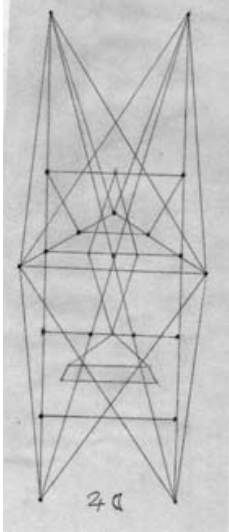

JUPITER-LUNA

Color: Amarillo 2 y 5+Amarillo2 y 4

El Sistema Respiratorio en zona circular de V. Dorsal 4 y zona circular de Coxis.

El sistema Respiratorio, en relación con el sistema Piel. (Eje Físico).

Eje de Concciencia: El Centro Emocional, en relación con el Centro Emocional Superior.

Eje Mental: la Famiia, en relación con la Religión y el Arte

Eje Kármico. Júpiter, en relación con la Luna.

Energía: Magnética y Eter 2

JÚPITER-MARTE

Color: Amarillo 2 y 5+Rojo 2 y 5

El Sistema Respiratorio en zona circular de V. Dorsal 6 y de zona circular de Pubis.

El Sistema Respiratorio, en relación con el Sistema Circulatorio. (Eje Físico).

Eje de Conciencia: El Centro Emocional. en relación con las Entradas de Energía.

Eje Mental: la Familia, en relación con la Salud.

Eje Kármico: Júpiter, en relación con Marte.

Entrada de Energía Magnética

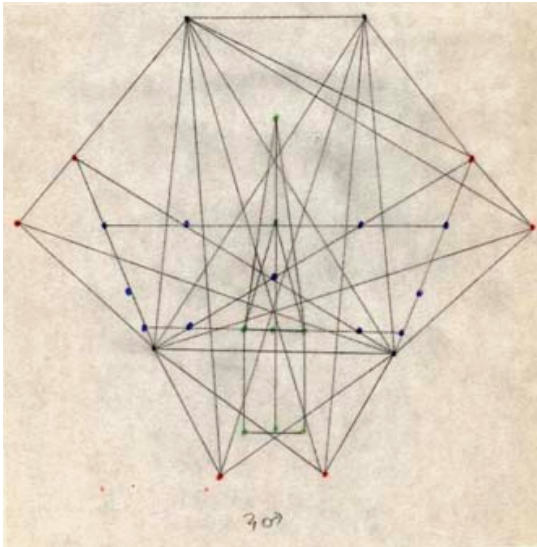

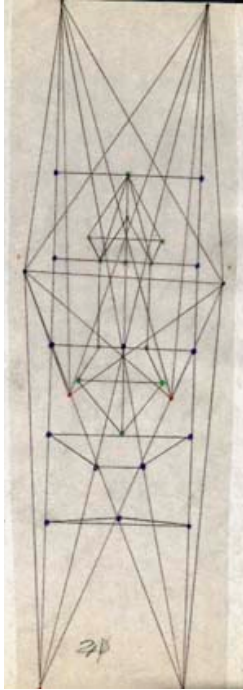

JÚPITER-QUIRÓN

Color: Amarillo 2 y 5+Rojo 3 y 6

El Sistema Respiratorio, en zona circular de V. dorsal 10 y zona de Femur hasta la Rodilla. ((eje Físico).

Eje de Conciencia: El Centro Emocional, en relación con el Centro Motriz Superior.

Eje Mental: La Familia, en relación con la Política.

Eje Kármico: Júpiter, en relación con Quirón.

Energía: Magnética y Éter 1

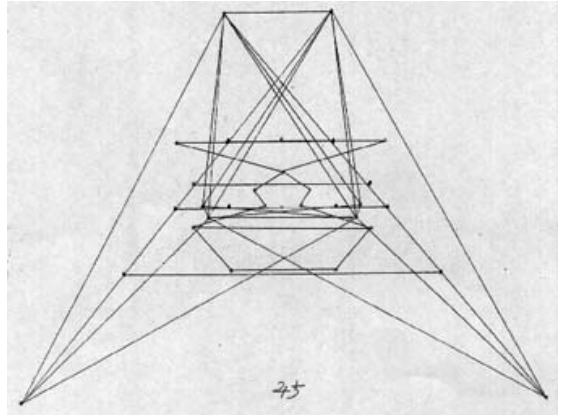

JÚPITER-SATURNO

Color: Amarillo 2 y 5+Azul 2 y 5

El Sistema Respiratorio, en zona circular de V. dorsal 11 y zona de las Rodillas.

El Sistema Respiratorio, en relación ccon el sistema Nervioso Central. (Eje Físico)

Eje de Conciencia: El Centro Emocional, en relación con el Centro Intelectual.

Eje Mental: La Familia, en relación con el Trabajo.

Eje Kármico: Júpiter, en relación con Saturno.

Energía: Magnética y Eléctrica

JÚPITER-URANO

Color: Amarillo 2 y 5+Amarillo 3 y 6

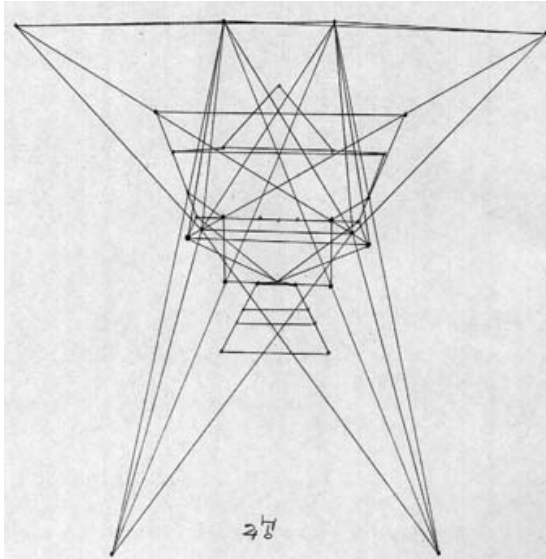

El Sistema Respiratorio, en zonz circular de V. Dorsal 11 y zonz de Tobillos.

El sistema Respiratorio, en relación con el Sistema Circulatorio. (Eje Físico)

Eje de Conciencia: El Centro Emocional, en relación con os Adhesores (Distribuidores de energía).

Eje Mental: La Familia, en relación con los Sentimientos

Eje Kármico: Júpiter, en relación con Urano.

Energía: Distribución de Energía Magnética

JÚPITER-NEPTUNO

Color: Amarillo 2 y 5+Azul 3 y 6

El Sistema Respiratorio en zona circular de V. Dorsal 12 y zona superior de los Pies.

El sistema Respiratorio, en relación con el Sistema Renal.(Eje Físico)

Ej de Conciencia: El Centro Emocional, en relación con los Selectores. (Salida de Energía)

Eje Mental: La Familia, en relación con el Dinero.

Eje Kármico: Júpiter, en relación con Neptuno.

Energía: Salida de Energía Magnética

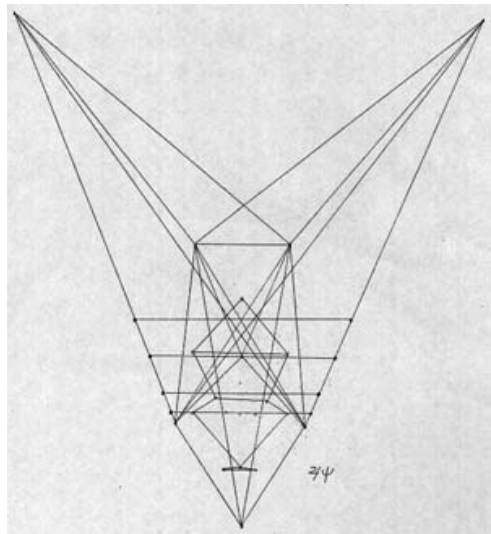

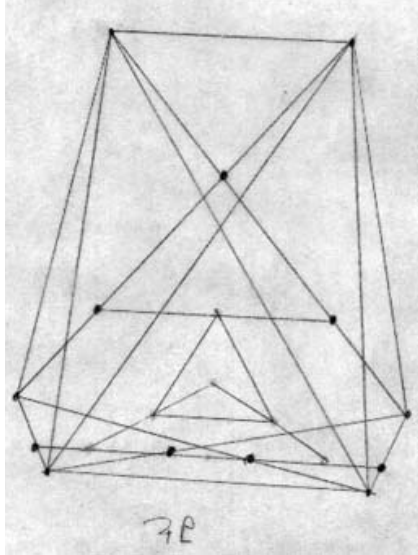

JÚPITER-PLUTÓN

Color: Amarillo 2 y 5+Violeta1 y 2

El Sistema Respiratorio en zona circular de V. Lumbar 2 y en las plantas de los Pies.
El Sistema Respiratorio, en relación con el Sistema Óseo. (Eje Físico)

Eje de Conciencia: El Centro Emocional, en relación con el Centro Instintivo.

Eje Mental: La Familia, en relación con los Hobbys.

Eje Kármico: Júpiter, en relación con Plutón.

Energías: Magnética y Potencial

ESTRUCTURAS - QUIRÓN . SISTEMA HORMONAL

29.

EL PLANETA QUIRON.

719. 22-EL PLANETA QUIRON.

720. El responsable del sistema Hormonal.

721. Quirón, es el planeta que nosotros llamamos desconocido, porque insertado en nuestro modelo ninguna astrología lo considera de importancia.

722. En nuestro modelo es nada más y nada menos que el responsable del funcionamiento HORMONAL.

723. Los temas alegóricos que manejamos en la conciencia, incluido este trabajo dependen de Quirón.

Todo lo que cursa como **tema**, en nuestra conciencia, encuentra en este planeta su explicación. Es tan fundamental **la hormona** en la planificación psíquica, que cualquier desarreglo en esta dirección, nos deja con unos temas que no pueden ser procesados en el medio que nos rodea, de aquí sufrimientos sin fin, y de aquí **junto con el Sistema Nervioso Vegetativo, las dos grandes claves del funcionamiento Psíquico de los humanóides.**

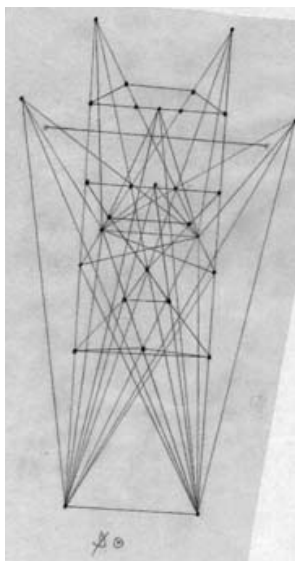

QUIRÓN-SOL

Color. Rojos 3 y 6-Azul 1 y 4

El Sistema Hormonal en zona circular de la parte alta de la Cabeza y zona circular de V. Lumbar 3.

El Sistema Hormonal, en relación con el sistema Linfático.

(Eje Físico).

Eje de Conciencia: El Centro Motriz Superior, en relación con el Centro Intelectual Superior.

Eje Mental: La Política, en relación con la Acción Social.

Eje Kármico: El Planeta Quirón, en relación con el Sol.

Energía: Eter 1 y Eter 3

QUIRÓN-VENUS

Color: Rojo 3 y 6-Naranja 1 y 2

El Sistema Hormonal en zona circular de Nariz-Boca y zona circular de Ala Iliaca.
El sistema Hormonal, en relación con el Sistema Genital. (Eje Físico)

Eje de Conciencia: El Centro Motriz Superior, en relación con el Centro Sexual.

Eje Mental: La Política, en relación con la Pareja.

Eje kármico: El planeta Quirón, en relación con Venus.

Energías: Eter 1 y Térmica.

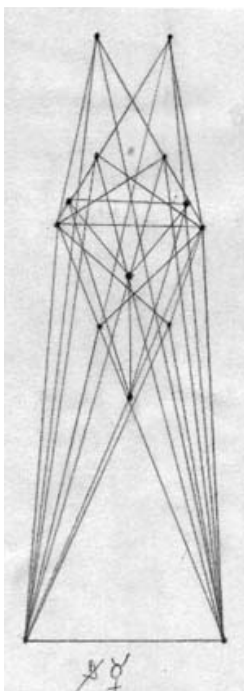
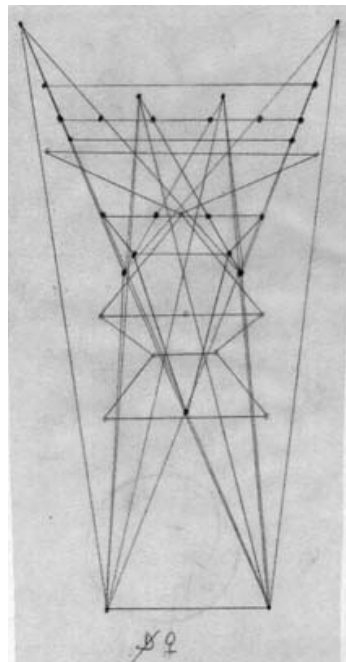

QUIRÓN-MERCURIO

Color: Rojo 3 y 6-Rojo 1 y 4.

El Sistema Hormonal, en relación con el sistema Muscular. (Eje Físico.)

Eje de Conciencia: El Centro Motriz Superior, en relación con el centro Motriz.

Eje Mental: La Política, en relación con los Amigos.

Eje Kármico: El planeta Quirón, en relación con Mercurio.

Energías: Eter 1 y Mecánica

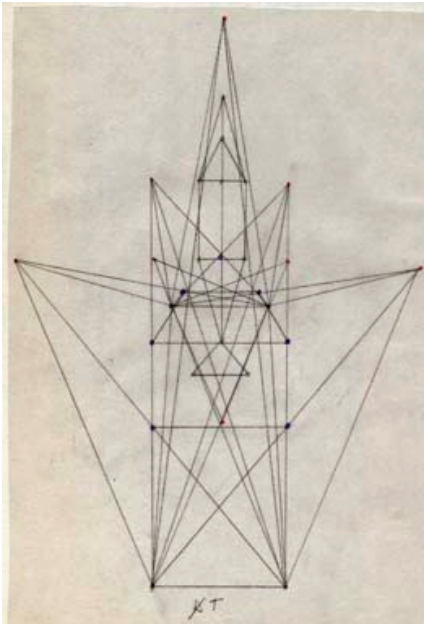

QUIRÓN-TIERRA

Color: Rojo 3 y 6-Verde1 y2.

El Sistema Hormonal en zona circular de Escápula y zona circular de Sacro.
El sistema Hormonal, en relación con el Sistema Nervioso Vegetativo. (Eje Físico)

Eje de Conciencia: El Centro Motriz Superior, en relación con el Centro Vegetativo.

Eje Mental: La Política, en relación con las Sustancias.

Eje Kármico: El Planeta Quirón, en relación con La Tierra.

Energías: Eter 1 y Química.

QUIRÓN-LUNA

Color: Rojo 3 y 6+Amarillo1 y 4

El sistema Hormonal, en zona circular de V. Dorsal 4 y zona circular de Coxis. (Eje Físico)

Eje de Conciencia: El Centro Motriz Superior, en relación con el Centro Emocional Superior.

Eje Mental: la Política, en relación con la Religión y el Arte.

Eje Kármico: El planeta Quirón, en relación con la Luna.

Energías: Eter 1 y Eter 2

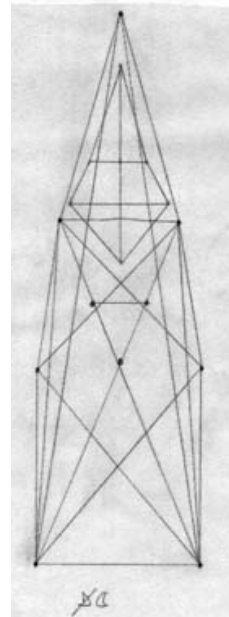

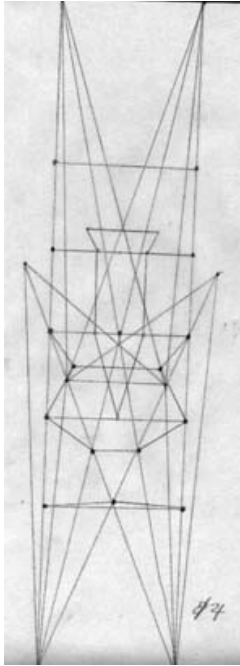

QUIRÓN-JÚPITER

Color: Rojo 3 y6+Amarillo2 y 5.

El sistema Hormonal, en zona circular de V. Dorsal 8 y zona circular de Genitales Externos y dedos Pulgar de las manos. (Eje Físico)

Eje de Conciencia: El Centro Motriz Superior, en relación con el Centro Emocional.

Eje Mental: La Política, en relación con la Familia.

Eje Kármico: El planeta Quirón, en relación con Júpiter.

Energías: Eter 1 y Magnética

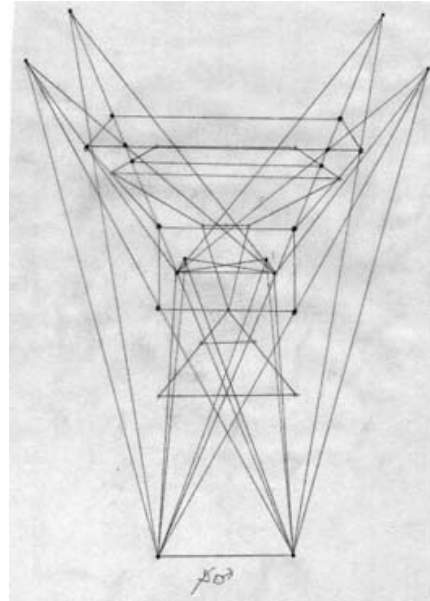

QUIRÓN-MARTE

Color: Rojo3 y 6+Rojo 2 y 5.

El Sistema Hormonal, en zona circular de V. Dorsal 6 y zona circular de Pubis. (Eje Físico).

Eje de Conciencia: El Centro Motriz Superior, en relación con los Elevadores (Entradas de Energía).

Eje Mental: La Política, en relación con la Salud.

Eje Kármico: El planete Quirón, en relación con Marte.

Energías: Entradas de Energía, Eter 1

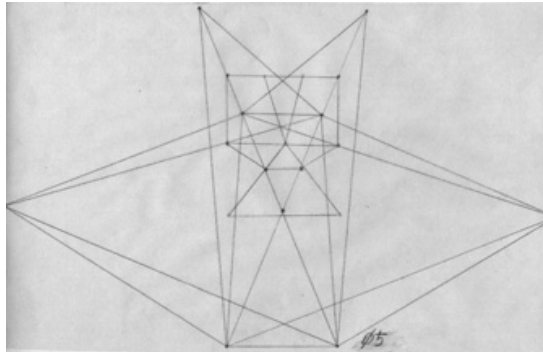

QUIRÓN-SATURNO

Color: Rojo3 y 6+Azul2 y 5

El Sistema Hormonal en zona circular de V. Dorsal 10-11 y zona circular de Femur-Rodilla.

El sistema Hormonal, en relación con el Sistema Nervioso Central. (Eje Físico)

Eje de Conciencia: El Centro Motriz Superior, en relación con el Centro Intelectual.

Eje Mental: La Política, en relación con el Trabajo.

Eje Kármico: El planeta Qurón, en relación con Saturno.

Energías: Eter 1 y eléctrica

QUIRÓN-URANO

Color:Rojo 3 y 6+Amarillo3 y 6

El Sistema Hormonal en zona circular de V. Dorsal 11 y zona circular de Tobillos.

El Sistema Hormonal, en relación con el Sistema Circulatorio. (Eje Físico).

Eje de Conciencia: El Centro Motriz superior, en relación con los Adhesores (distribuidores de Energía).

Eje Mental: La Política, en relación con el Amor.

Eje Kármico: El planeta Quirón, en relación con Urano.

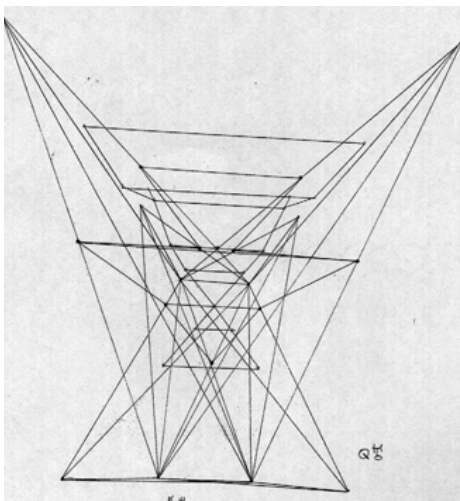

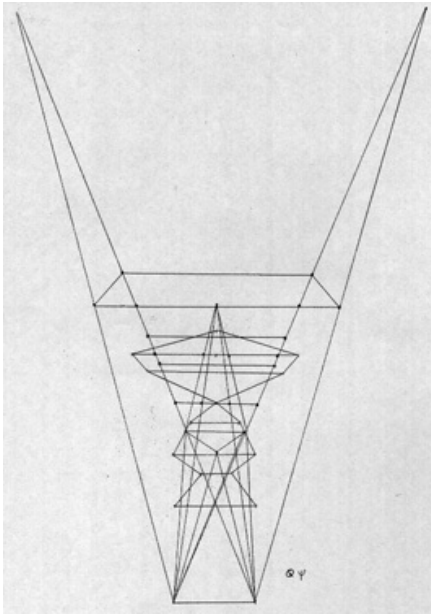

QUIRÓN-NEPTUNO

Color: Rojo 3 y 6+Azul 3 y 6.

El Sistema Hormonal, en zona circular de V. Dorsal 12 y zona superior de los Pies.
El sistema Hormonal, en relación con el Sistema Renal. (Eje Físico)

Eje de Conciencia: El Centro Motriz superior, en relación con los selectores (Salida de Energía).

Eje Metal: la Política, en relación con el Dinero.

Eje Kármico: El planeta Quirón, en relación con Neptuno.

Energías: Salida de Energía Eter 1

QUIRÓN-PLUTÓN

Color: Rojo 3 y 6+Violeta 1 y 2

El Sistema Hormonal en zona circular de V. Lumbar 2 y plantas de los Pies.
El Sistema Hormonal, en relación con el Sistema Óseo.(eje físico).

Eje de Conciencia: El Centro Motriz Superior, en relación con el Centro Instintivo.

Eje Mental: La Política, en relación con los Hobbys.

Eje Kármico: Qurón, en relación con Plutón.

Energías: Eter 1 y Potencial.

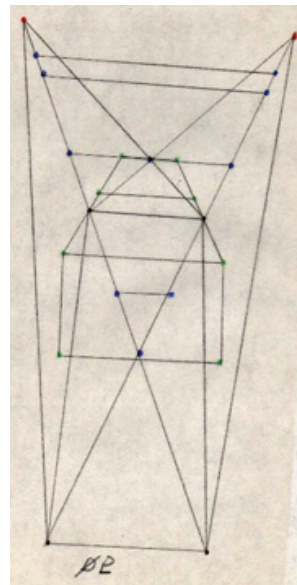

ESTRUCTURAS - SATURNO SISTEMA NERVIOSO CENTRAL

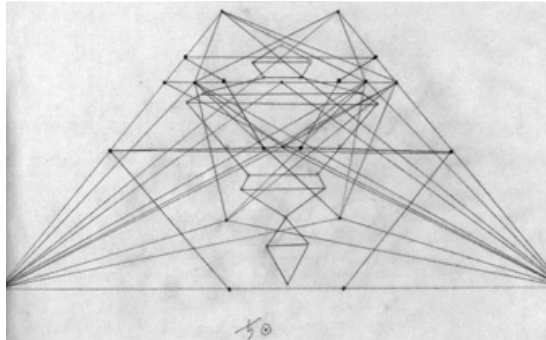

SATURNO-SOL

Color: Azul 2 y 5+Azul 1y 4

El Sistema Nervioso Central, en zona circular de la parte alta de la Cabeza y zona circular de la V. Lumbar 3. El S. N. Central, en relación con el S. Linfático (Eje Físico)

Eje de Conciencia: El Centro Intelectual, en relación con el Centro Intelectual Superior.

Eje Mental: El Trabajo, en relación con la Acción Social.

Eje Kármico: Saturno en relación con el Sol
Energía Eléctrica y Eter 3

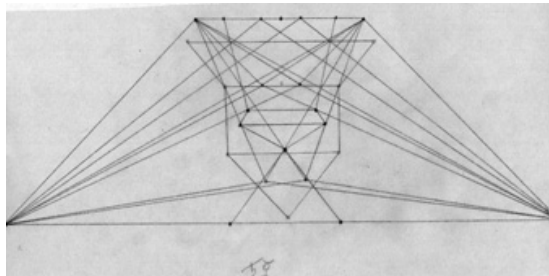

SATURNO-MERCURIO

Color: Azul 2 y 5+Rojo 1 y 4

El S. Nervioso Central, en zona circular de ojos y zona circular de V. Lumbar 4.
El S. N. Central, en relación con el Sistema Muscular. (Eje Físico)

Eje de Conciencia: El Centro Intelectual, en relación con el Centro Motriz.

Eje Mental: El Trabajo, en relación con los Amigos.

Eje Kármico: Saturno, en relación con Mercurio.
Energía: Eléctrica y Mecánica

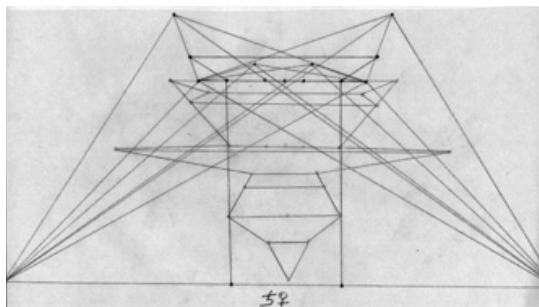

SATURNO-VENUS. Color: Azul 2 y 5+Naranja 1 y 2

El Sistema Nervioso Central, en zona circular de Nariz-Boca y zona circular de V. Lumbar 5-Fosa liaca.

El Sistema Nervioso Central en relación con el Sistema Genital.

Eje de Conciencia: El Centro Intelectual, en relación con el Centro Sexual.

Eje Mental: El Trabajo, en relación con los Amigos.

Eje Kármico: Saturno, en relación con Venus.

Energías: Eléctrica y Térmica

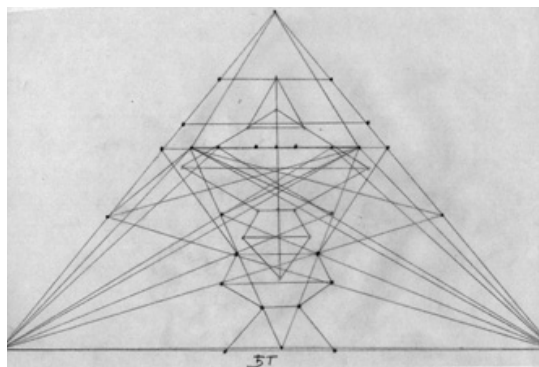

SATURNO-TIERRA. Color: Azul 2 y 5+Verde 1 y2

El S. Nervioso Central en zona circular de Escápula y Sacro.

El S.N. Central, en relación con el S.N. Vegetativo. (Eje físico).

Eje de Conciencia: El Centro Intelectual, en relación con el Centro Vegetativo.

Eje Mental: El Trabajo, en relación con las Sustancias.

Eje Kármico: Saturno, en relación con la Tierra.

Energías: Eléctrica y Química

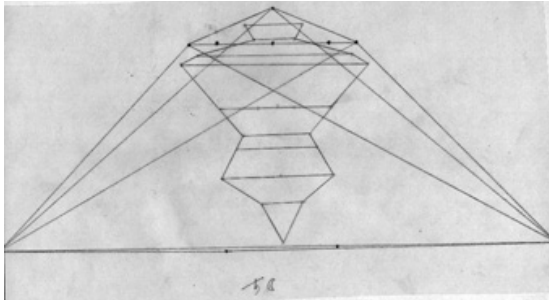

SATURNO-LUNA.

Color: Azul 2 y 5+Amarillo 1 y 4.

El sistema Nervioso Central, en zona circular de V. Dorsal 4 y zona circular de Coxis.

El sistema Nervioso Central, en relación con la Piel. (Eje Físico)

Eje de Conciencia: El Centro Intelectual, en relación con el centro Emocional Superior.

Eje Mental: El Trabajo, en relación con la Religión y el Arte.

Eje Kármico: Saturno, en relación con la Luna.

SATURNO-MARTE.

Color: Azul 2 y 5+Rojo2 y 5

El Sistema Nervioso Central, en zona circular de V. Dorsal 6 y zona circular de Pubis.

El sistema Nervioso Central, en relación con el sistema Digestivo (Eje Físico)

Eje de Conciencia: El Centro Intelectual, en relación con los elevadores (entradas de Energía)

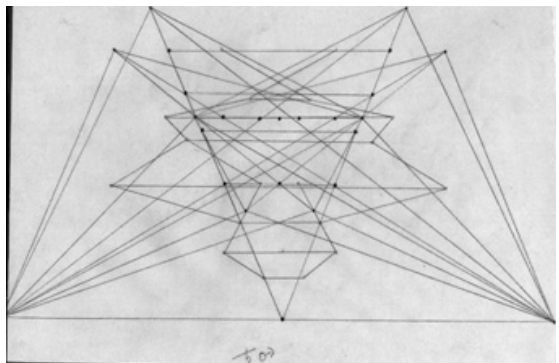

Eje Mental: El trabajo, en relación con la Salud.

Eje Kármico: Saturno, en relación con Marte. Energías: Entradas de E. Eléctrica.

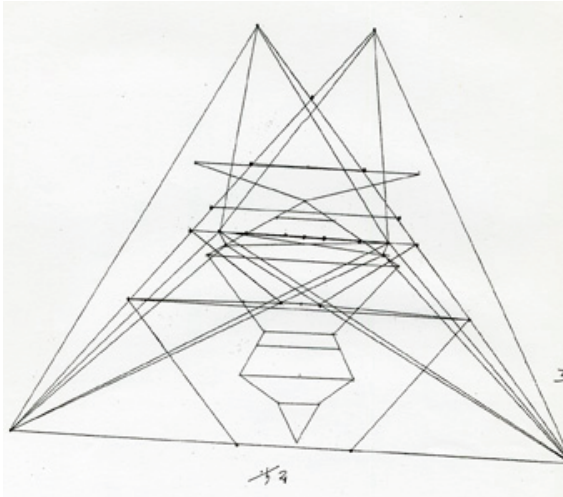

SATURNO-JÚPITER

Color: Azul 2 y 5+Amarillo 2 y 5.

El Sistema Nervioso Central, en zona circular de V. Dorsal 8 y zona circular de Genitales Externos y dedos Pulgares de las Manos.

El Sistema Nervioso Central, en relación con el Sistema Respiratorio. (Eje Físico)

Eje de Conciencia: El Centro Intelectual, en relación con el Centro Emocional.

Eje Mental: El Trabajo, en relación con la Familia.

Eje Kármico: Saturno, en relación con Júpiter.

Energías: Eléctrica y Magnética.

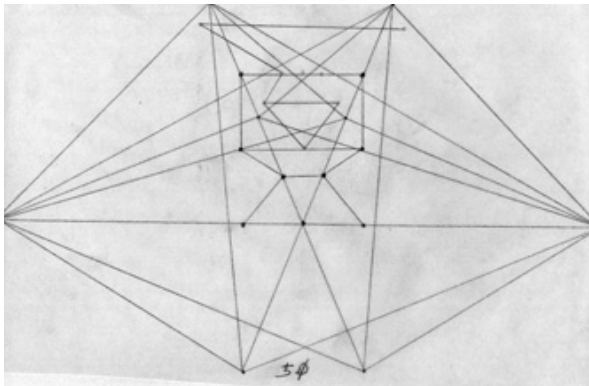

SATURNO-QUIRÓN

Color: Azul 2 y 5+Rojo 3 y 6.

El Sistema Nervioso Central en zona circular de V. Dorsal 10-11 y zona circular de Femur hasta debajo de la Rodilla.

El Sistema Nervioso Central, en relación con el Sistema Hormonal. (Eje Físico).

Eje de Conciencia: El Centro Intelectual, en relación con el Centro Motriz Superior.

Eje Mental: El Trabajo, en relación con la Política.

Ej Kármico: Saturno, en relación con Quirón.

Energías: Eléctrica y Eter 1

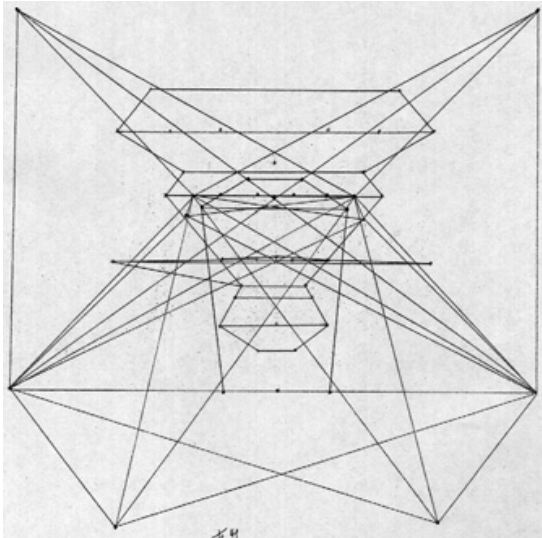

Eje Kármico: Saturno en relación con Urano.

Energías: Distribución de E. Eléctrica

SATURNO-URANO

Color: Azul 2 y 5+Amarillo 3 y 6

El Sistema Nervioso Central en zona circular de V. Dorsal 11 y zona circular de Tobillos.

El sistema Nervioso Central, en relación con el Sistema Circulatorio. (Eje Físico)

Eje de Conciencia: El Centro Intelectual, en relación con los adhesores (Distribuidores de energía).

Eje Mental: El Trabajo, en relación con los Sentimientos

SATURNO-NEPTUNO

Color: Azul 2 y 5+Azul 3 y 6

El Sistema Nervioso Central, en zona circular de V. Dorsal 12 y zona superior de los Pies.

El Sistema Nervioso Central, en relación con el Sistema Renal. (Eje Físico)

Eje de Conciencia: El Centro Intelectual, en relación con los Selectores (Salida de energía).

Eje Mental: El Trabajo en relación al Dinero.

Eje Kármico: Saturno, en relación con Neptuno.

Energías: Salida de E. Eléctrica

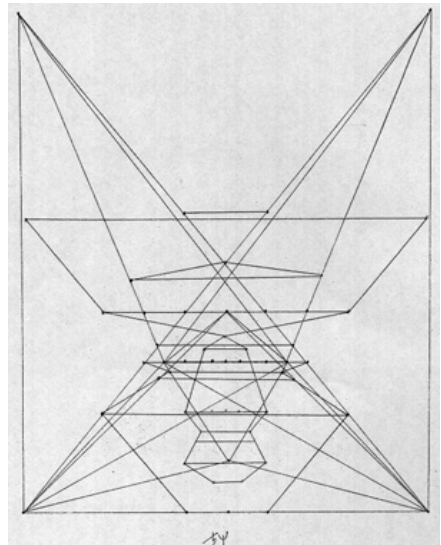

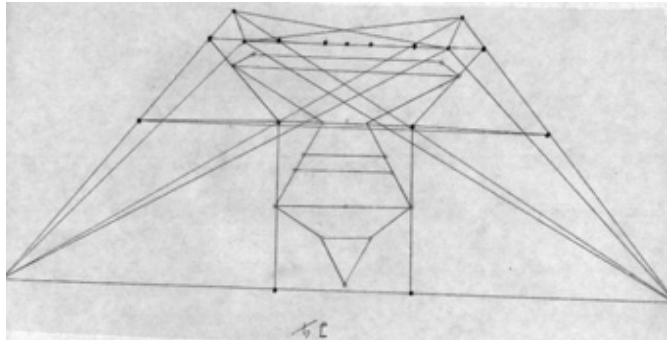

SATURNO-PLUTÓN

Color: Azul 2 y 5+Violeta1 y 2

El Sistema Nervioso Central en zona circular de V. Lumbar 2 y zona de planta de los Pies

El Sistema Nervioso Central, en relación con el Sistema Óseo. (Eje Físico).

Eje de Conciencia: El Centro Intelectual, en relación con el Centro Instintivo.

Eje Mental: El Trabajo, en relación con los Hobbys.

Eje Kármico: Saturno, en relación con Plutón

Energías: Eléctrica y Potencial

ESTRUCTURA S - URANO SISTEMA CIRCULATORIO

URANO-SOL

Color: Amarillo 3 y 6+Azul 1 y 4.

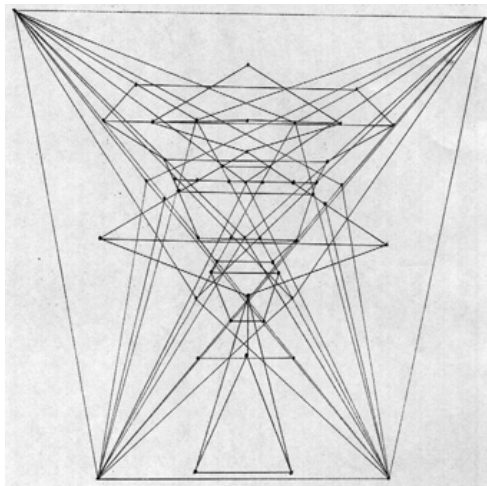

El Sistema Circulatorio en zona circular superior de la cabeza y zona circular de V. Lumbar 3.

El Sistema Circulatorio relacionado con el Sistema Linfático.

Eje Psíquico: Distribuidores de Energía en el Centro Intelectual Superior.

Eje Social: Los Sentimientos, aplicados en la Acción Social.

Eje Karmico: Urano y Sol Planetas.

Energía: El Eter 3 en Distribución.

URANO-MERCURIO

Color: Amarillo 3 y 6+Rojo 1 y 4.

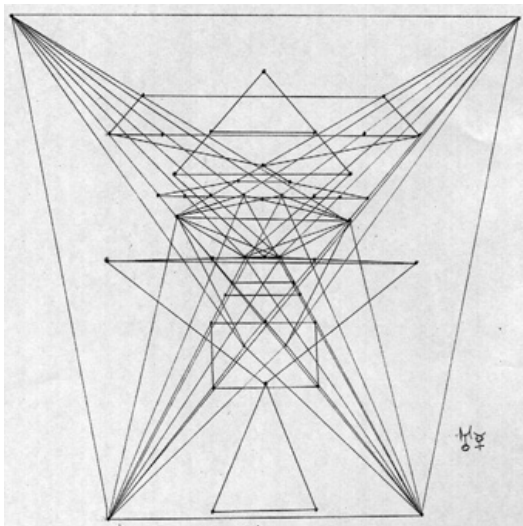

El Sistema Circulatorio en zona circular de los Ojos y zona circular de V. Lumbar 4.

Sistema Circulatorio relacionado con Sistema Muscular.(Eje Físico)

Eje Psíquico: Distribución de Energía en el Centro Motriz.

Eje Mental o Social: El Amor en relación con los Amigos.

Eje Karmico: Urano y Mercurio planetas.

Energías: Mecánica, en Distribución

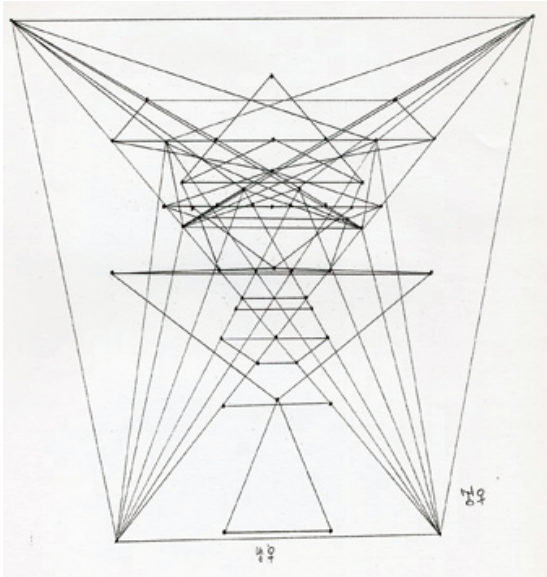

URANO-VENUS

Color: Amarillo 3 y 6+Naranja1 y 2

El Sistema Circulatorio en zona circular de Nariz-Boca y zona circular de Ala Iliaca.

El Sistema Circulatorio en relación con el Sistema Genital.(Eje Físico)

Eje Psíquico: Distribuidores de Energía en el Centro Sexual.

Eje Social o Mental: El Amor en la Pareja.

Eje Kármico: Urano y Venus , planetas en relación.

Energía: Distribución de Energía Térmica

URANO-TIERRA

Color: Amarillo 3 y 6+Verde 1 y 2.

El Sistema Circulatorio en zona circular de Escápula y y zona circular de Sacro.

El Sistema Circulatorio en relación con el Sistema Nervioso Vegetativo.(Eje Físico)

Eje Psíquico o de Conciencia: Distribuidores de Energía en el Centro Vegetativo.

Eje Mental o Social: El Amor en relación a las Sustancias.

Eje Kármico: Relación entre Urano y La Tierra planetas.

Energía: E. Química en Distribución

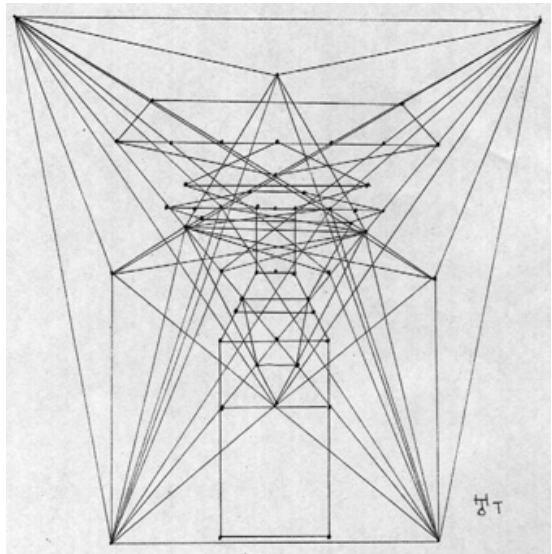

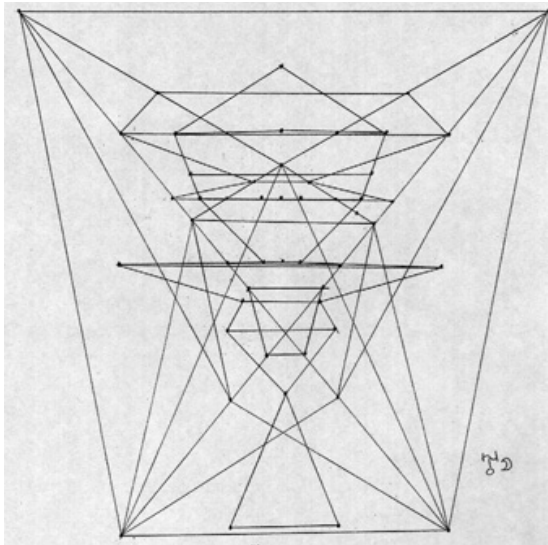

URAO-LUNA

Color: Amarillo 3 y 6+Amarillo 1 y 4.

El Sistema Circulatorio en zona circular de V. Dorsal 4 y zona circular de Coxis.

El Sistema Circulatorio en relación con el Sistema Piel. (Eje Físico)

Eje de Conciencia o Psíquico: Distribuidores de Energía en la Piel.

Eje Mental o Social: El Amor en relación con la Religión o el Arte.

Eje Cósmico: Urano y la Luna en relación planetaria.

Energía: Éter 2 en Distribución

URANO-MARTE

Color: Amarillo 3 y 6+Rojo2 y 5

El Sistema Circulatorio en zona circular de V. Dorsal 6 y zona circular de Pubis.

El Sistema Circulatorio en relación con el Sistema Digestivo. (Eje físico)

Eje de Conciencia o Psíquico: Distribuidores y entradas de Energía en relación.

Eje Mental o Social: Los Sentimientos en relación con la Salud.

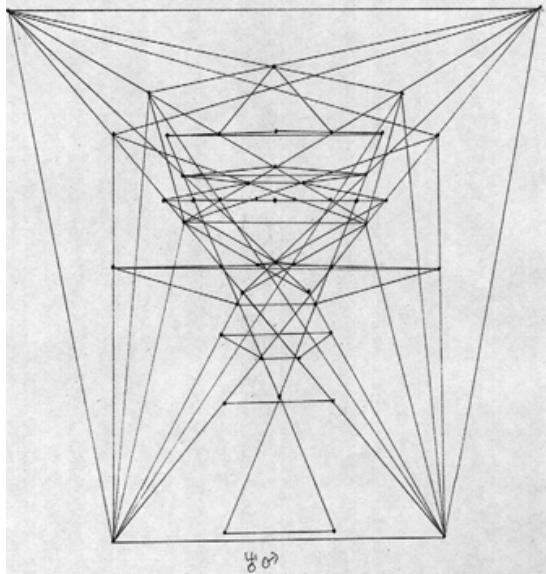

Eje Kármico: Urano y Marte planetas en relación.

Energías: Entadas y Distribución de Energías.

URANO-JÚPITER

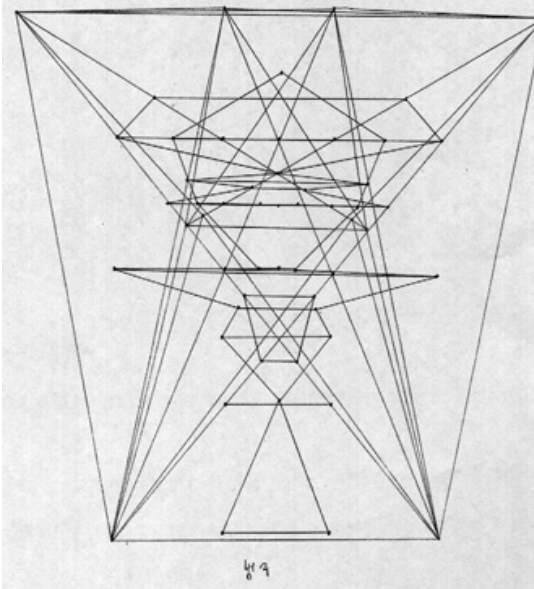

Color: Amarillo 3 y 6+Amarillo 2 y 5.

El Sistema Circulatorio en zona circular de V. Dorsal 8 y zona circular de Genitales externos.

El Sistema Circulatorio en relación con el Sistema Respiratorio (Eje Físico)

Eje de Conciencia: Distribución de Energía en el Centro Emocional.

Eje Mental: El Amor en relación con la Familia.

Eje Cósmico: Urano y Júpiter planetas en relación.

Energías: E. Magnética en Distribución

URANO-QUIRÓN

Color: Amarillo 3 y 6+Rojo 3 y 6.

El Sistema Circulatorio en zona circular de V. Dorsal 9-10 y zona circular de Fémur hasta la Rodilla.

El Sistema Circulatorio en relación con el Sistema Hormonal (Eje Físico)

Eje de Conciencia: Distribución de Energía en el Centro Motriz Superior.

Eje Mental: Los Sentimientos en relación con la Política.

Eje Kármico: Urano y Quirón planetas en relación.

Energías: Eter 1, en Distribución

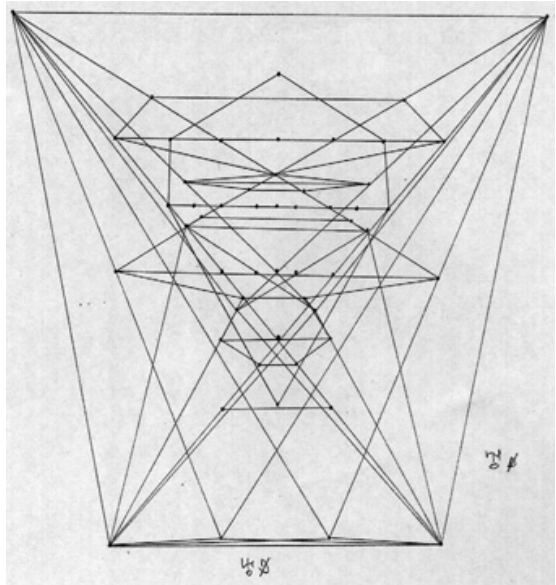

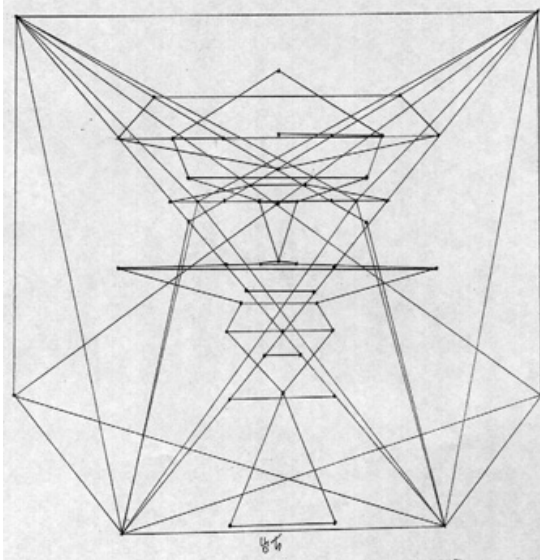

URANO-SATURNO

Color: Amarillo 3 y 6+Azul 2 y 5.

El Sistema Circulatorio en zona circular de V. Dorsal 11 y zona circular de Rodillas.

El Sistema Circulatorio en relación con el Sistema Nervioso Central. (Eje Físico)

Eje de Conciencia: Distribución de Energía en el Centro Intelectual.

Eje Social: Los Sentimientos manifestado en el Trabajo.

Eje Kármico: Urano y Saturno planetas en relación.

Energías: Eléctrica, en Distribución

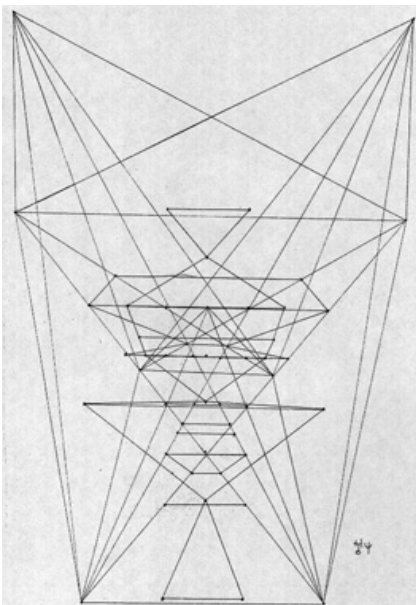

URANO-NEPTUNO

Color: Amarillo 3 y 6+Azul 3 y 6

El Sistema Circulatorio en zona circular de V. Dorsal 11 y 12 y zona circular de Tobillos y parte superior del Pie.

Eje Psíquico: Distribución y Salida de Energía.

Eje Social: Los Sentimientos manifestados en el Dinero.

Eje Kármico: Urano y Neptuno

Energías: Distribución y Salidas

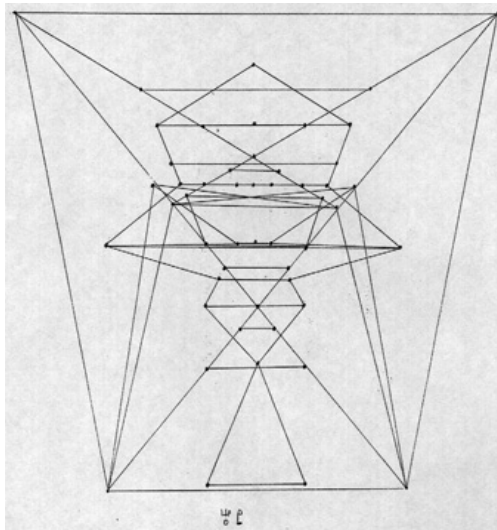

URANO-PLUTÓN

Color: Amarillo 3 y 6+Violeta 1 y 2

El Sistema Circulatorio en zona circular de V. Lumbar 2 y zona de plantas de los Pies.

El Sistema Circulatorio en relación con el Sistema Óseo (Eje Físico)

Eje de Conciencia: Distribución de Energía en el Centro Instintivo.

Eje Mental: Los Sentimientos manifestados en relación con los Hobbys.

Eje Kármico: Urano y Plutón, planetas en relación.

Energías: Potencial, en Distribución

ESTRUCTURAS - NEPTUNO . SALIDA DE ENERGÍA

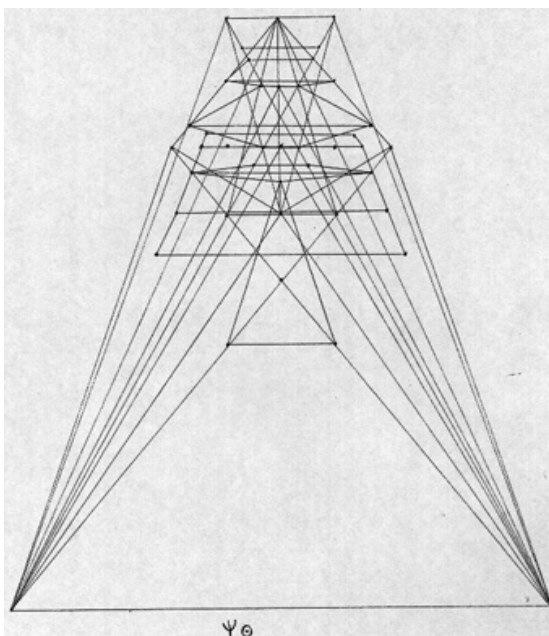

NEPTUNO-SOL

Color: Azul 3 y 6+Azul 1 y 4

El S. Renal en zona circular superior de la Cabeza y y zona circular de V. Lumbar 3.

El Sistema Renal en relación con el Sistema Linfático. (eje Físico)

Eje de Conciencia: La Salidas de Energía en el Centro Intelectual Superior

Eje Mental o Social: Los Discursos Lógicos

Eje Karmico: Relación ente Neptuno y Sol (planetas)

Energías: Salida de Eter 3

NEPTUNO-MERCURIO

Color: Azul 3 y 6+Rojo 1 y 4

El S. Renal, en zona circular de los Ojos y zona circular de V. Lumbar 4.

El Sistema Renal en relación con el Sistema Muscular. (Eje Físico)

Eje de Conciencia: Las Salidas de Energía o Selestores. en el Centro Motriz

Eje Mental: La Energía dirigida hacia el movimiento

Eje Karmico: Relaciones entre Neptuno y Mercurio planetas.

Energías: Salida de Energía Mecánica.

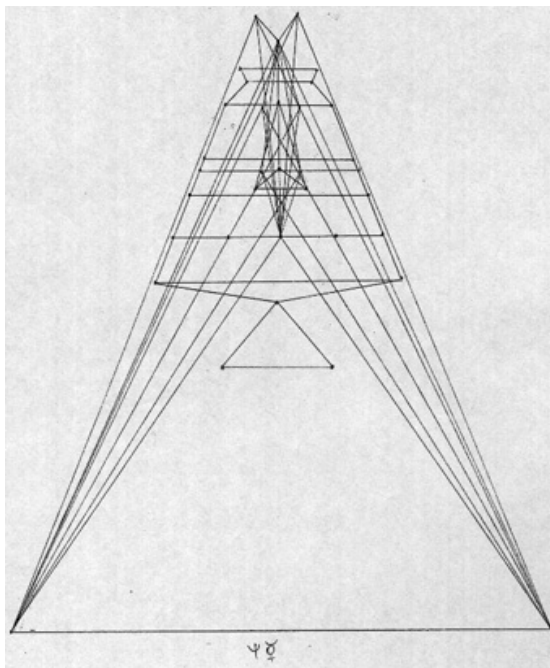

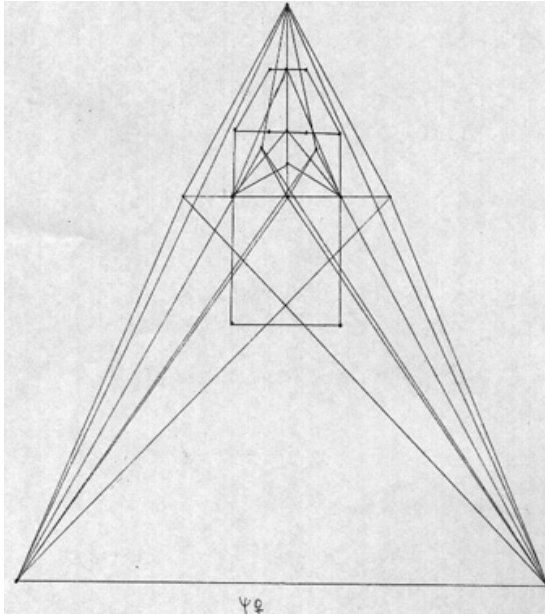

NEPTUNO-VENUS

Color: Azul 3 y 6+Naranja 1 y 2

El Sistema Renal en zona circular de Nariz-Boca y zona circular de Ala Iliaca.

El Sistema Renal en relación con el Sistema Genital (Eje Físico)

Eje de Conciencia: Las Salidas de Energía en el Centro Sexual.

Eje Mental: La Energía dirigida hacia la Pareja.

Eje Kármico: Relaciones entre Neptuno y Venus, planetas.

Energías: Salida de Energía Térmica

NEPTUNO-TIERRA

Color: Azul 3 y 6+Verde 1 y 2.

El Sistema Renal, en zona circular de Cuello-Escápula y zona circular de Sacro.

El Sistema Renal en relación con el Sistema Nervioso Vegetativo. (Eje Físico)

Eje de Conciencia o Psíquico:Salida de Energía en el Centro Vegetativo.

Eje Mental: La Energía dirigida hacia las Sustancias.

Eje Kármico: Relaciones entre Neptuno y La Tierra, planetas

Energías: Salida de Energía Química

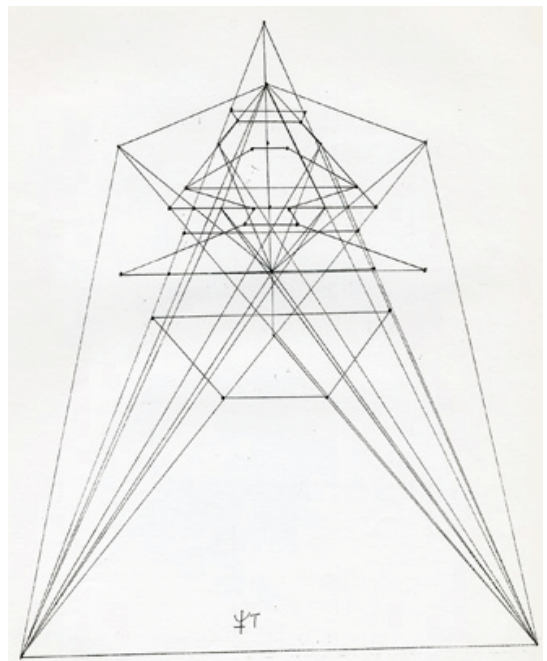

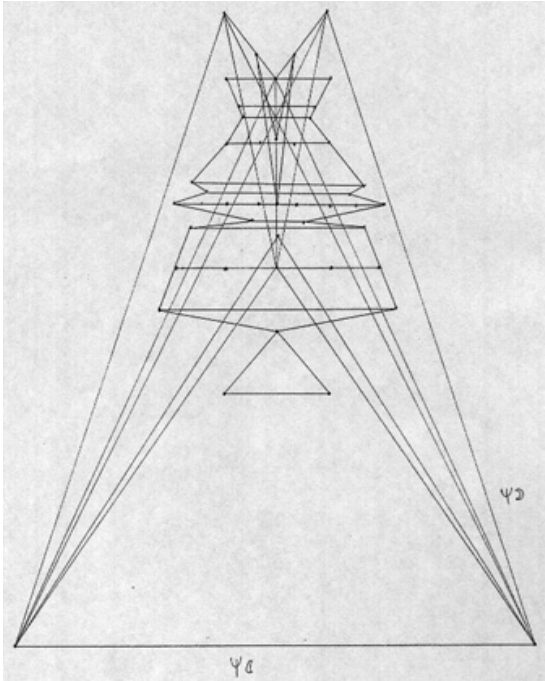

NEPTUNO-LUNA

Color: Azul 3 y 6+Amarillo 1 y 4

El sistema Renal, en zona circular de V. Dorsal 4 y zona circular de Coxis.

El Sistema Renal en relación con el SSistema Piel. (Eje Físico)

Eje de Conciencia: Salida de Energía en el Centro Emocional Superior.

Eje Mental: La Energía deirigida hacia los aspectos Religiosos o hacia el Arte.

Eje Kármico: Neptuno y la Luna en relación planetaria.

Energías: Salida de Energía, de Eter 2.

NEPTUNO MARTE

Color: Azul 3 y 6+-Rojo 2 y 5.

El Sistema Renal, en zona circular de V. Dorsal 6 y zona circular de Pubis.

El sistema renal en relación con el sistema Digestivo. (Eje Físico)

Eje de Conciencia: Salidas y Entradas de Energía en relación.

Eje Mental: La Energía dirigida hacia la Salud en general.

Eje Karmico: Relación entre Neptuno y Saturno, planetas.

Energías: Salidas y Entradas de Energías

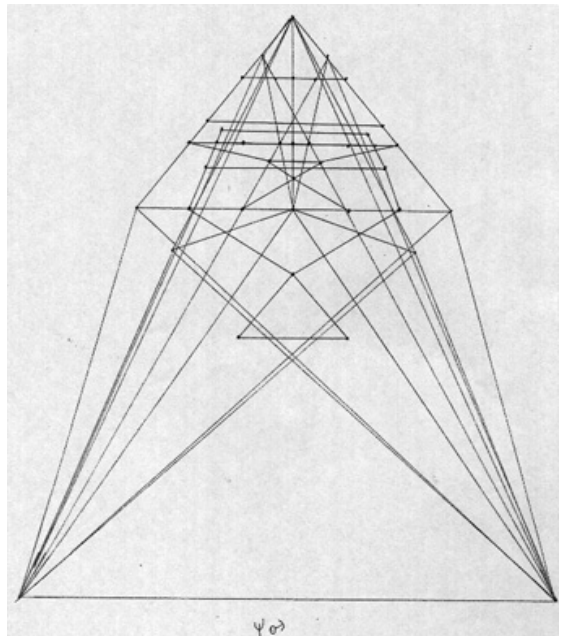

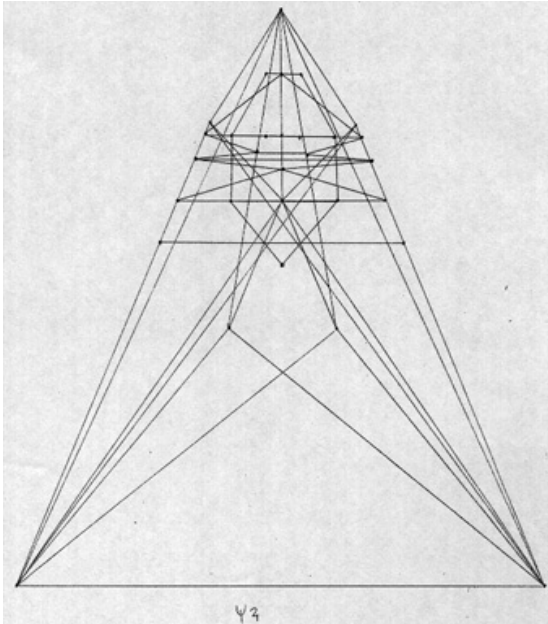

NEPTUNO-JÚPITER

Color: Azul 3 y 6+Amarillo 2 y 5.

El Sistema Renal, en zona circular de V. Dorsal 8 y zona circular de Genitales Externos y dedo Pulgar de las manos.

El Sistema Renal en relación con el Sistema Respiratorio. (eje Físico)

Eje de Conciencia: Salidas de Energía en el Centro Emocional.

Eje Mental o Social: La Energía dirigida hacia la Familia en particular.

Eje Kármico: Relación entre Neptuno y Júpiter, planetas.

Energías: Salida de energía Magnética.

NEPTUNO-QUIRÓN

Color: Azul 3 y 6+Rojo 3 y 6.

El sistema Renal, en zona circular de V. Dorsal 10 y zona circular de Femur hasta la Rodilla.

El Sistema Renal en relación con el Sistema Hormonal.(Eje Físico)

Eje de Conciencia o Psíquico: Salidas de Energía en el Centro Emocional.

Eje Mental: La Energía dirigida hacia la Política en particular.

Eje Kármico: Relaciones entre Neptuno y Quirón .

Energías: Salida de Energía, Eter1

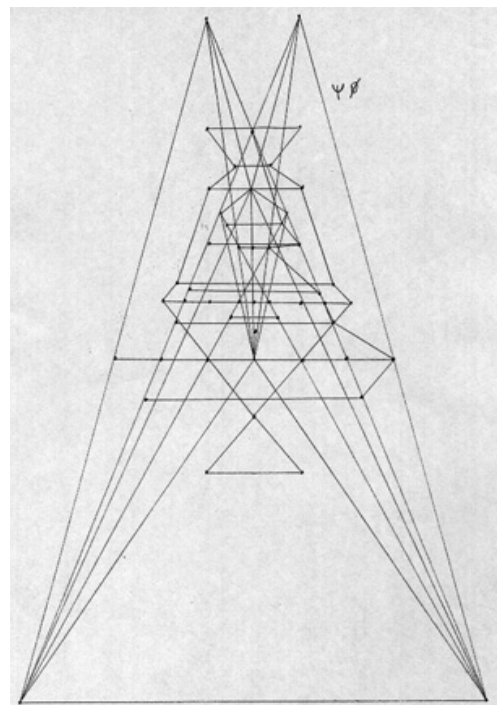

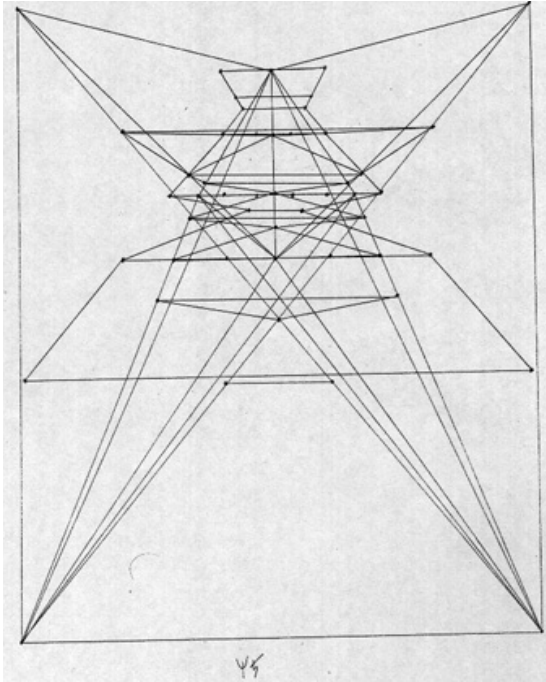

NEPTUNO-SATURNO

Color: Azul 3 y 6+Azul 2 y 5

El sistema Renal, en zona circular de V. Dorsal 11 y zona circular de Rodillas.

El Sistema Renal en Relación con el Sistema Nervioso Central. (Eje Físico).

Eje de Conciencia: Salidas de Energía en el Centro Intelectual.

Eje Mental: La Energía dirigida hacia el Trabajo.

Eje Kármico: Relaciones entre Neptuno y Quirón, planetas.

Energías: Salida de Energía Eléctrica.

NEPTUNO-URANO

Color: Azul 3 y 6+Amarillo 3 y 6.

El Sistema Renal, en zona circular de V. Dorsal 11 y zona circular de Tobillos.

El Sistema Renal en relación con el Sistema Circulatorio. (Eje Físico)

Eje de Conciencia: Salida y Distribución de Energía en general.

Eje Mental: La Energía dirigida hacia los Sentimientos

Eje Kármico: Relaciones entre Neptuno y Urano, planetas.

Energías: Salidas y Distribución de Energías

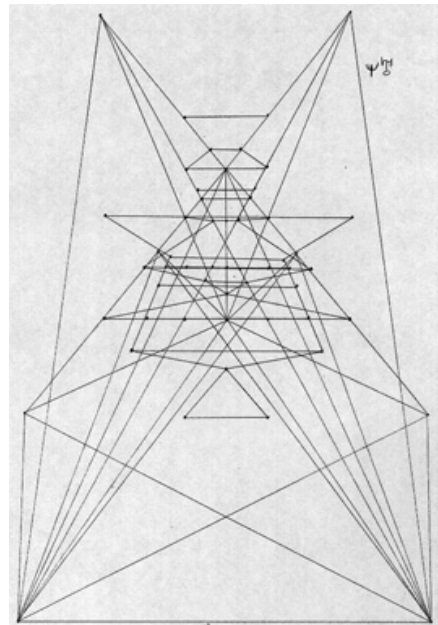

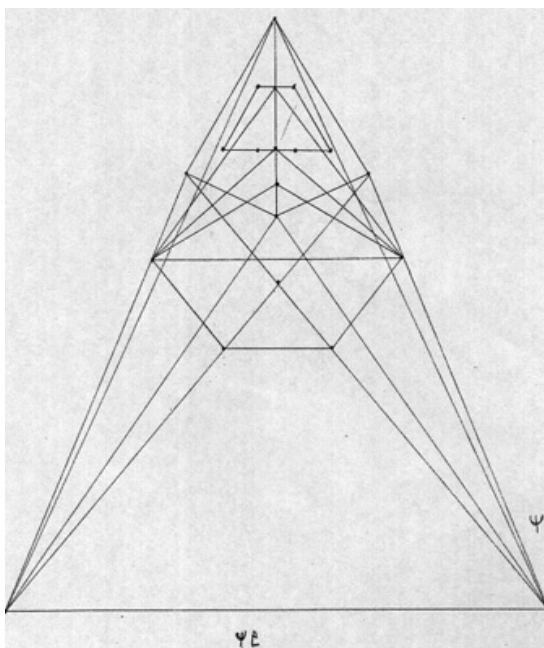

NEPTUNO-PLUTÓN

Color: Azul 3 y 6+Violeta 1 y 2.

El sistema Renal, en zona circular de V. Lumbar 2 y en los Pies.

El Sistema Renal en relación con el Sistema Oseo. (Eje Físico)

Eje de Conciencia: Salidas de Energía en el Centro Instintivo.

Eje Mental: La Energía dirigida hacia los Hobbys.

Eje Kármico: Relaciones entre Neptuno y Plutón planetas.

Energías: Salida de Energía Potencial

Aunque se especifican zonas concretas en el Cuerpo Físico, no quiere decir que en el resto del cuerpo no se manifiesten esas Energías. TODO ESTÁ EN TODO. Pero en esas zonas está un poco más especificado.

También es importante al dar un Remedio, dar el de la zona Superior y la Inferior para cubrir con más seguridad la zona. Eje. Si quiero dar un remedio para las Rodillas por retención de líquido, daré Neptuno-Saturno. Neptuno por salida de Energía y Saturno por la zona que queremos tratar. Pero para cubrir más la zona, daremos Neptuno-Quirón (zona superior) y Neptuno-Urano (zona inferior)

ESTRUCTURAS - PLUTÓN. SISTEMA OSEO

PLUTÓN-SOL

Color: Violeta 1 y 2+Azul 1 y 4.

El Sistema Óseo en zona circular de la parte superior de la Cabeza y zona circular de V. Lumbar 3.

El Sistema Oseo en relación con el Sistema Linfático. (Eje Físico)

Eje de Conciencia: El Centro Instintivo en relación con el Centro Intelectual Superior.

Eje Mental: Los Hobbys en relación con la Acción Social.

Eje Kármico: El planeta Plutón en relación con El Sol.

Energías: Potencial y Eter 3.

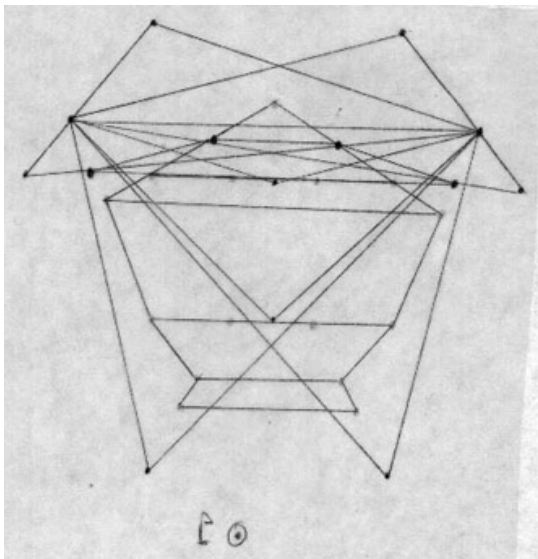

PLUTÓN-MERCURIO

Color: Violeta 1 y 2+Rojo 1 y 4.

El Sistema Oseo en zona circular de los Ojos y zona circular de V. Lumbar 4.

El sistema Oseo en relación con el Sistema Linfático. (Eje físico)

Eje de Conciencia: el Centro Instintivo en relación con el centro Motriz.

Eje Mental: Los Hobbys, en relación con los Amigos.

Eje Kármico: El planeta Plutón en relación con Mercurio.

Energías: Potencial y Mecánica

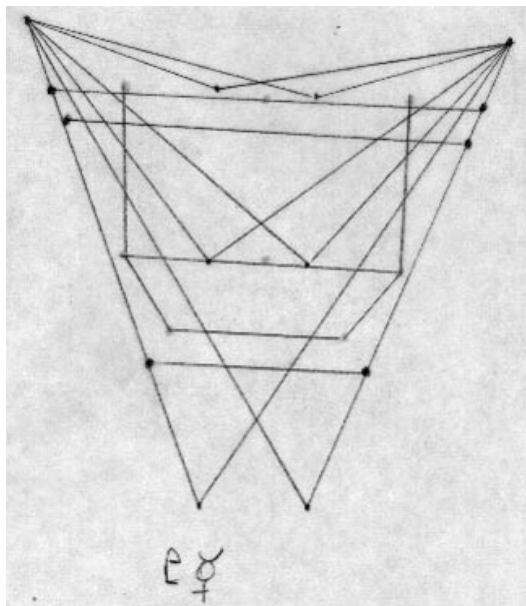

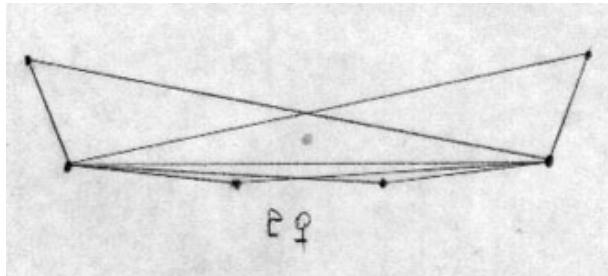

PLUTÓN -VENUS

Color. Violeta 1 y 2+Naranja 1 y 2

El Sistema Oseo en zona circular de Nariz-boca y zona circular de Ala Iliaca.
El sistema Oseo en relación con el Sistema Genital.(Eje Físico)

Eje de Conciencia: El Centro Instintivo en relación con el Centro Sexual.

Eje Mental: Los Hobbys en relación con la Pareja.

Eje Kármico: El planeta Plutón en relación con el planeta Venus.

Energías: Potencial y Térmica.

PLUTÓN-TIERRA

Color: Violeta 1 y 2+Verde 1 y 2.

El Sistema Oseo en zona circular de Cuello -Escápula. El Sistema Oseo en relación con el Sistema Nervioso Vegetativo. (eje físico)

Eje de Conciencia: El Sistema Oseo en relación con el Sistema Vegetativo.

Ej Mental: Los Hobbys en relación con Las Sustancias.

Eje Kármico: El planeta Plutón en relación con la Tierra.

Energías: Potencial y Química.

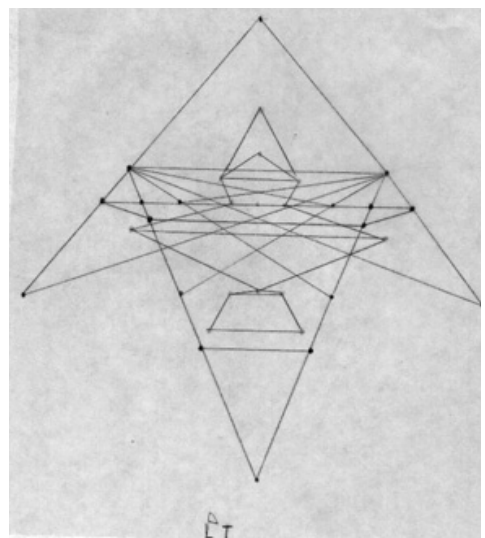

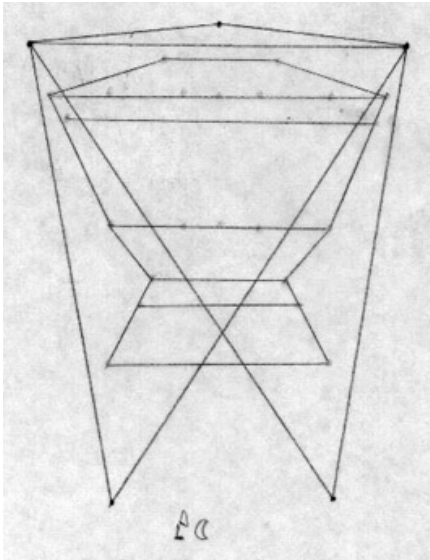

PLUTÓN-LUNA

Color: Violeta 1 y 2+Amarillo1 y 4.

El Sistema Oseo en zona circular de V. Dorsal 4 y zona circular de Coxis.

El Sistema Oseo en relación con el Sistema Piel (Eje Físico).

Eje de Conciencia: El Centro Instintivo en relación con el Centro Emocional Superior.

Eje Mental: Los Hobbys en relación con el Arte o la Religión.

Eje Kármico: El planeta Plutón en relación con la Luna.

Energías: Potencial y Eter 2

PLUTÓN-MARTE

Color: Violeta 1 y 2+-Rojo 2 y 5.

El Sistema Oseo en zona circular de V. Dorsal 6.y zona circular de Pubis.

El Sistema Oseo en relación con el Sistema Digestivo. (eje Físico)

Eje de Conciencia: El Centro Instintivo en relación con las Entradas de Energía.

Eje Mental: Los Hobbys en relación con la Política.

Eje Kármico: El planeta Plutón en relación con el planeta Marte.

Energías: Potencial y Elevadores

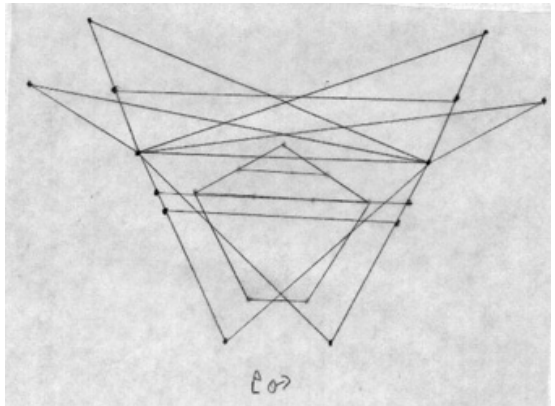

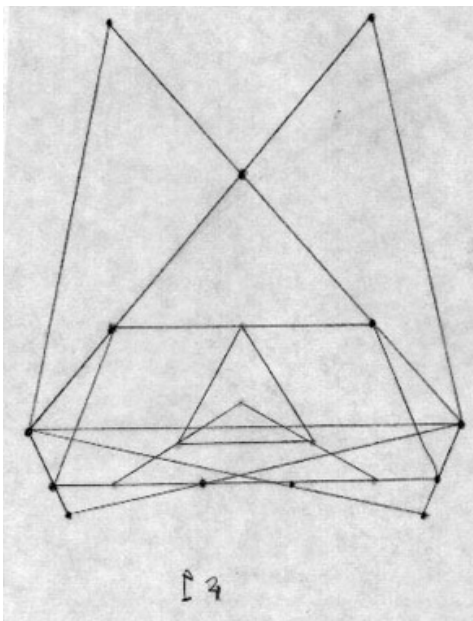

PLUTÓN-JÚPITER

Color: Violeta 1 y 2+Amarillo 2 y 5

El Sistema Oseo en zona circular de V. Dorsal 8 y zona circular de genitales externos.

El sistema Oseo en relación con el Sistema Respiratorio. (Eje Físico)

Eje de Conciencia: El Centro Instintivo en relación con el Centro Emocional.

Ej Mental: Los Hobbys en relación con la Familia.

Eje Kármico: El planeta Plutón en relación con el planeta Júpiter.

Energías: Potencial y Magnética

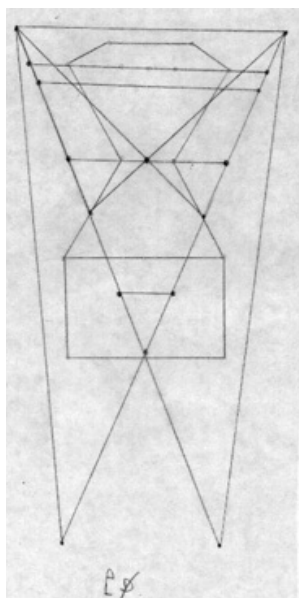

PLUTÓN-QUIRÓN

Color. Violeta 1 y 2+Rojo 3 y 6

El Sistema Óseo en zona circular de V. Dorsal 10 y zona circular de Dedos de la Mano (excepto Pulgar) y Femur hasta la Rodilla.

El Sistema Oseo en relación con el Sistema Respiratorio(Eje Físico)

Eje de Conciencia: El Centro Instintivo en relación con el Centro Motriz Superior.

Eje Mental: Los Hobbys en relación con la Política.

Eje Kármico: El planeta Plutón en relación con el planeta Quirón.

Energías: Potencial y Eter 1

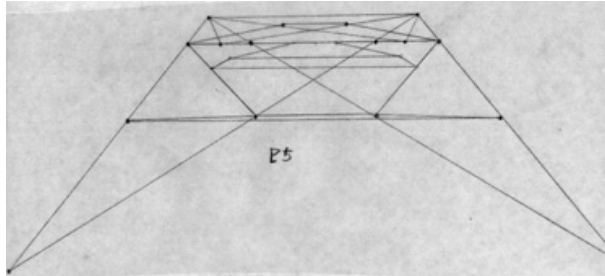

PLUTÓN-SATURNO

Color: Violeta 1 y 2+Azul 2 y 5

El Sistema Oseo en zona circular de V. Dorsal 11 y zona circular de Rodillas.
El Sistema Oseo en relación con el Sistema Nervioso Central. (Eje Físico)

Eje de Conciencia: El Centro Instintivo en relación con el Centro Intelectual.

Eje Mental: Los Hobbys en relación al Trabajo.

Eje Kármico: El planeta Plutón en relación con el planeta Saturno.

Energías: Potencial y Eléctrica

PLUTÓN-URANO

Color: Violeta 1 y 2+Amarillo 3 y 6

El Sistema Oseo en zona circular de V. Dorsal 11-12 y zona circular de Tobillos

El Sistema Oseo en relación con el Sistema Circulatorio. (Eje Físico)

Eje de Conciencia: El Centro Instintivo en relación con los Distribuidores de Energía.

Eje Mental: Los Hobbys en relación al Amor.

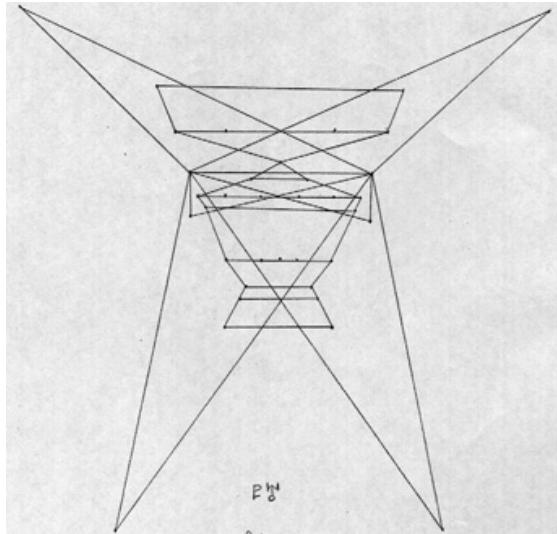

Eje Kármico: El planeta Plutón en relación con el planeta Urano.

Energías: Potencial en Distribución.

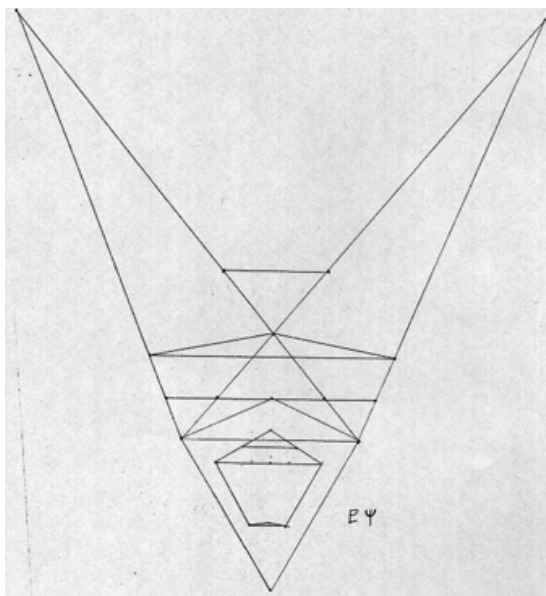

PLUTÓN-NEPTUNO

Color: Violeta 1 y 2+Azul 3 y 6.

El Sistema Oseo en zona circular de V. Dorsal 12 y zona circular de los Pies.
El Sistema Oseo en relación con el Sistema Renal. (Eje Físico)

Eje de Conciencia: El Centro Instintivo en relación con los Selectores (salida de Energía)

Eje Mental: Los Hobbys en relación con el Dinero.

Eje Kármico: El planeta Plutón en relación con el planeta Neptuno.

Energías: Salida de Energía Potencial

Los colores que nombramos, son los colores básicos, pero están también todos los demás colores que tiene cada Punto del Círculo

Con estas imágenes acabamos la relación entre Sistemas

En el siguiente libro, "Tratado de los Remedios Alquimicos. Operativa-2" mostraremos las imágenes de los 24 Círculos y los 36 meridianos que componen el Modelo.

Que El Gran Aliento guie tu camino.

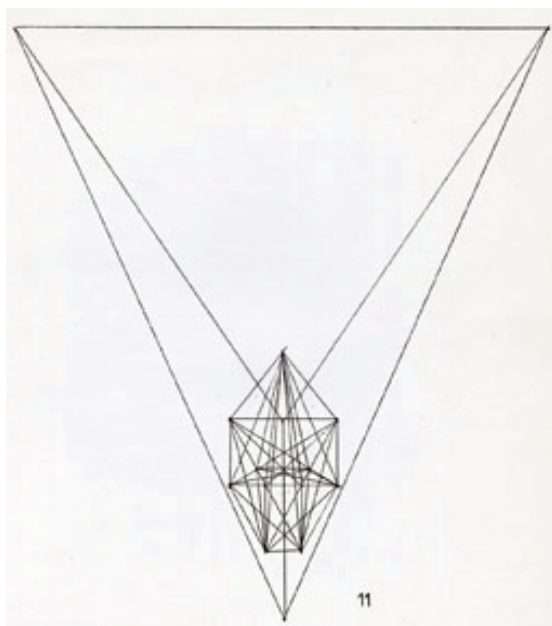



Tenemos como realidad Energética, Dos Espirales iguales, pero en forma opuesta.

Iguales, pero con la Energía circulando en dirección contraria.

La resultante de esta realidad, es nuestro Cuerpo Físico, única representación TANGIBLE a la que tenemos acceso.